

# ACCU-LIGHTBAR

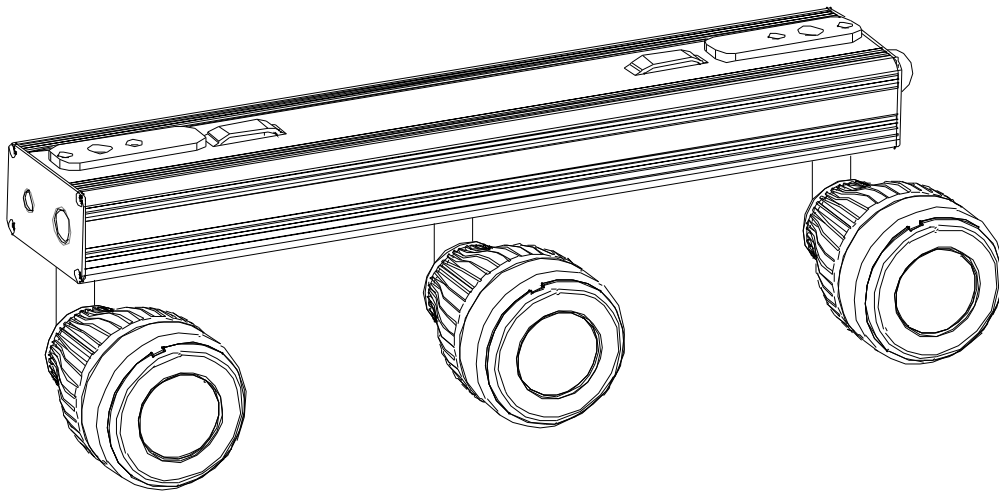

## DEUTSCH Bedienungsanleitung

Other languages can be downloaded from:  
[WWW.JB-SYSTEMS.EU](http://WWW.JB-SYSTEMS.EU)



*Version: 1.0*

**JB SYSTEMS**



### **EN - DISPOSAL OF THE DEVICE**

Dispose of the unit and used batteries in an environment friendly manner according to your country regulations.

### **FR - DÉCLASSER L'APPAREIL**

Débarrassez-vous de l'appareil et des piles usagées de manière écologique Conformément aux dispositions légales de votre pays.

### **NL - VERWIJDEREN VAN HET APPARAAT**

Verwijder het toestel en de gebruikte batterijen op een milieuvriendelijke manier conform de in uw land geldende voorschriften.

### **DU - ENTSORGUNG DES GERÄTS**

Entsorgen Sie das Gerät und die Batterien auf umweltfreundliche Art und Weise gemäß den Vorschriften Ihres Landes.

### **ES - DESHACERSE DEL APARATO**

Reciclar el aparato y pilas usadas de forma ecologica conforme a las disposiciones legales de su país.

### **PT - COMO DESFAZER-SE DA UNIDADE**

Tente reciclar a unidade e as pilhas usadas respeitando o ambiente e em conformidade com as normas vigentes no seu país.

# BEDIENUNGSANLEITUNG

Vielen Dank, dass Sie dieses JB Systems®-Produkt gekauft haben. Um alle Möglichkeiten voll auszuschöpfen und zu Ihrer eigenen Sicherheit lesen Sie bitte diese Bedienungsanleitung sehr sorgfältig durch, bevor Sie dieses Gerät in Betrieb nehmen.

## MERKMALE

- Kompakter, leistungsstarker und preisgünstiger LED-Projektor mit Lithium-Ionen-Batteriebetrieb
- Ausgestattet mit 3 schwenkbaren 5-Watt-9°-LED-Projektoren (3562K & CRI>79)
- Eine wirtschaftliche Lösung für viele Anwendungen: Buffetbeleuchtung, Messestände, ...
- Ausgestattet mit magnetischen Sockeln: einfach auf einer magnetischen Oberfläche einrasten!
- 3/8"- und 5/8"-Gewinde zur Befestigung der Leiste an einem Mikrofonständer.
- 2 Klettverschlüsse für die einfache Montage an Traversen.
- Autonomie: +/-6 Stunden Betrieb bei 100% Leistung mit einer voll aufgeladenen Batterie!
- Ausgestattet mit magnetischen Filterhaltern für die Verwendung aller Arten von Filtern:
  - CTO/CTB-Filter: Einstellung der CCT auf z.B. 4000K, 2700K, ...
  - Farbfilter: Wählen Sie jede erdenkliche Farbe
  - Frostfilter: Einstellung des Abstrahlwinkels
- 2 Betriebsmodi:
  - Gesteuert durch kabellose IR-Fernbedienung (im Lieferumfang enthalten).
  - Einfache manuelle Bedienung.
- Der Projektor kann auch mit leerem Akku verwendet werden: einfach an das Stromnetz anschließen!
- Der Akku wird aufgeladen, während der Projektor mit Netzstrom betrieben wird.

## VOR DER VERWENDUNG

- Vor der Erstbenutzung das Gerät zuerst auf Transportschäden überprüfen. Sollte das Gerät einen Schaden aufweisen, benutzen Sie es nicht, sondern wenden Sie sich unverzüglich an Ihren Händler.
- **Wichtig:** Dieses Gerät hat das Werk unbeschädigt und gut verpackt verlassen. Es ist wichtig, dass der Benutzer sich streng an die Sicherheitshinweise und Warnungen in der Bedienungsanleitung hält. Schäden durch unsachgemäße Handhabung sind von der Garantie ausgeschlossen. Der Händler übernimmt keine Verantwortung für Schäden, die durch Nichtbeachtung der Bedienungsanleitung entstanden sind.
- Die Bedienungsanleitung zum zukünftigen Nachschlagen bitte an einem sicheren Ort aufbewahren. Bei Verkauf oder sonstiger Weitergabe des Geräts bitte die Bedienungsanleitung beifügen.

### Überprüfen Sie den Inhalt:

Bitte überprüfen Sie, ob die Verpackung folgende Artikel enthält:

- Bedienungsanleitung
- ACCU-LIGHTBAR
- AC/DC Batterieladegerät
- Drahtlose IR-Fernbedienung
- 2 Sätze mit 3 Frostfiltern

## SICHERHEITSHINWEISE:



**CAUTION**  
RISK OF ELECTRIC SHOCK  
DO NOT OPEN



**VORSICHT:** Um das Risiko eines Stromschlags zu verringern, darf die obere Abdeckung nicht entfernt werden. Im Inneren befinden sich keine Teile, die vom Benutzer gewartet werden können. Lassen Sie Wartungsarbeiten nur von qualifiziertem Wartungspersonal durchführen.



Das Blitzsymbol mit Pfeilspitze innerhalb des gleichseitigen Dreiecks soll auf die Verwendung oder das Vorhandensein von nicht isolierter "gefährlicher Spannung" innerhalb des Gehäuses des Produkts aufmerksam machen, die so groß sein kann, dass die Gefahr eines Stromschlags.



Das Ausrufezeichen im gleichseitigen Dreieck soll den Benutzer darauf aufmerksam machen, dass in der diesem Gerät beiliegenden Literatur wichtige Betriebs- und Wartungs-(Instandhaltungs-)anweisungen enthalten sind.



Dieses Symbol bedeutet: nur in Innenräumen verwenden



Dieses Symbol bedeutet: Anweisungen lesen



Dieses Symbol bestimmt: den Mindestabstand zu beleuchteten Objekten. Der Mindestabstand zwischen dem Lichtaustritt und der beleuchteten Fläche muss mehr als x Meter betragen.

**RISK GROUP 2**  
**CAUTION:**  
Do not stare at operating lamp

**VORSICHT:** Starren Sie nicht auf die Betriebslampe.  
Kann schädlich für die Augen sein.

- Um die Umwelt zu schützen, versuchen Sie bitte, das Verpackungsmaterial so weit wie möglich zu recyceln.
- Um Feuer- / Stromschlaggefahr zu vermeiden, darf dieses Gerät weder Regen noch Feuchtigkeit ausgesetzt werden.
- Um die Bildung von Kondenswasser im Inneren zu vermeiden, lassen Sie das Gerät sich an die Umgebungstemperaturen anpassen, wenn Sie es nach dem Transport in einen warmen Raum bringen. Kondenswasser verhindert manchmal, dass das Gerät mit voller Leistung arbeitet oder kann sogar Schäden verursachen.
- Dieses Gerät ist nur für den Gebrauch in Innenräumen bestimmt.
- Legen Sie keine Metallgegenstände in das Gerät und verschütten Sie keine Flüssigkeit. Dies kann zu Stromschlägen oder Fehlfunktionen führen. Wenn ein Fremdkörper in das Gerät eindringt, trennen Sie sofort die Stromzufuhr.
- Stellen Sie die Leuchte an einem gut belüfteten Ort, fern von brennbaren Materialien und/oder Flüssigkeiten auf. Die Leuchte muss mindestens 50 cm von den umgebenden Wänden entfernt befestigt werden.
- Decken Sie keine Lüftungsöffnungen ab, da dies zu einer Überhitzung führen kann.
- Vermeiden Sie den Einsatz in staubigen Umgebungen und reinigen Sie das Gerät regelmäßig.
- Halten Sie das Gerät von Kindern fern.
- Unerfahrene Personen sollten dieses Gerät nicht bedienen.
- Die maximale sichere Umgebungstemperatur beträgt 40°C. Verwenden Sie dieses Gerät nicht bei höheren Umgebungstemperaturen.
- Stellen Sie sicher, dass der Bereich unterhalb des Installationsortes während des Auf- und Abbaus sowie der Wartung frei von unerwünschten Personen ist.
- Lassen Sie das Gerät etwa 10 Minuten abkühlen, bevor Sie mit der Wartung beginnen.
- Ziehen Sie immer den Netzstecker, wenn das Gerät längere Zeit nicht benutzt wird oder bevor Sie mit der Wartung beginnen.
- Die elektrische Installation sollte nur von qualifiziertem Personal durchgeführt werden, entsprechend den Vorschriften für elektrische und mechanische Sicherheit in Ihrem Land.
- Prüfen Sie, dass die verfügbare Spannung nicht höher ist als die auf dem Gerät angegebene.
- Das Netzkabel sollte immer in einwandfreiem Zustand sein. Schalten Sie das Gerät sofort aus, wenn das Netzkabel gequetscht oder beschädigt ist. Es muss durch den Hersteller, seinen Kundendienst oder ähnlich qualifizierte Personen ersetzt werden, um eine Gefährdung zu vermeiden.
- Lassen Sie das Netzkabel niemals mit anderen Kabeln in Kontakt kommen!
- Diese Vorrichtung muss geerdet werden, um den Sicherheitsvorschriften zu entsprechen.
- Schließen Sie das Gerät nicht an ein Dimmerpack an.
- Verwenden Sie bei der Installation des Geräts stets ein geeignetes und zertifiziertes Sicherheitskabel.
- Um einen elektrischen Schlag zu vermeiden, öffnen Sie die Abdeckung nicht. Es befinden sich keine vom Benutzer zu wartenden Teile im Inneren
- Reparieren Sie **niemals** eine Sicherung oder überbrücken Sie den Sicherungshalter. Ersetzen Sie eine beschädigte Sicherung **immer** durch eine Sicherung des gleichen Typs und der gleichen elektrischen Spezifikationen!
- Bei ernsthaften Betriebsproblemen stellen Sie die Verwendung des Geräts ein und wenden Sie sich umgehend an Ihren Händler.
- Das Gehäuse und die Linsen müssen ausgetauscht werden, wenn sie sichtbar beschädigt sind.
- Bitte verwenden Sie für den Transport des Gerätes die Originalverpackung.
- Aus Sicherheitsgründen ist es verboten, unautorisierte Änderungen an der Einheit vorzunehmen.

**Wichtig:** Blicken Sie nie direkt in die Lichtquelle! Setzen Sie den Effekt nicht in Anwesenheit von Epilepsiekranken ein.

## ÜBERKOPF-MONTAGE

- **Wichtig:** Die Montage ausschließlich von qualifiziertem Fachpersonal durchführen lassen. Unvorschriftsmäßige Montage kann erhebliche Verletzungen bzw. Schäden verursachen. Die Überkopf-Montage setzt die entsprechende Erfahrung voraus! Die Belastungsgrenzen müssen beachtet, geeignetes Installationsmaterial muss verwendet und das installierte Gerät muss in regelmäßigen Abständen überprüft werden.
- Stellen Sie sicher, dass sich während des Auf- oder Abbaus und der Wartung keine unbefugten Personen unterhalb des Geräts befinden.
- Das Gerät nur an einem gut belüfteten Ort und entfernt von entflammaren Materialien bzw. Flüssigkeiten aufstellen. Das Gerät muss **mindestens 50 cm** von allen umgebenden Wänden entfernt montiert werden.
- Das Gerät außerhalb der Reichweite von Personen und nicht in niedrigen Durchgängen oder in der Nähe von Sitzgelegenheiten installieren.
- Vor Montage sicherstellen, dass die gewählte Position wenigstens das 10-fache Gerätegewicht aufnehmen kann.
- Zur Aufhängung stets geeignetes Befestigungsmaterial verwenden, welches das 12-fache Gerätegewicht aushalten kann. Eine zweite Sicherungsaufhängung muss angebracht werden, die ein Absacken des Geräts von mehr als 20 cm verhindert, sollte die Befestigung brechen.
- Das Gerät gut befestigen. Eine freischwingende Aufhängung ist gefährlich und sollte auf gar keinen Fall in Betracht gezogen werden!
- Die Ventilationsöffnungen nicht abdecken, da Überhitzungsgefahr.



Der Betreiber muss sicherstellen, dass die sicherheitsrelevanten und technischen Installationen vor Erstbetrieb fachmännisch vorgenommen worden sind. Installationen sollten jährlich durch qualifiziertes Fachpersonal überprüft werden, um jederzeit einen sicheren Betrieb zu gewährleisten.

## BESCHREIBUNG:

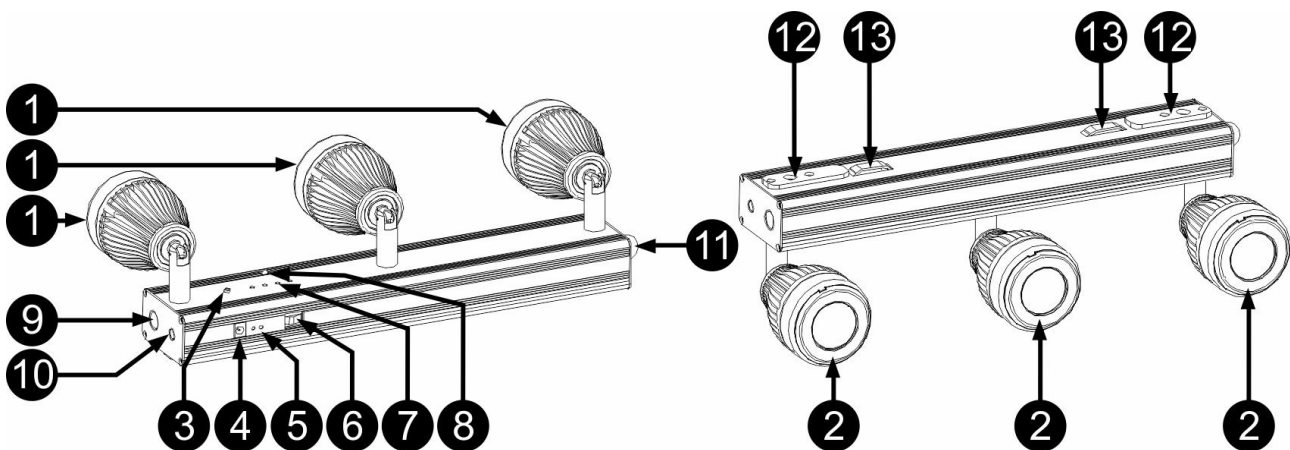

1. LED-Projektor (kann vertikal um 180° und horizontal um 330° gedreht werden)
2. Abnehmbarer Magnetfilterhalter.
3. Taste zum Dimmen von LEDs
4. Stromeingangsanschluss. (15V DC / 1.6A)
5. LED-Anzeigen für das Laden (rot) und den Ladevorgang (grün).
6. Taste [ON/OFF] : Drücken Sie diese Taste, um den Projektor ein- oder auszuschalten.
7. Batteriestatus-LEDs (25 - 50 - 75 oder 100% geladen)
8. IR-sensor
9. Loch (5/8") an der Seite zur Befestigung des Projektors an einem Mikrofonständer.
10. Loch (3/8") an der Seite zur Befestigung des Projektors an einem Mikrofonständer.
11. Ringschraube für Sicherheitsseil.

12. Magnetischer Sockel zur einfachen Montage des Projektors auf Stahlflächen. Mit M10-Loch für Klemme
13. Schlitz für Klettband

## ELEKTROINSTALLATION



**Wichtig:** Die elektrische Installation sollte nur von qualifiziertem Personal durchgeführt werden, entsprechend den Vorschriften für elektrische und mechanische Sicherheit in Ihrem Land.

**Hinweis:** Bei den nachstehenden Erläuterungen gehen wir davon aus, dass Sie die Projektoren mit einem voll aufgeladenen internen Akku in Betrieb nehmen. Wenn Sie sie mit einem Netzkabel verwenden möchten, verbinden Sie einfach alle Projektoren über das mitgelieferte Netzkabel mit der Netzversorgung.

### Elektroinstallation für 1 eigenständiges Gerät:

- Schalten Sie den Projektor mit dem [ON/OFF]-Taste (6) ein. Das Gerät beginnt im zuletzt gewählten Standalone-Modus zu arbeiten.

## BEDIENUNGSANLEITUNG

A. **Alleinstehendes gerät:** Wählen Sie die gewünschte Lichtleistung durch Drücken der LED-Dimmertaste (3).

B. **Steuerung mit IR Fernsteuerung:**

1. **[OFF]-Taste:** wird verwendet, um den Ausgang des Projektors auszuschalten.
2. **[DOWN]-Taste:** wird verwendet, um die Lichtleistung des Projektors zu verringern.
3. **[UP]-Taste:** wird verwendet, um die Lichtleistung des Projektors zu erhöhen.
4. **[ON]-Taste:** mit dieser Taste wird die Leistung des Projektors eingeschaltet.
5. **Batteriefach:** nimmt eine CR2025 3V-batterie auf (mitgeliefert).

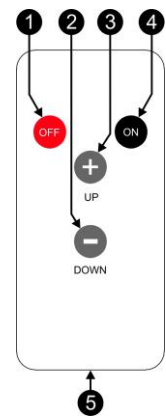

## WARTUNG

- Stellen Sie sicher, dass sich keine unbefugten Personen unterhalb des Geräts befinden, während es gewartet wird.
- Schalten Sie das Gerät aus, ziehen Sie den Netzstecker und warten Sie, bis es sich abgekühlt hat.

### Während der Wartung sind folgende Punkte ganz besonders zu beachten:

- Sämtliche Schrauben zur Installation des Geräts und zur Befestigung jedes seiner Teile müssen fest angezogen und rostfrei sein.
- Gehäuse, Befestigungsmaterialien und Aufhängungen (Decke, Balken, abgehängte Decken) dürfen keine Anzeichen von Verformung aufweisen.
- Falls die Optik sichtbar beschädigt ist (Sprünge oder tiefe Kratzer), dann müssen die entsprechenden Teile ausgetauscht werden.
- Die Netzkabel müssen stets in einwandfreiem Zustand sein und selbst bei kleinsten Beschädigungen erneuert werden.
- Zur Vermeidung von Überhitzung müssen die Kühllüfter (sofern vorhanden) und Lüftungsschlitze monatlich gereinigt werden.
- Die Reinigung der inneren und äußeren optischen Linsen bzw. Spiegel muss in regelmäßigen Abständen zur Beibehaltung einer optimalen Lichtausbeute vorgenommen werden. Die Reinigungsintervalle hängen stark von der Umgebung ab, in welcher das Gerät eingesetzt wird: feuchte, verrauchte oder besonders verschmutzte Umgebungen führen zu einer stärkeren Verschmutzung auf den Geräteoptik.
  - Mit einem weichen Tuch und gewöhnlichem Glasreiniger säubern.
  - Alle Teile stets gut abtrocknen.

**Achtung:** Wir empfehlen dringend, die Reinigung des Geräteinneren nur von qualifiziertem Personal durchführen zu lassen!

**RECYCLING VON GEBRAUCHTEN BATTERIEN:** Gebrauchte Lithium-Ionen-Akkus müssen als gefährliche Abfälle angesehen und behandelt werden. Jedes Land hat seine eigenen Vorschriften zum Recycling von gebrauchten Akkus: Prüfen Sie die örtlichen Vorschriften in Ihrem Land oder bitten Sie Ihren Akkühändler um weitere Informationen zum Recycling von gebrauchten Akkus!

**TECHNISCHE DATEN**

Dieses Gerät ist funkentstört. Das Gerät erfüllt die Anforderungen der geltenden europäischen und nationalen Richtlinien. Die Konformität wurde festgestellt und die entsprechenden Erklärungen und Dokumente wurden vom Hersteller hinterlegt.

<b>Netzspannung:</b>	100-240V, 50/60HZ
<b>Leistungsaufnahme:</b>	25 Watt
<b>Wiederaufladbarer Akku:</b>	11,1Vdc / 7800 mAh (Li-ion)
<b>Aufladedauer:</b>	7,5 stunden
<b>Autonomie:</b>	>6 stunden bei 100% Leistung
<b>LEDs:</b>	3 LED 5W
<b>Abstrahlwinkel:</b>	9°
<b>CCT:</b>	3562K
<b>CRI:</b>	79
<b>Abmessungen:</b>	siehe Zeichnung
<b>Gewicht:</b>	1.775 kg

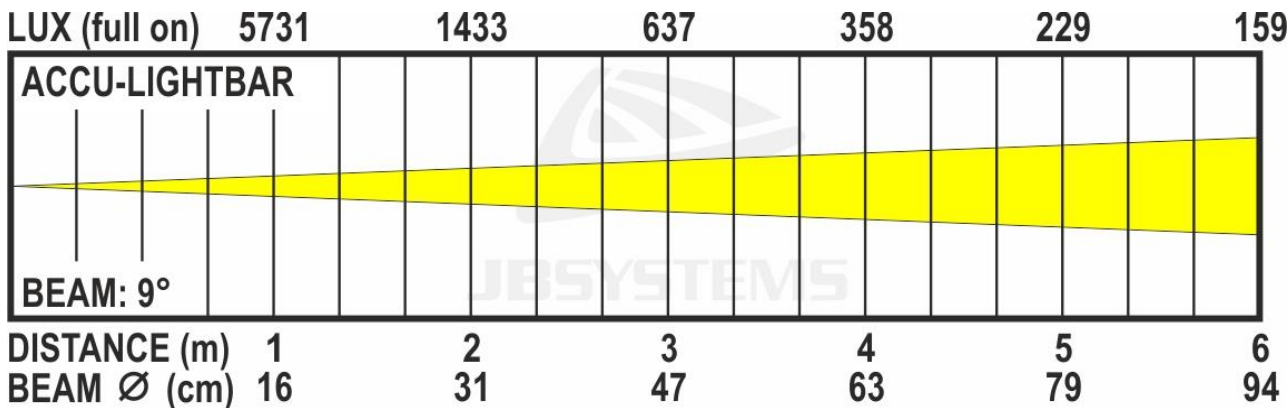
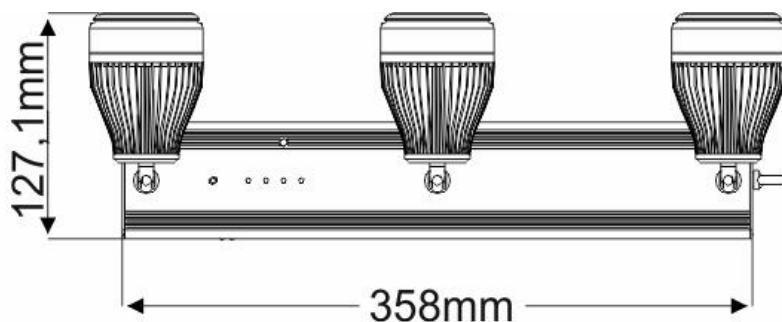
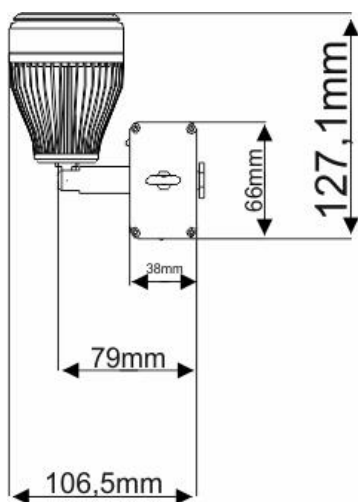

Diese Angaben können sich ohne gesonderten Hinweis ändern  
 Sie können sich die neueste Version dieses Benutzerhandbuches von unserer Website herunterladen: [www.jb-systems.eu](http://www.jb-systems.eu)



**JB SYSTEMS**

## **MAILING LIST**

**EN: Subscribe today to our mailing list for the latest product news!**

**FR: Inscrivez-vous à notre liste de distribution si vous souhaitez suivre l'actualité de nos produits!**

**NL: Abonneer je vandaag nog op onze mailinglijst en ontvang ons laatste product nieuws!**

**DE: Abonnieren Sie unseren Newsletter und erhalten Sie aktuelle Produktinformationen!**

**ES: Suscríbete hoy a nuestra lista de correo para recibir las últimas noticias!**

**PT: Inscreva-se hoje na nossa mailing list para estar a par das últimas notícias!**

**[WWW.JB-SYSTEMS.EU](http://WWW.JB-SYSTEMS.EU)**

**Copyright © 2021 by BEGLEC NV**

t Hofveld 2C ~ B1702 Groot-Bijgaarden ~ Belgium

Reproduction or publication of the content in any manner, without express permission of the publisher, is prohibited.