

BTI-AKKUPOLE ***BATTERY POWERED BUFFET LIGHTING***

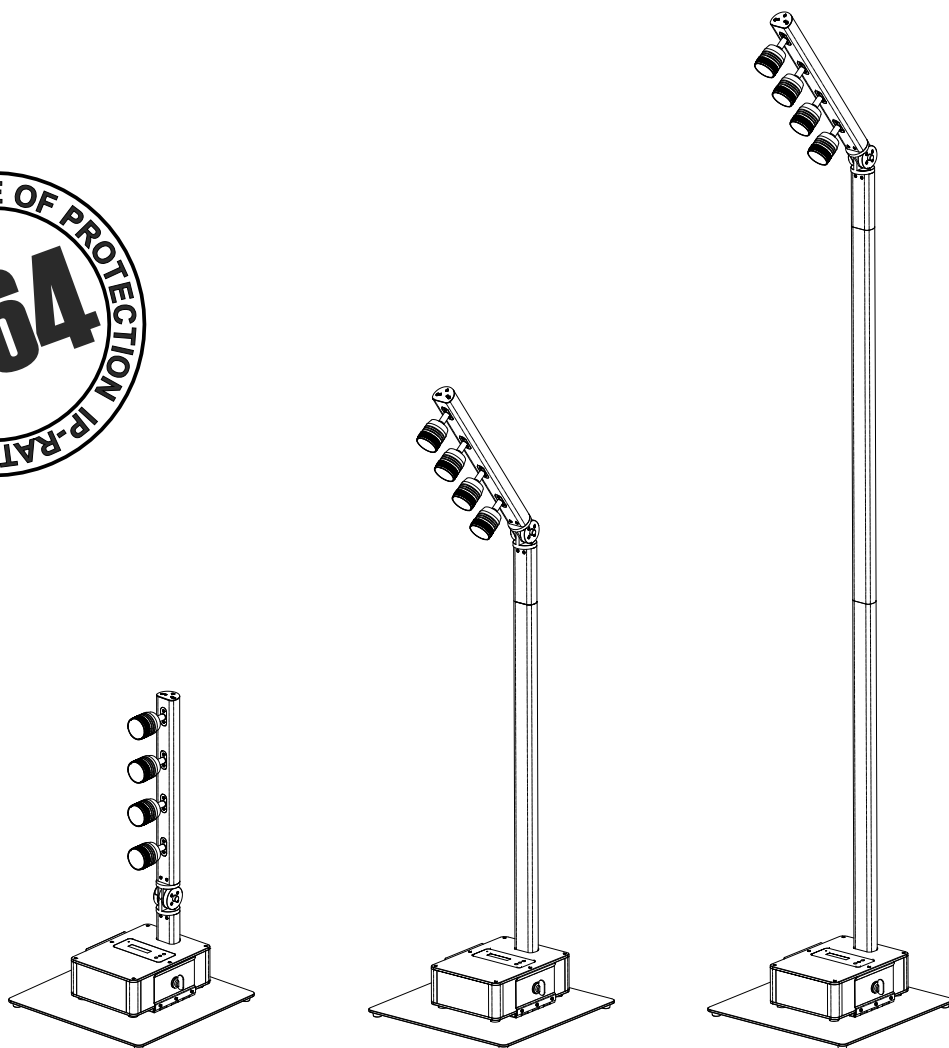
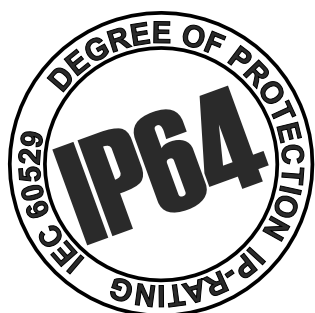

DEUTSCH

Bedienungsanleitung

Other languages can be downloaded from:
WWW.BRITEQ-LIGHTING.COM



Version: 1.0





EN - DISPOSAL OF THE DEVICE

Dispose of the unit and used batteries in an environment friendly manner according to your country regulations.

FR - DÉCLASSER L'APPAREIL

Débarrassez-vous de l'appareil et des piles usagées de manière écologique Conformément aux dispositions légales de votre pays.

NL - VERWIJDEREN VAN HET APPARAAT

Verwijder het toestel en de gebruikte batterijen op een milieuvriendelijke manier conform de in uw land geldende voorschriften.

DU - ENTSORGUNG DES GERÄTS

Entsorgen Sie das Gerät und die Batterien auf umweltfreundliche Art und Weise gemäß den Vorschriften Ihres Landes.

ES - DESHACERSE DEL APARATO

Reciclar el aparato y pilas usadas de forma ecologica conforme a las disposiciones legales de su país.

PT - COMO DESFAZER-SE DA UNIDADE

Tente reciclar a unidade e as pilhas usadas respeitando o ambiente e em conformidade com as normas vigentes no seu país.

BETRIEBSHANDBUCH

Vielen Dank, dass Sie dieses Briteq®-Produkt gekauft haben. Um alle Möglichkeiten voll auszuschöpfen und zu Ihrer eigenen Sicherheit lesen Sie bitte diese Bedienungsanleitung sehr sorgfältig durch, bevor Sie dieses Gerät in Betrieb nehmen.

MERKMALE

- Stilvoll gestalteter batteriebetriebener Lichtmast mit großer Autonomie.
- **Das endgültige IP64 OUTDOOR Upgrade unserer erfolgreichen BT-AKKUPOLE: kein Stress mehr bei einem plötzlichen Regenschauer!**
- Das perfekte Werkzeug für die Beleuchtung von Veranstaltungen im Freien, Buffets, Präsentationstheken, etc. Ausgestattet mit 4 schwenkbaren 5-Watt-25°-LED-Projektoren (3000K & CRI>90)
- Der stabile Schwenkarm mit Projektoren lässt sich in 6 feste Positionen einstellen.
- Blitzschnelle Montage/Demontage ohne Werkzeuge.
- Stabile Bauqualität mit verstellbarer Höhe für häufigen und vielseitigen Einsatz bei Vermietungsarbeiten.
- Die mitgelieferte schwere Grundplatte (45x37cm) gewährleistet eine sehr hohe Stabilität, auch bei maximaler Höhe.
- Ausgestattet mit magnetischen Filtrerrahmen für die Verwendung aller Arten von Filtern:
 - CTO/CTB-Filter: CCT einstellen auf z.B. 4000K, 2700K, ...
 - Farbfilter: Wählen Sie jede erdenkliche Farbe
 - Frostfilter: Strahlwinkel einstellen
- Klare und sehr einfache Benutzeroberfläche.
- 3 Berührungsschalter und übersichtlicher LCD-Bildschirm mit Informationen über die verbleibende Akkulaufzeit.
- Mehrere Betriebsarten:
 - Eingebauter drahtloser DMX-Empfänger (mit XLR-Ausgang: kann als W-DMX-Empfänger dienen)
 - Verdrahtete DMX-Steuerung über XLR-Ein-/Ausgang (1 Dimmkanal)
 - Einfache manuelle Bedienung an der Basis.
- Hochkapazitäts-Lithiumbatterien (288Wh) für erweiterte Autonomie (>14,5 Stunden bei 100% Leistung).
- Internes prozessorgesteuertes Batterieladegerät mit IP65 in/out PowerCON TRUE1 kompatiblen Anschlüssen.
- Die standardmäßigen wasserdichten XLR 3pin in/out Anschlüsse können gegen XLR 5pin in/out ausgetauscht werden.
- **Erhältlich in SCHWARZ und WEISS:** Passt sich perfekt an jeden Veranstaltungsort an! Funktioniert auch mit Netzstrom einwandfrei (Batterien werden während des Gebrauchs aufgeladen)
- Professioneller Flightcase (120x60cm) optional erhältlich für den Transport von 4 kompletten Sets.

VOR DER VERWENDUNG

- Bevor Sie dieses Gerät in Betrieb nehmen, überprüfen Sie bitte, ob keine Transportschäden vorliegen. Sollte dies der Fall sein, verwenden Sie das Gerät nicht und wenden Sie sich zuerst an Ihren Händler.
- **Wichtig:** Dieses Gerät hat unser Werk in einwandfreiem Zustand und gut verpackt verlassen. Es ist notwendig, dass der Benutzer die Sicherheitshinweise und Warnungen in diesem Benutzerhandbuch strikt befolgt. Schäden, die durch unsachgemäße Handhabung entstehen, unterliegen nicht der Garantie. Der Händler übernimmt keine Verantwortung für daraus resultierende Mängel oder Probleme, die durch Nichtbeachtung dieses Benutzerhandbuchs entstehen.
- Bewahren Sie diese Broschüre für künftige Konsultationen an einem sicheren Ort auf. Wenn Sie das Gerät verkaufen, fügen Sie unbedingt dieses Benutzerhandbuch bei.

Überprüfen Sie den Inhalt:

Überprüfen Sie, ob der Karton die folgenden Artikel enthält:

- Bedienungsanleitung
- BTI-AKKUPOLE:
 - 1x Sockel mit Batterien im Inneren
 - 2x Verlängerungsrohr L=1m

- 1x Schwenkarm mit 4 Projektoren
- Schwere Grundplatte
- 4 Magnetfilterrahmen
- IP65 PowerCON TRUE1 kompatibles Stromkabel

SICHERHEITSHINWEISE:



VORSICHT: Um das Risiko eines Stromschlags zu verringern, darf die obere Abdeckung nicht entfernt werden. Im Inneren befinden sich keine Teile, die vom Benutzer gewartet werden können. Lassen Sie Wartungsarbeiten nur von qualifiziertem Wartungspersonal durchführen.



Das Blitzsymbol mit Pfeilspitze innerhalb des gleichseitigen Dreiecks soll auf die Verwendung oder das Vorhandensein von nicht isolierter "gefährlicher Spannung" innerhalb des Gehäuses des Produkts aufmerksam machen, die so groß sein kann, dass die Gefahr eines Stromschlags.



Das Ausrufezeichen im gleichseitigen Dreieck soll den Benutzer darauf aufmerksam machen, dass in der diesem Gerät beiliegenden Literatur wichtige Betriebs- und Wartungs- (Instandhaltungs-)anweisungen enthalten sind.



Dieses Symbol bedeutet, dass das Produkt vollkommen staubgeschützt ist und Regen und Wasserspritzern aus allen Richtungen standhalten kann.



Dieses Symbol bedeutet: Anweisungen lesen



Dieses Symbol bestimmt: den Mindestabstand zu beleuchteten Objekten. Der Mindestabstand zwischen dem Lichtaustritt und der beleuchteten Fläche muss mehr als x Meter betragen.



VORSICHT: Starren Sie nicht auf die Betriebslampe.
Kann schädlich für die Augen sein.

- Um die Umwelt zu schützen, versuchen Sie bitte, das Verpackungsmaterial so weit wie möglich zu recyceln.
- Um Feuer- / Stromschlaggefahr zu vermeiden, darf dieses Gerät weder Regen noch Feuchtigkeit ausgesetzt werden.
- Um die Bildung von Kondenswasser im Inneren zu vermeiden, lassen Sie das Gerät sich an die Umgebungstemperaturen anpassen, wenn Sie es nach dem Transport in einen warmen Raum bringen. Kondenswasser verhindert manchmal, dass das Gerät mit voller Leistung arbeitet oder kann sogar Schäden verursachen.
- Legen Sie keine Metallgegenstände in das Gerät und verschütten Sie keine Flüssigkeit. Dies kann zu Stromschlägen oder Fehlfunktionen führen. Wenn ein Fremdkörper in das Gerät eindringt, trennen Sie sofort die Stromzufuhr.
- Stellen Sie die Leuchte an einem gut belüfteten Ort, fern von brennbaren Materialien und/oder Flüssigkeiten auf. Die Leuchte muss mindestens 50 cm von den umgebenden Wänden entfernt befestigt werden.
- Decken Sie keine Lüftungsöffnungen ab, da dies zu einer Überhitzung führen kann.
- Vermeiden Sie den Einsatz in staubigen Umgebungen und reinigen Sie das Gerät regelmäßig.
- Halten Sie das Gerät von Kindern fern.
- Unerfahrene Personen sollten dieses Gerät nicht bedienen.
- Die maximale sichere Umgebungstemperatur beträgt 40°C. Verwenden Sie dieses Gerät nicht bei höheren Umgebungstemperaturen.
- Stellen Sie sicher, dass der Bereich unterhalb des Installationsortes während des Auf- und Abbaus sowie der Wartung frei von unerwünschten Personen ist.
- Lassen Sie das Gerät etwa 10 Minuten abkühlen, bevor Sie mit der Wartung beginnen.
- Ziehen Sie immer den Netzstecker, wenn das Gerät längere Zeit nicht benutzt wird oder bevor Sie mit der Wartung beginnen.
- Die elektrische Installation sollte nur von qualifiziertem Personal durchgeführt werden, entsprechend den Vorschriften für elektrische und mechanische Sicherheit in Ihrem Land.
- Prüfen Sie, dass die verfügbare Spannung nicht höher ist als die auf dem Gerät angegebene.
- Das Netzkabel sollte immer in einwandfreiem Zustand sein. Schalten Sie das Gerät sofort aus, wenn das Netzkabel gequetscht oder beschädigt ist. Es muss durch den Hersteller, seinen Kundendienst oder ähnlich qualifizierte Personen ersetzt werden, um eine Gefährdung zu vermeiden.
- Lassen Sie das Netzkabel niemals mit anderen Kabeln in Kontakt kommen!
- Diese Vorrichtung muss geerdet werden, um den Sicherheitsvorschriften zu entsprechen.
- Schließen Sie das Gerät nicht an ein Dimmerpack an.

- Verwenden Sie bei der Installation des Geräts stets ein geeignetes und zertifiziertes Sicherheitskabel.
- Um einen elektrischen Schlag zu vermeiden, öffnen Sie die Abdeckung nicht. Es befinden sich keine vom Benutzer zu wartenden Teile im Inneren
- Reparieren Sie **niemals** eine Sicherung oder überbrücken Sie den Sicherungshalter. Ersetzen Sie eine beschädigte Sicherung **immer** durch eine Sicherung des gleichen Typs und der gleichen elektrischen Spezifikationen!
- Bei ernsthaften Betriebsproblemen stellen Sie die Verwendung des Geräts ein und wenden Sie sich umgehend an Ihren Händler.
- Das Gehäuse und die Linsen müssen ausgetauscht werden, wenn sie sichtbar beschädigt sind.
- Bitte verwenden Sie für den Transport des Gerätes die Originalverpackung.
- Aus Sicherheitsgründen ist es verboten, unautorisierte Änderungen an der Einheit vorzunehmen.

Wichtig: Blicken Sie nie direkt in die Lichtquelle! Setzen Sie den Effekt nicht in Anwesenheit von Epilepsiekranken ein.

BESCHREIBUNG:

- 4 PROJEKTOREN:** Diese 4 Projektoren können jeweils in jede gewünschte Richtung gerichtet werden. Jeder Projektor ist mit einem Magnetfilterrahmen ausgestattet. Der mitgelieferte Frostfilter kann eingesetzt werden, um den Abstrahlwinkel zu vergrößern, aber Sie können auch jeden anderen Filter (CTO, CTB, Farbfilter, Frostfilter, ...) auf die gewünschte Größe zuschneiden und in den Magnetfilterrahmen einbauen.
- SCHWENKARM:** Die Position des Schwenkarms kann über einen 90°-Bereich angepasst werden. Drücken Sie den Knopf an der Seite des Scharniers, um es auf 1 der 6 festen Positionen einzustellen (alle 15°).
- VERLÄNGERUNGSRÖHRE:** je nach gewünschter Höhe können Sie 1 oder 2 der mitgelieferten Verlängerungsrohre installieren. Optional sind auch 50cm Verlängerungsrohre erhältlich.
- BASIS:** Der Sockel ist das Herzstück der BTI-AKKUPOLE, das die Elektronik und die wiederaufladbaren Batterien enthält. Siehe unten für eine vollständige Beschreibung aller Funktionen.
- SCHWERE BASISPLATTE:** wird benötigt, um die Stabilität zu erhöhen, während die BTI-AKKUPOLE in maximaler Höhe eingesetzt wird.
- QUICK-LOCK:** Diese Verbinder werden an den 2 Klappen der schweren Grundplatte befestigt. Achten Sie darauf, dass die Gummifüße des Sockels in die Aussparungen der schweren Grundplatte passen. Bringen Sie die Klappen der Grundplatte in senkrechte Position und ziehen Sie die Verbinder mit einer Vierteldrehung fest. Stellen Sie sicher, dass der Sockel fest mit der Grundplatte verbunden ist.
- ABFLUSSLEITUNGSÖFFNUNGEN:** Um zu verhindern, dass Wasser in das Elektronikfach eindringt, ist der Schlauchanschluss oben auf der Basis vollständig vom Elektronikfach isoliert. Die 3 Abflussöffnungen an der Unterseite des Sockels ermöglichen es, dass versehentlich verschüttete Flüssigkeiten den Sockel verlassen können, ohne in das Elektronikfach

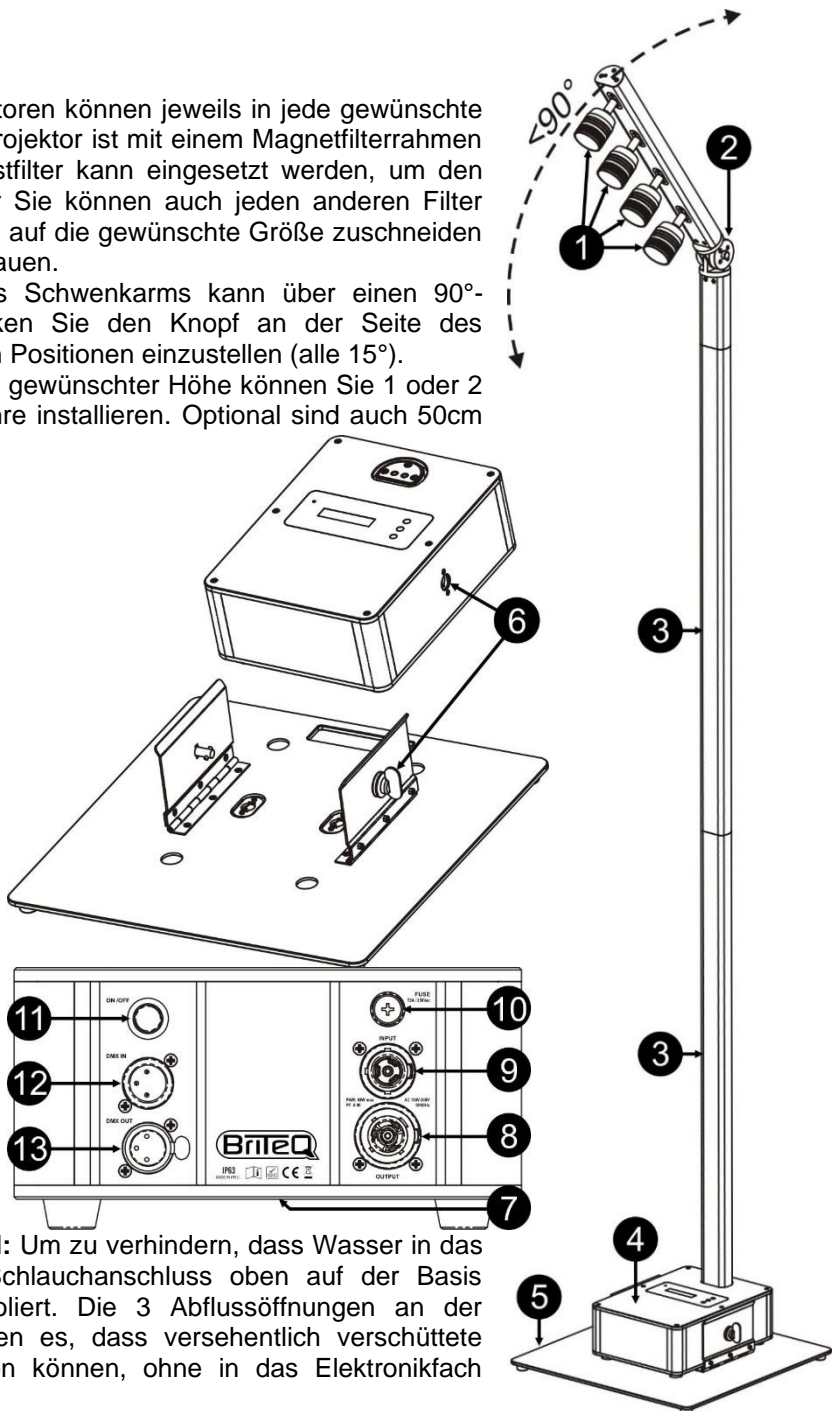

einzudringen. → **WICHTIG: Verschließen Sie niemals diese Ablauflöcher!** ←

8. **FEUCHTIGKEITSVENTIL:** Entfernt Feuchtigkeit aus dem Gehäuse, um Kondensation im Inneren zu verhindern. Bitte entfernen Sie dieses Ventil nicht und blockieren Sie nicht die Lüftungsöffnungen.
9. **HAUPTAUSGANG:** Dient zur Verkettung des Stroms mit mehreren anderen Projektoren, während die Projektoren geladen oder über das Stromnetz betrieben werden.
10. **HAUPTINGANG:** ausgestattet mit IP65 PowerKon. Schließen Sie hier das mitgelieferte Netzkabel oder ein beliebiges PowerCON® TRUE1-Verlängerungskabel an, wenn Sie den Projektor während des Aufladens der Batterien verwenden oder einfach nur die Batterien aufladen möchten.
11. **ON/OFF SWITCH:** Schaltet den Projektor ein/aus:
 - **Während des Batteriebetriebs:** Der Projektor ist vollständig ein-/ausgeschaltet.
 - **Während des Anschlusses an das Stromnetz:** Die Beleuchtung wird ein-/ausgeschaltet, aber das Display ist immer betriebsbereit, so dass Sie den Status des Ladevorgangs überwachen können.
12. **DMX-EINGANG:** Wenn Sie den Ausgang aus der Entfernung steuern möchten und kein drahtloses DMX zur Verfügung steht, können Sie den XLR-Eingang verwenden, um den Projektor mit anderen Geräten oder einer DMX-Steuerung zu verbinden.
13. **DMX OUT:** XLR-Anschluss, der zur Verkettung des Projektors mit anderen Geräten verwendet wird. Wenn das Gerät über drahtloses DMX gesteuert wird, ist das gesamte DMX-Universum auch am DMX-Ausgang verfügbar. In diesem Fall kann der BTI-AKKUPOLE auch als "drahtloser DMX-Empfänger" verwendet werden!
14. **BERÜHRUNGSTASTEN:** 3 hintergrundbeleuchtete Drucktasten (↑ + ENTER + ↓) zur Auswahl verschiedener verfügbarer Optionen. Siehe nächstes Kapitel, um zu erfahren, wie der Projektor bedient wird.
15. **DISPLAY:** Zeigt alle Informationen an, die zur einfachen Bedienung des Projektors benötigt werden. Nachfolgend sind die gängigsten Standardmeldungen aufgeführt:

- A. Aktuelle Betriebsart
- B. Ausgewählte DMX-Adresse (im DMX-Modus)
- C. Ausgewählte Dimmerstufe (in %, im manuellen Modus)
- D. Verbleibende Batteriekapazität (in %)
- E. Verbleibende Betriebsstunden (in Stunden)

PS1: berechnet, basierend auf der aktuellen Lichtleistung.
PS2: zeigt 99,9 Std. an, wenn am Netz gearbeitet wird.

16. **BATTERIEANZEIGE:** gibt sofortige Informationen über den Batteriestatus, ohne dass die Anzeige aufgeweckt werden muss:
 - **ORANGE:** Batterie wird noch geladen
 - **GRÜN:** Die Batterie ist voll geladen
 - **DUNKEL:** Batterie in Gebrauch, Kapazität ist >20%
 - **ROT:** Batterie in Gebrauch, verbleibende Kapazität zwischen 20% und 10%.
 - **ROT blinkend:** Akku fast leer, verbleibende Kapazität <10% → Aufladen ist erforderlich!

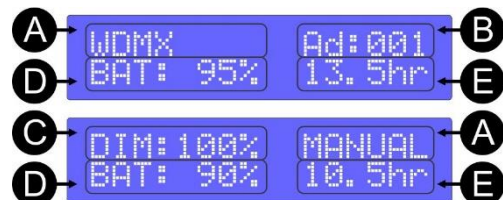
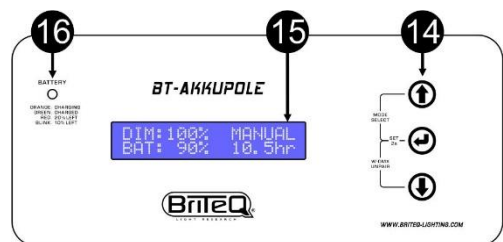

BEDIENUNG:

Das Setup-Menü dieses Projektors wurde bewusst sehr einfach gehalten, um eine schnelle Installation mit weniger Risiko von Fehleinstellungen zu ermöglichen.

3 BETRIEBSARTEN

Drücken Sie die ↑ und ENTER-Tasten zusammen für ca. 2s, um eine der 3 Betriebsarten auszuwählen:

1. Drahtloser DMX-Eingang + DMX-Ausgang (DISPLAY = WDMX IN XLR OUT):

Die Einheit kann von jedem W-DMX-Sender gesteuert werden, der mit dem "Wireless Solution" W-DMX™-Protokoll kompatibel ist. Das empfangene DMX-Universum ist auch am DMX-Ausgang verfügbar. Das bedeutet, dass die BTI-AKKUPOLE auch als W-DMX-Empfänger verwendet werden kann.

Im W-DMX-Modus gibt es 3 Möglichkeiten:

- A. **WDMX NICHT GEKOPPELT:** wird auf dem Display angezeigt: WDMX NOT PAIRED
Der Projektor ist nicht bereit, ein W-DMX-Signal zu empfangen, da er nicht mit einem Sender gekoppelt ist.
Siehe "KOPPLUNG MIT EINEM W-DMX-SENDER", um zu erfahren, wie Sie vorgehen müssen.

- B. GEKOPPELT ABER KEIN W-DMX SIGNAL EMPFANGEN:** Das Display zeigt PAIRED NO WDMX. Der Projektor ist für den Empfang eines W-DMX-Signals konfiguriert, aber es ist kein Signal verfügbar. Ein möglicher Grund dafür ist, dass der Projektor mit einem anderen W-DMX-Sender gekoppelt ist als dem derzeit verwendeten. In diesem Fall müssen Sie den Projektor entkoppeln und mit dem Sender erneut koppeln.
Siehe "ENTKOPPLUNG VON EINEM W-DMX-SENDER".
- C. PAIRED AND WORKING:** das Display zeigt WDMX Ad:xxx (xxx = die tatsächliche DMX-Adresse, die angepasst werden kann, siehe unten!

KOPPLUNG / ENTKOPPLUNG:

• ENTKOPPLUNG VON EINEM W-DMX-SENDER

Drücken Sie die Tasten ↓ und ENTER zusammen für ca. 2s und bestätigen Sie mit ENTER, um mit der Entkopplung zu beginnen.

Wenn das Entkoppeln abgeschlossen ist, zeigt das Display WDMX NOT PAIRED an und ist bereit für eine neue Kopplung.

• KOPPLUNG MIT EINEM W-DMX-SENDER

Prüfen Sie zunächst, ob auf dem Display WDMX NOT PAIRED angezeigt wird.

Wenn dies der Fall ist: einfach die "PAIR-Taste" am W-DMX-SENDER drücken (!!!) → Die Kopplung erfolgt automatisch, auf dem Display erscheint WDMX Ad:xxx (xxx = die tatsächliche DMX-Adresse, die angepasst werden kann, siehe unten!

DIE GEWÜNSCHTE DMX-ADRESSE EINSTELLEN:

Stellen Sie einfach verschiedene DMX-Adressen ein, wenn Sie unterschiedliche Dimmerpegel an verschiedenen Projektoren einstellen wollen:

- Drücken Sie die ENTER-Taste für ca. 2s: die DMX-Adresse beginnt zu blinken.
- Drücken Sie die ↑/↓-Tasten, um die DMX-Adresse einzustellen und bestätigen Sie mit der ENTER-Taste.

Bitte beachten Sie, dass der Projektor nur 1 DMX-Adresse verwendet: DIMMER 0%→100% (DMX-Wert: 000→255)

2. Verdrahteter DMX-Eingang + DMX-Ausgang (DISPLAY = XLR IN XLR OUT):

Sie können den Projektor auch an eine DMX-Steuerung anschließen, indem Sie die Standard-XLR-Ein-/Ausgänge verwenden. Wählen Sie einfach die Option **XLR IN XLR OUT** und stellen Sie die gewünschte DMX-Adresse ein:

- Drücken Sie die ENTER-Taste für ca. 2s: die DMX-Adresse beginnt zu blinken.
- Drücken Sie die ↑/↓-Tasten, um die DMX-Adresse einzustellen und bestätigen Sie mit der ENTER-Taste.

3. Eigenständiger, manueller Gebrauch (DISPLAY = MANUAL XLR OUT):

Wählen Sie einfach die Option **MANUAL XLR OUT** und stellen Sie den gewünschten Dimmerpegel ein:

- Drücken Sie die ENTER-Taste für ca. 2s: der Text DIM: xxx% beginnt zu blinken.
- Drücken Sie die ↑/↓-Tasten, um den gewünschten Ausgang einzustellen und bestätigen Sie mit der ENTER-Taste.

Sie können andere Projektoren an den XLR-Ausgang anschließen: der Dimmerpegel wird automatisch an die angeschlossenen Projektoren gesendet.

ELEKTROINSTALLATION



Wichtig: Die elektrische Installation sollte nur von qualifiziertem Personal durchgeführt werden, entsprechend den Vorschriften für elektrische und mechanische Sicherheit in Ihrem Land.

Eigenständiger Betrieb:

Versetzen Sie alle Geräte in den **MANUAL XLR OUT** Modus und befolgen Sie die Anweisungen im vorherigen Kapitel zur Einrichtung.

OPTION 1: Völlig getrennte Einheiten verwenden.



OPTION 2: Manuelle Einstellung am 1st Gerät mit weiterer Verkettung über DMX-Kabel (andere Geräte müssen im Modus **XLR IN XLR OUT** mit DMX-Adresse 001 betrieben werden).

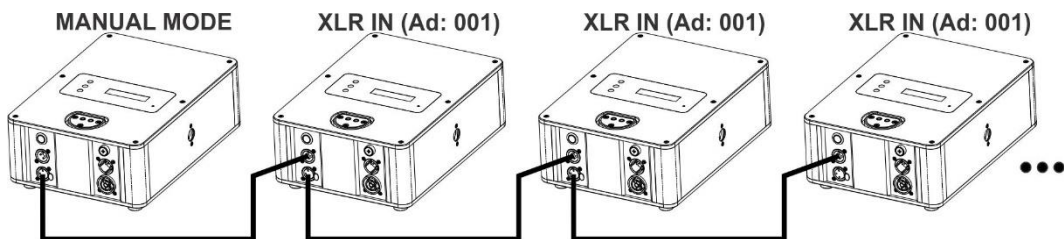

Drahtloses DMX:

Versetzen Sie alle Geräte in den Modus **WDMX IN XLR OUT** und befolgen Sie die Anweisungen zur Einrichtung im vorherigen Kapitel.

OPTION 1: Völlig drahtlos

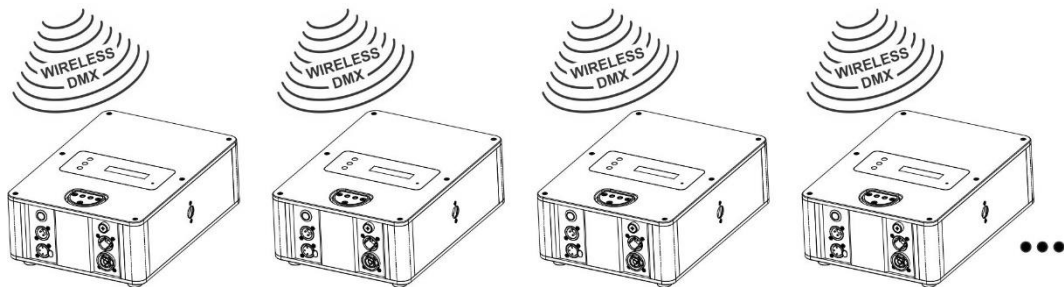

OPTION 2: Drahtlos mit weiterer Verkettung mit DMX-Kabeln (kann mit jedem anderen DMX-gesteuerten Gerät gemischt werden).

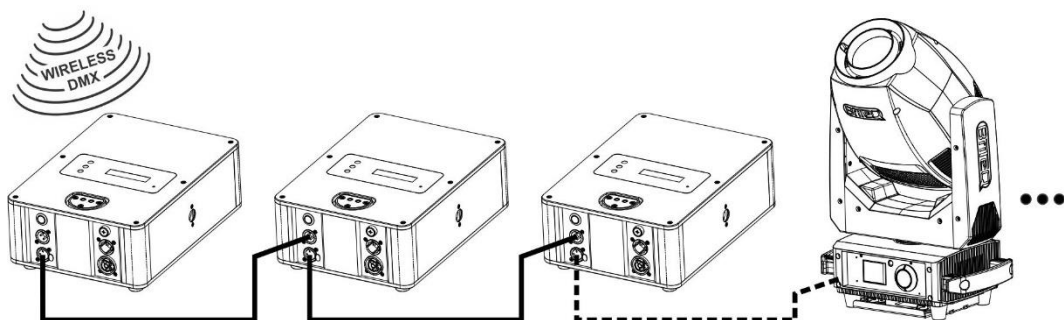

Kabelgebundener DMX:

Versetzen Sie alle Einheiten in den Modus **XLR IN XLR OUT** und befolgen Sie die Anweisungen zur Einrichtung im vorherigen Kapitel.

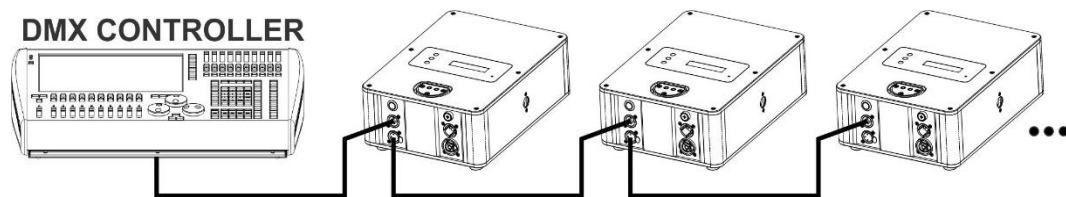
**Einige allgemeine Informationen über DMX:**

- Das DMX-Protokoll ist ein weit verbreitetes Hochgeschwindigkeitssignal zur Steuerung intelligenter Lichtgeräte. Sie müssen Ihre DMX-Steuerung und alle angeschlossenen Geräte mit einem hochwertigen, symmetrischen DMX-Kabel "verketteten". Es werden sowohl XLR-3pin- als auch XLR-5pin-Stecker verwendet, wobei XLR-3pin populärer ist.
- Pinbelegung XLR-3pin: Pin1 = GND ~ Pin2 = Negatives Signal (-) ~ Pin3 = Positives Signal (+)
- Pinbelegung XLR-5pin: Pin1 = GND ~ Pin2 = Negatives Signal (-) ~ Pin3 = Positives Signal (+) ~ Pins4+5 nicht benutzt.
- Um ein seltsames Verhalten der Lichteffekte aufgrund von Interferenzen zu verhindern, müssen Sie am Ende der Kette einen 90Ω bis 120Ω Terminator verwenden. Verwenden Sie niemals Y-Splitterkabel, das funktioniert einfach nicht!
- Stellen Sie sicher, dass alle Geräte an das Stromnetz angeschlossen sind.
- Jede Einheit in der Kette hat ihre eigene Startadresse, so dass sie weiß, welche Befehle von der Steuerung sie dekodieren muss.

WARTUNG

- Stellen Sie sicher, dass der Bereich unterhalb des Installationsortes während der Wartung frei von unerwünschten Personen ist.
- Schalten Sie das Gerät aus, ziehen Sie den Netzstecker und warten Sie, bis sich das Gerät abgekühlt hat.

Während der Inspektion sollten die folgenden Punkte überprüft werden:

- Alle Schrauben, die zur Installation des Geräts und seiner Teile verwendet werden, müssen fest angezogen sein und dürfen nicht korrodieren.
- Gehäuse, Befestigungen und Installationspunkte (Decke, Traversen, Aufhängungen) sollten völlig frei von Verformungen sein.
- Wenn eine optische Linse aufgrund von Rissen oder tiefen Kratzern sichtbar beschädigt ist, muss sie ersetzt werden.
- Die Netzkabel müssen in einwandfreiem Zustand sein und sollten sofort ersetzt werden, wenn auch nur ein kleines Problem festgestellt wird.
- Um das Gerät vor Überhitzung zu schützen, sollten die Kühlventilatoren (falls vorhanden) und Lüftungsöffnungen monatlich gereinigt werden.
- Das Innere des Geräts sollte jährlich mit einem Staubsauger oder einem Luftstrahl gereinigt werden.
- Die Reinigung der inneren und äußeren optischen Linsen und/oder Spiegel muss regelmäßig durchgeführt werden, um die Lichtleistung zu optimieren. Die Häufigkeit der Reinigung hängt von der Umgebung ab, in der die Leuchte betrieben wird: feuchte, rauchige oder besonders schmutzige Umgebung kann zu einer stärkeren Ansammlung von Schmutz auf der Optik des Geräts führen.
 - Reinigen Sie mit einem weichen Tuch unter Verwendung normaler Glasreinigungsmittel.
 - Trocknen Sie die Teile immer sorgfältig ab.

Achtung! Wir empfehlen dringend, die Innenreinigung von qualifiziertem Personal durchführen zu lassen!

SPEZIFIKATIONEN

Dieses Gerät ist funkentstört. Dieses Produkt erfüllt die Anforderungen der aktuellen europäischen und nationalen Richtlinien. Die Konformität wurde festgestellt und die entsprechenden Erklärungen und Dokumente wurden vom Hersteller hinterlegt.

Netzeingang:	AC 100V - 240V, 50/60Hz
Interne Sicherung:	250Vac / T2A
Stromanschlüsse:	IP65 PowerCon TRUE1 kompatibles (Eingang / Ausgang)
Leistungsaufnahme:	69 Watt
Leistungsfaktor:	>0,96
Daisy-Chaining:	15 Stck. (bei 240Vac)
Schutzklasse:	1
IP-Bewertung:	IP64 (Verwendung im Freien)
DMX-Verbindungen:	3pin XLR männlich / weiblich
Verwendete DMX-Kanäle:	1 Kanal
LEDs:	4Stk 5W (Warmweiß)
Farbtemperatur (CCT):	3000K (kann mit CTO / CTB-Filtern angepasst werden)
CRI-Faktor:	> 90
Umgebungstemperatur:	40°C
Größe (L x H x T):	siehe Zeichnungen auf der nächsten Seite
Gewicht:	25kg (voll ausgestattet mit schwerer Basis + 2 Verlängerungsrohr 1m)

**Die Informationen können ohne vorherige Ankündigung geändert werden.
Sie können die neueste Version dieses Benutzerhandbuchs auf unserer Website herunterladen:
www.briteq-lighting.com**

ABMESSUNGEN

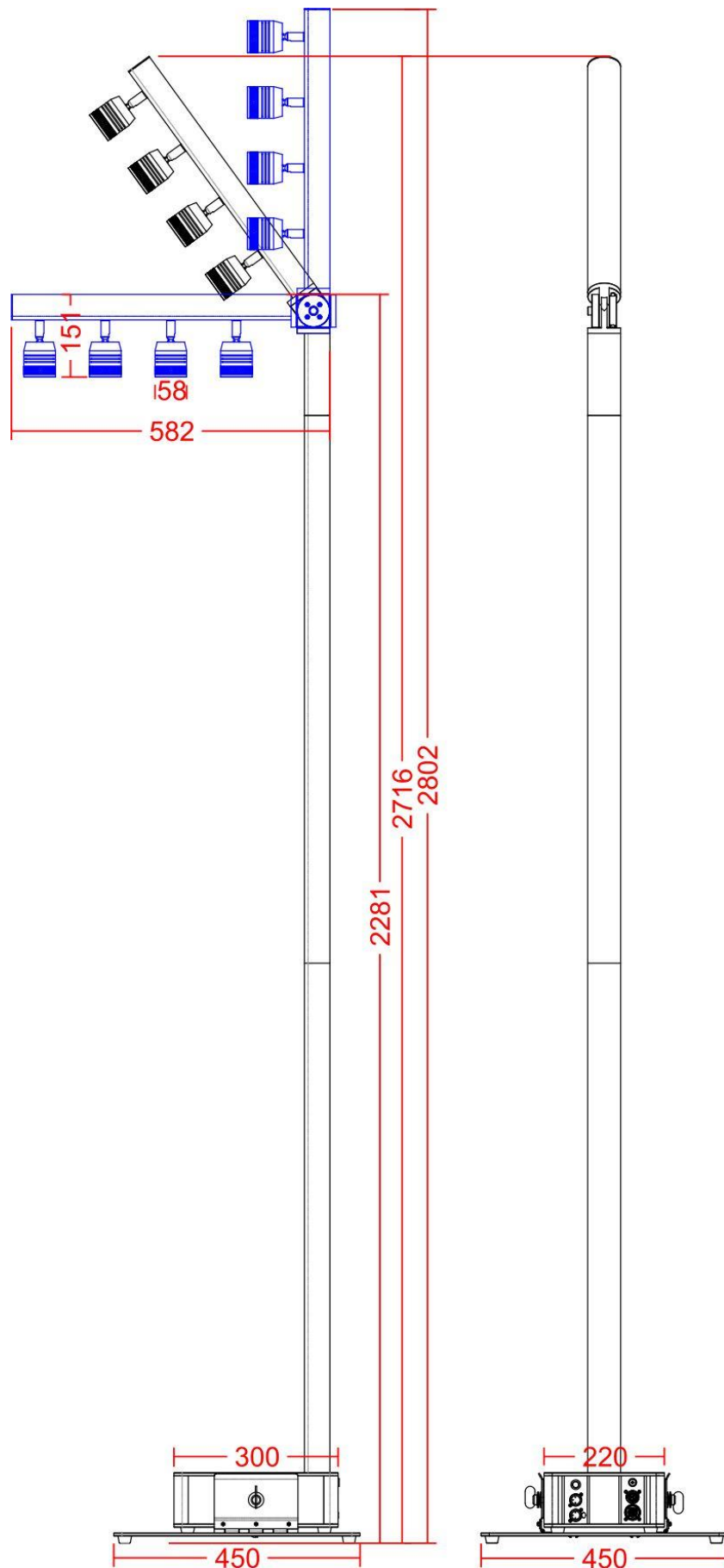



MAILING LIST

EN: Subscribe today to our mailing list for the latest product news!

FR: Inscrivez-vous à notre liste de distribution si vous souhaitez suivre l'actualité de nos produits!

NL: Abonneer je vandaag nog op onze mailinglijst en ontvang ons laatste product nieuws!

DE: Abonnieren Sie unseren Newsletter und erhalten Sie aktuelle Produktinformationen!

ES: Suscríbete hoy a nuestra lista de correo para recibir las últimas noticias!

PT: Inscreva-se hoje na nossa mailing list para estar a par das últimas notícias!

WWW.BRITEQ-LIGHTING.COM

Copyright © 2025 by BEGLEC NV

't Hofveld 2C ~ B1702 Groot-Bijgaarden ~ Belgium

Reproduction or publication of the content in any manner, without express permission of the publisher, is prohibited.