

# BT-BLINDER2 IP

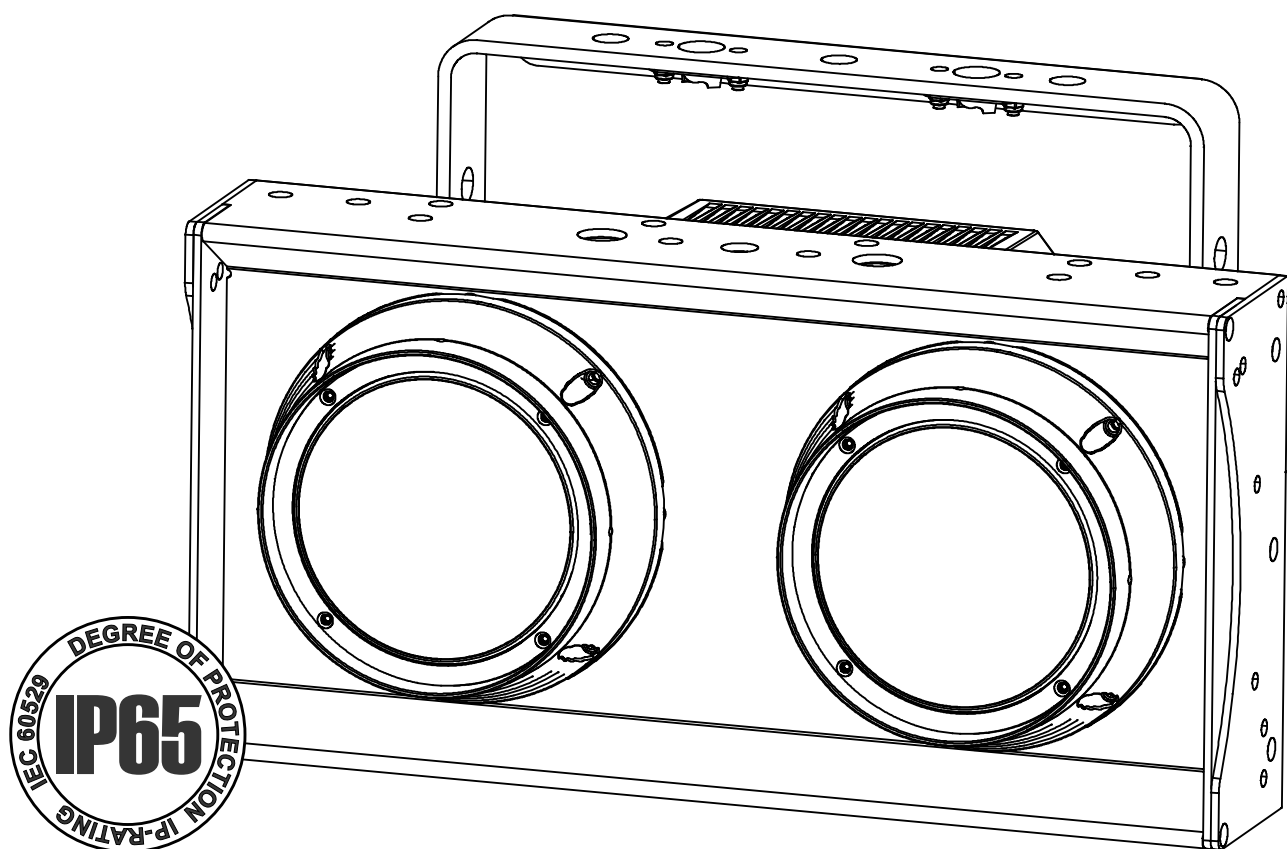

## ESPAÑOL

### Manual de instrucciones

Other languages can be downloaded from:  
[WWW.BRITEQ-LIGHTING.COM](http://WWW.BRITEQ-LIGHTING.COM)



Version: 1.2





### **EN - DISPOSAL OF THE DEVICE**

Dispose of the unit and used batteries in an environment friendly manner according to your country regulations.

### **FR - DÉCLASSER L'APPAREIL**

Débarrassez-vous de l'appareil et des piles usagées de manière écologique conformément aux dispositions légales de votre pays.

### **NL - VERWIJDEREN VAN HET APPARAAT**

Verwijder het toestel en de gebruikte batterijen op een milieuvriendelijke manier conform de in uw land geldende voorschriften.

### **DU - ENTSORGUNG DES GERÄTS**

Entsorgen Sie das Gerät und die Batterien auf umweltfreundliche Art und Weise gemäß den Vorschriften Ihres Landes.

### **ES - DESHACERSE DEL APARATO**

Reciclar el aparato y pilas usadas de forma ecologica conforme a las disposiciones legales de su país.

### **PT - COMO DESFAZER-SE DA UNIDADE**

Tente reciclar a unidade e as pilhas usadas respeitando o ambiente e em conformidade com as normas vigentes no seu país.

# MANUAL DE INSTRUCCIONES

Gracias por comprar este producto de BRITEQ®. Para aprovechar al máximo todas las posibilidades y para su propia seguridad, lea detenidamente este manual de instrucciones antes de comenzar a utilizar la unidad.

## CARACTERÍSTICAS

- Potente COB 2x 130 W con efecto cegador, co efecto de desviación ámbar, con un comportamiento idéntico al de un cegador halógeno!
- ¡Resistente carcasa de aluminio fundido con una clasificación de impermeabilidad IP65!
- ¡Perfecto para su instalación en condiciones de lluvia en la parte delantera de los escenarios al aire libre!
- ¡Efecto preprogramado de desviación ámbar y/o control separado para blanco/ámbar!
- CCT ajustable: desde 1650 K hasta 3000 K
- ¡Control de píxeles combinados/separados!
- Puede utilizarse como una luz LED estroboscópica (diferentes modos)
- 4 modos DMX (de 8 bits como de 16 bits): desde 4 a 10 canales.
- Canal de control con control DMX remoto para las funciones de "desviación del rojo", velocidad y curvas de atenuación, ordenación de píxeles, velocidad de ventilación, ...
- Función RDM para: modo de canal, dirección DMX, monitorización de temperatura, ...
- Pantalla OLED con botones retroiluminados para una sencilla configuración incluso en la oscuridad.
- Sencilla instalación en estructuras truss gracias a sus puntos de fijación para los "omega bracket small" (código: 2677)
- ¡También tiene disponible un juego profesional para instalación en altura "line array"! (código: 5522)
- Sencilla conexión en cadena: conector impermeable de entrada/salida XLR de 3 pines + Neutrik® PowerCON TRUE1®
- Está disponible el kit opcional de modificación la conexión XLR de 3 pines a 5 pines (BT-XLR3TO5 KIT – código: 5523)
- Fuente de alimentación de 100 V ~ 240 V 50/60 Hz

## ANTES DE USAR

- Antes de comenzar a utilizar esta unidad, compruebe si no ha sufrido daños durante el transporte. Si hubiera alguno, no utilice el dispositivo y consulte primero con su distribuidor.
- **Importante:** Este dispositivo salió de nuestra fábrica en perfectas condiciones y bien embalado. Es absolutamente necesario que se obedezcan al pie de la letra las instrucciones y advertencias de seguridad que aparecen en este manual de usuario. Cualquier daño causado por una mala manipulación no estará cubierto por la garantía. El distribuidor no aceptará ninguna responsabilidad por defectos o problemas causados por no obedecer lo indicado en este manual de usuario.
- Mantenga este folleto en un lugar seguro para futuras consultas. Si vende este equipo, asegúrese de incluir este manual de usuario.

### Compruebe el contenido:

Verifique que la caja contenga los elementos siguientes:

- Instrucciones de funcionamiento
- BT-BLINDER2 IP
- Cable de alimentación Neutrik® PowerCON TRUE1®

## INSTRUCCIONES DE SEGURIDAD:



**CAUTION**  
RISK OF ELECTRIC SHOCK  
DO NOT OPEN



**PRECAUCIÓN:** Para reducir el riesgo de descarga eléctrica, no retire la cubierta superior. Dentro no hay componentes que puedan ser reparados por el usuario. Dirija cualquier reparación o mantenimiento solamente a personal cualificado.



El símbolo de relámpago con punta de flecha dentro de un triángulo equilátero advierte al usuario de la presencia de "tensiones peligrosas" no aisladas dentro de la carcasa del producto que pueden ser de una magnitud suficiente como para constituir un riesgo de descarga eléctrica.



El signo de admiración dentro de un triángulo equilátero advierte al usuario de la presencia de instrucciones importantes relacionadas con la operación y el mantenimiento (reparación) en la literatura que se entrega junto con el equipo.



Este símbolo significa: sólo para uso en interiores



Este símbolo significa: lea las instrucciones



Este símbolo determina: la distancia de separación mínima de los objetos iluminados. La distancia mínima entre la salida de luz y la superficie iluminada debe ser mayor de x metros



El dispositivo no es adecuado para el montaje directo sobre superficies normalmente inflamables. (apto solamente para el montaje sobre superficies no combustibles)

**RISK GROUP 2**  
**CAUTION:**  
Do not stare at operating lamp

**PRECAUCIÓN:** No mire a las lámparas cuando estén encendidas. Pueden dañar la vista.

- Para proteger el medio ambiente, intente reciclar el material del embalaje en la mayor medida posible.
- Para evitar el riesgo de incendio o de descarga eléctrica, no exponga este aparato a la lluvia ni a la humedad.
- Para evitar que se forme condensación en el interior del equipo, permita que la unidad se adapte a la temperatura del entorno cuando se lleve a una habitación cálida después del transporte. La condensación impide a veces que la unidad trabaje a plena capacidad e incluso puede causar averías.
- Esta unidad es solamente para uso en interiores.
- No coloque objetos metálicos ni derrame líquidos dentro de la unidad. Puede provocar una descarga eléctrica o un mal funcionamiento. Si un objeto extraño se introduce dentro de la unidad, desconecte de inmediato la alimentación eléctrica.
- Coloque el proyector en un lugar bien ventilado, lejos de materiales y/o líquidos inflamables. El proyector debe estar fijo con al menos 50 cm de separación de las paredes de su alrededor.
- No cubra ninguna abertura de ventilación ya que esto puede provocar sobrecalentamiento.
- Evite emplearlo en ambientes polvorientos y limpie la unidad con regularidad.
- Mantenga la unidad lejos de los niños.
- Este equipo no debe ser utilizado por personas inexpertas.
- La temperatura ambiente máxima segura es de 40°C. No utilice esta unidad a temperatura ambiente más altas.
- Asegúrese de que el área que se encuentra bajo el lugar de instalación esté libre de personas no autorizadas durante la subida, bajada y reparación del aparato.
- Deje que el producto se enfríe unos 10 minutos antes de comenzar cualquier mantenimiento o reparación.
- Siempre desenchufe la unidad cuando no se vaya a utilizar durante un período de tiempo prolongado o cuando vaya a realizar labores de mantenimiento o reparación.
- La instalación eléctrica debe realizarla solamente personal cualificado, de acuerdo con la normativa sobre seguridad eléctrica y mecánica de su país.
- Compruebe que la tensión disponible no sea superior a la indicada en la unidad.
- El cable de alimentación debe estar siempre en perfectas condiciones. Apague de inmediato la unidad cuando el cable de alimentación esté aplastado o dañado. Para evitar riesgos, debe ser sustituido por el fabricante, por su representante de servicio técnico o por una persona de cualificación similar.
- ¡Nunca permita que el cable de alimentación haga contacto con otros cables!
- Este proyector debe conectarse a tierra para cumplir con las normas de seguridad.
- No conecte la unidad a un dispositivo de atenuación.
- Cuando instale la unidad utilice siempre un cable de seguridad apropiado y certificado.
- Para evitar descargas eléctricas, no abra la cubierta. Dentro no hay componentes que puedan ser reparados por el usuario.
- **Nunca** repare un fusible o puentee el soporte del fusible. ¡Siempre sustituya un fusible dañado con otro del mismo tipo y las mismas especificaciones eléctricas!
- En el caso de que tenga serios problemas de funcionamiento, deje de usar el aparato y contacte inmediatamente con su distribuidor.
- La carcasa y las lentes deben sustituirse si están visiblemente dañadas.
- Utilice el embalaje original cuando tenga que transportar el dispositivo.
- Por razones de seguridad, está prohibido realizar modificaciones no autorizadas a la unidad.

**Importante:** ¡Nunca mire directamente a la fuente de luz! No use efectos de luz en presencia de personas que padezcan de epilepsia.

**DESCRIPCIÓN:**

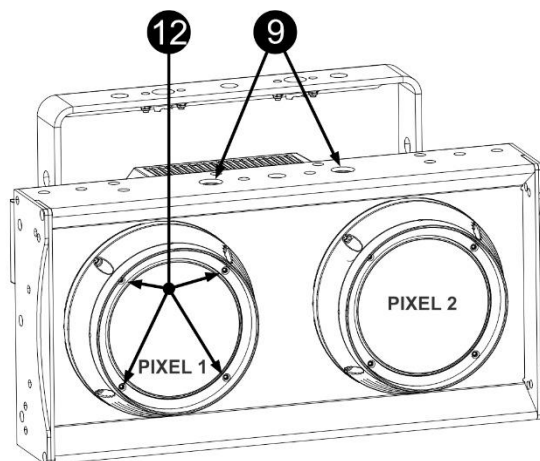
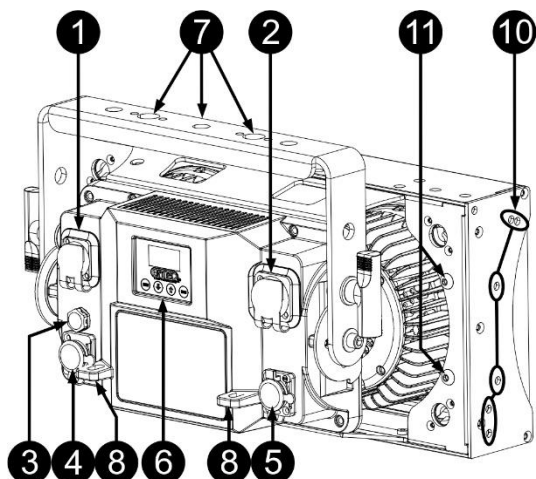

1. **ENTRADA DE ALIMENTACIÓN:** equipado con el conector Neutrik PowerCON® original. Conecte aquí el cable de alimentación que se adjunta o cualquier cable de extensión PowerCON®.
2. **SALIDA DE ALIMENTACIÓN:** Se utiliza para conectar en serie la alimentación a varios otros proyectores. ¡Preste siempre atención a la carga máxima cuando añada proyectores! Multi cables especiales (PowerCON® + cables DMX XLR están disponibles opcionalmente: ¡visite nuestra página Web!)
3. **VÁLVULA DE PRESIÓN DE AIRE:** para mejorar el rendimiento y la vida útil, esta válvula especial equilibra la presión interior del proyector evitando la entrada de agua y formación de condensación.
4. **ENTRADA DMX:** Conector XLR de 3 pines que se utiliza para conectar el proyector con otras unidades o un controlador DMX. Las entradas DMX también se utilizan para actualizar el firmware del proyector (vea las instrucciones de actualización en nuestra página web).
5. **SALIDA DMX:** Conector XLR de 3 pines que se utiliza para conectar el proyector en cadena con otras unidades.

**Observación:** También dispone de un kit de modificación por separado ("BT-XLR3TO5 KIT" con código de pedido: 5523) para conectar en cadena los conectores actuales de XLR de 3 pines a conectores XLR de 5 pines ¡en solo 2 minutos!

6. **PANTALLA Y BOTONES:** pantalla OLED alfanumérica y botones táctiles retroiluminados para seleccionar diferentes opciones del menú de configuración:
  - **Botón MENU:** se utiliza para entrar/salir del menú de configuración.
  - **Botón ▼:** se utiliza para ir a la opción siguiente del menú o para disminuir el valor de un parámetro.
  - **Botón ▲:** se utiliza para ir a la opción anterior del menú o para aumentar el valor de un parámetro.
  - **Botón ENTER:** se utiliza para seleccionar una opción del menú o para confirmar el ajuste.

**Observación:** para girar la pantalla en 180 °, presione el botón ▲ mientras se muestra la pantalla estándar.

7. **SOPORTE COLGANTE:** con tuercas para poder usar el Omega Bracket Small de Briteq (opcional) (código: 02677). Se pueden utilizar los agujeros del centro del soporte para colgar un gancho o una abrazadera de estructura truss.
8. **CÁNCAMO DE SEGURIDAD:** utilizado para fijar un cable de seguridad cuando la unidad está izada (consulte el párrafo "elevación sobre cabeza")
9. **ABRAZADERAS OMEGA:** use estos orificios para instalar un Briteq® Omega Bracket Small (código: 02677) cuando los proyectores BT-BLINDER2 IP se estén utilizando con partes colgantes en una configuración "line array" y tienen que colgar verticalmente. En otras configuraciones de "line array" es mejor utilizar el soporte de suspensión (7) del proyector superior.
10. **PUNTOS DE FIJACIÓN ADICIONALES:** se utilizan para unir varias unidades en línea recta. Se pueden comprar más soportes omega de forma opcional (código de pedido: 2677)
11. **PUNTOS DE FIJACIÓN CON PASADORES EN T:** el juego de instalación en altura viene con pasadores en T. El cable de seguridad de estos pasadores en T puede fijarse en estos puntos.

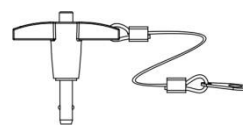

12. **LENTES DE ESTRIADO FRONTAL:** los proyectores vienen equipados con lentes de estriado frontal. Estas lentes se fijan mediante una anillo metálico y 4 tornillos por lo que son fáciles de sacar y cambiar.

## MENÚ DE CONFIGURACIÓN:

El menú de configuración de este proyector es de diseño sencillo para permitir una instalación rápida con menor riesgo de realizar configuraciones incorrectas. Además, usando un canal de control DMX se realizan diferentes ajustes importantes.

Pulse el botón MENU para acceder al menú de configuración.

- Utilice los botones ▼/▲ para navegar por el menú hasta que aparezca la función deseada.
- Seleccione la función con el botón ENTER.
- Use los botones ▼/▲ para cambiar los valores.
- Pulse el botón ENTER para confirmar el valor seleccionado.

### ADDRESS

Se utiliza para establecer la dirección DMX deseada.

- Utilice los botones ▼/▲ para navegar por el menú hasta que aparezca la función deseada.
- Utilice los botones ▼/▲ para seleccionar la dirección DMX512 deseada.
- Una vez que tenga en la pantalla la dirección correcta, pulse el botón ENTER para guardarla.

**Observación:** en los mandos a distancia compatibles RDM también podrá ajustar esta opción de modo remoto.

### CH. MODE

Se utiliza para establecer el modo de canales deseado.

- Utilice los botones ▼/▲ para navegar por el menú hasta que aparezca la función deseada.
- Seleccione la función con el botón ENTER.
- Utilice los botones ▼/▲ para seleccionar el modo deseado:

- **1pix 8b:** modo de 4 canales donde ambos proyectores se controlan simultáneamente en el modo de 8 bits para actuar como 1 píxel.
- **1pix 16b:** modo de 6 canales donde ambos proyectores se controlan simultáneamente en el modo de 16 bits para actuar como 1 píxel.
- **2pix 8b:** modo de 6 canales donde ambos proyectores se controlan por separado en el modo de 8 bits para actuar como 2 píxeles independientes.
- **2pix 16b:** modo de 10 canales donde ambos proyectores se controlan por separado en el modo de 16 bits para actuar como 2 píxeles independientes.

- Cuando la opción correcta aparezca en la pantalla, pulse el botón ENTER para guardarla.

**Observación:** en los mandos a distancia compatibles RDM también podrá ajustar esta opción de modo remoto.

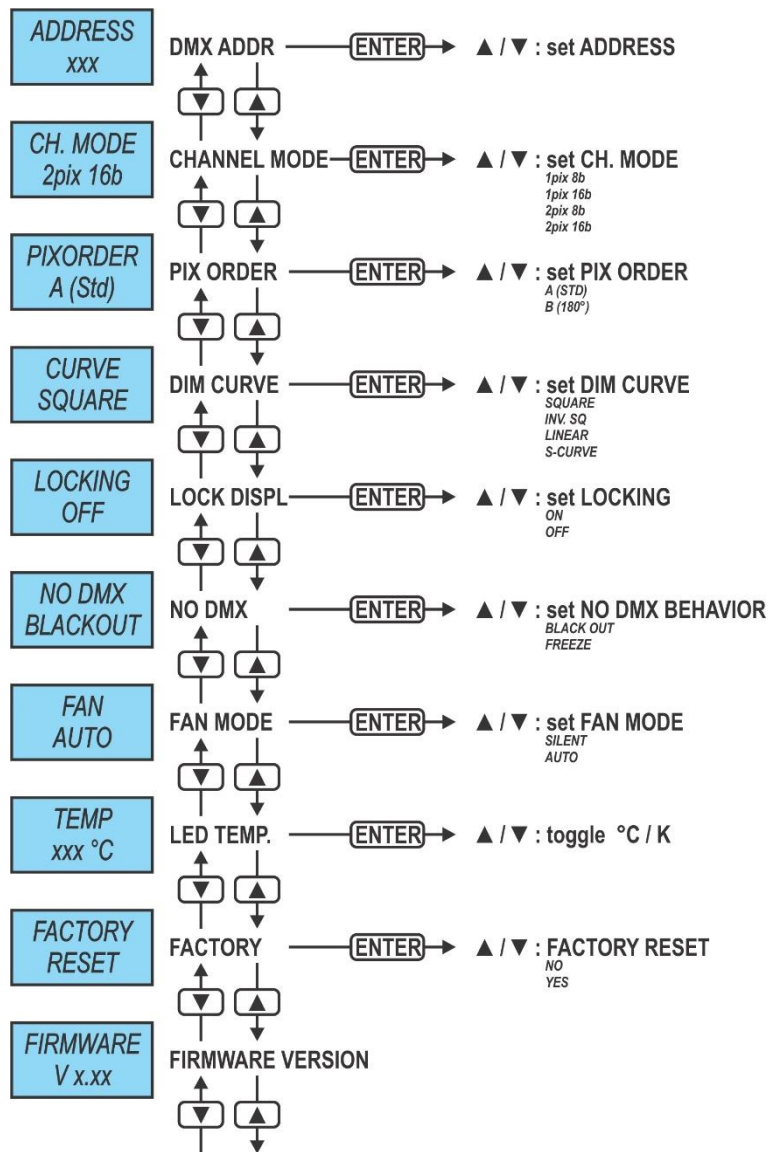

**PIXORDER**

Se utiliza para establecer el orden o la numeración de los píxeles.

- Utilice los botones ▼/▲ para navegar por el menú hasta que aparezca la función deseada.
- Seleccione la función con el botón ENTER.
- Utilice los botones ▼/▲ para seleccionar el modo deseado:
  - **A (estándar)** Instalación horizontal, configuración estándar
  - **B (180)** Instalación horizontal, boca abajo
- Cuando la opción correcta aparezca en la pantalla, pulse el botón ENTER para guardarla.

**Observación:** Esta opción puede ser anulada usando el canal de control DMX.

**DIMMER CURVE**

Se utiliza para establecer la curva de atenuación de los píxeles individuales

- Utilice los botones ▼/▲ para navegar por el menú hasta que aparezca la función deseada.
- Seleccione la función con el botón ENTER.
- Use los botones ▼/▲ para seleccionar la curva deseada:

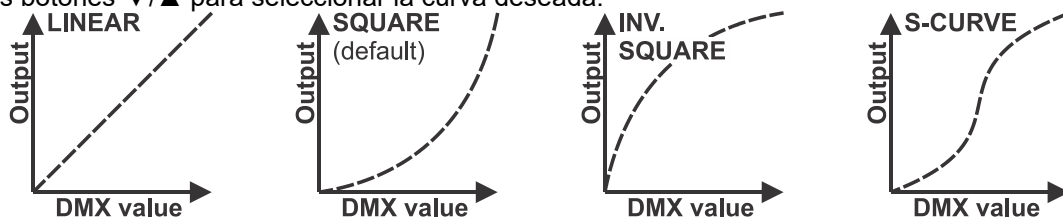

- Una vez tenga la curva deseada, pulse el botón ENTER para guardarla.

**Observación:** Esta opción puede ser anulada usando el canal de control DMX.

**MODO LOCKING**

Se utiliza para bloquear el menú de configuración y evitar modificaciones no deseadas de los parámetros.

- Utilice los botones ▼/▲ para navegar por el menú hasta que aparezca la función deseada.
- Seleccione la función con el botón ENTER.
- Utilice los botones ▼/▲ para seleccionar el modo deseado:
  - **OFF** El menú de configuración se puede usar en cualquier momento.
  - **ON** Transcurrido un breve instante el menú de configuración se bloquea automáticamente y en la pantalla aparece **LOCKED \*\*\*\*\***.  
Desbloquee la presentación pulsando los botones en el orden siguiente: ▲, ▼, ▲, ▼, ENTER.
- Cuando la opción correcta aparezca en la pantalla, pulse el botón ENTER para guardarla.

**COMPORTAMIENTO NO DMX**

Se utiliza para establecer la reacción del proyector cuando la señal DMX desaparezca repentinamente.

- Utilice los botones ▼/▲ para navegar por el menú hasta que aparezca la función deseada.
- Seleccione la función con el botón ENTER.
- Utilice los botones ▼/▲ para seleccionar el modo deseado:
  - **BLACKOUT** la salida se queda en negro mientras no se detecte DMX.
  - **FREEZE:** la salida de la última señal DMX válida se mantiene en el proyector.
- Cuando la opción correcta aparezca en la pantalla, pulse el botón ENTER para guardarla.

**Nota:** Tan pronto como la entrada vuelva a detectar una señal DMX, los modos **BLACKOUT** o **FREEZE** se anulan.

**FAN**

Se utiliza para configurar el modo de funcionamiento del sistema de enfriamiento.

- Utilice los botones ▼/▲ para navegar por el menú hasta que aparezca la función deseada.
- Seleccione la función con el botón ENTER.
- Utilice los botones ▼/▲ para seleccionar el modo deseado:
  - **SILENT** Los ventiladores son de temperatura controlada, baja velocidad de ventilador para su uso en un lugar silencioso
  - **AUTO** Los ventiladores son de temperatura controlada, alta velocidad de ventilador para aumentar la refrigeración.
- Cuando la opción correcta aparezca en la pantalla, pulse el botón ENTER para guardarla.

**Observación:** esta opción se puede anular utilizando el canal de control DMX.

**TEMP**

Se utiliza para mostrar la temperatura del LED

- Utilice los botones ▼/▲ para navegar por el menú hasta que aparezca la función deseada.
- Seleccione la función con el botón ENTER.
- Utilice los botones ▼/▲ para seleccionar el modo deseado: °C / F

**FACTORY RESET**

Esta es la solución de emergencia si ha tenido problemas con la configuración: simplemente recupere a la configuración predeterminada.

- Utilice los botones ▼/▲ para navegar por el menú hasta que aparezca la función deseada.
- Seleccione la función con el botón ENTER.
- Utilice los botones ▼/▲ para seleccionar el modo deseado:
  - **NO** no se cargan configuraciones predeterminadas.
  - **YES** se carga la configuración predeterminada de fábrica.

**Configuraciones predeterminadas cargadas.**

<b>DMX ADDR</b>	→ 001	(*)
<b>CH MODE</b>	→ 1pix 8b	(*)
<b>CURVE</b>	→ SQUARE	
<b>LOCKING</b>	→ OFF	
<b>FAN MODE</b>	→ AUTO	
<b>NO DMX</b>	→ BLACK OUT	

**Observación (\*):** también es posible cargar la configuración de fábrica usando el canal de control DMX (consulte la tabla DMX). En dicho caso tanto la **dirección DMX** como el **modo de canal** permanecerán inalterables

**FIRMWARE VERSION**

Se utiliza para ver la versión actual del firmware de la unidad.

- Utilice los botones ▼/▲ para navegar por el menú hasta que aparezca la función deseada.
- Seleccione la función con el botón ENTER: en la pantalla aparecerá la versión actual del firmware.

**Nota:** Es posible actualizar el firmware de esta unidad usando nuestro dispositivo especial "Firmware Updater 2" (disponible en Briteq® por separado). Puede obtener más información en el manual de usuario del actualizador de firmware o en nuestro sitio web: <https://briteq-lighting.com/firmware-updater-2>

**MONTAJE EN ALTURA (SOBRE LA CABEZA)**

- **Importante:** La instalación debe efectuarla solamente personal de servicio cualificado. Una instalación no adecuada puede dar como resultado lesiones serias y/o daños a la propiedad. ¡Colocar el dispositivo sobre un montaje en altura requiere una gran experiencia! Deben respetarse los límites de carga de trabajo, utilizarse materiales de instalación certificados y el dispositivo instalado debe inspeccionarse con regularidad por motivos de seguridad.
- Asegúrese de que el área que se encuentra bajo el lugar de instalación esté libre de personas no autorizadas durante la subida, bajada y reparación del aparato.
- Coloque el proyector en un lugar bien ventilado, lejos de materiales y/o líquidos inflamables. El proyector debe estar fijo con **al menos 50 cm** de separación de las paredes de su alrededor.
- El dispositivo debe instalarse fuera del alcance de las personas y fuera de las áreas donde puedan pasar o estar sentadas las personas.
- Antes de subir el proyector para su colocación, asegúrese de que el área de instalación pueda sostener una carga puntual mínima de 10 veces el peso del dispositivo.
- Cuando instale la unidad, utilice siempre un cable de elevación certificado que pueda sostener 12 veces el peso del dispositivo. Esta segunda fijación de seguridad debe instalarse de forma que ninguna parte de la instalación pueda caer más de 20 cm si la fijación principal falla.
- El dispositivo debe fijarse bien, ¡un montaje que permita el balanceo es peligroso y no debe considerarse!
- No cubra ninguna abertura de ventilación ya que esto puede provocar sobrecalentamiento.
- El operador tiene que estar seguro de que las instalaciones técnicas de la máquina y las relacionadas con la seguridad son aprobadas por un experto antes de utilizarlas por primera vez. Las instalaciones deben





inspeccionarse anualmente por una persona con experiencia para asegurarse de que la seguridad es óptima.

**Instalación en el proyector del equipo para montaje en altura opcional**

El modo normal de instalar el proyector es usar una abrazadera corriente con un perno M10 o un soporte omega con abrazadera. Sin embargo, también puede instalar en los proyectores un juego especial para montaje en altura (disponible opcionalmente como "BT-BLINDER2 IP RIGGING SET" ~ código de pedido: 5522).

cada juego de montaje en altura consta de:

- 2 ud. de placas de montaje en altura
- 6 ud. de conectores en T
- 4 ud. de pernos especiales con espaciadores metálicos

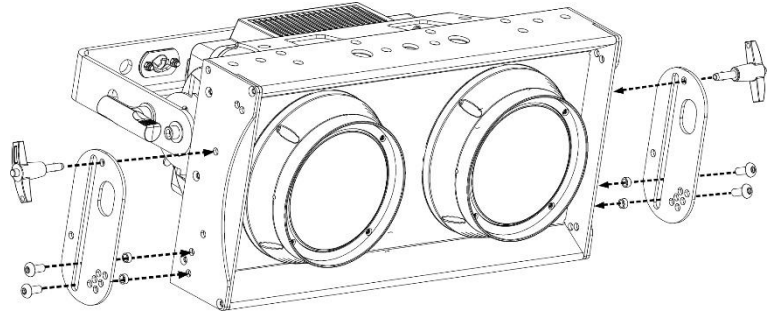

Consulte la figura para instalar las piezas para montaje en altura a ambos lados del proyector.

Los cables de seguridad en los pasadores en T pueden fijarse en la parte trasera de la carcasa: observe el punto "11" de la descripción del producto.

**Montar varios proyectores juntos**

Es posible colgar un **máximo de 6 proyectores** equipados con un juego de montaje en altura, formando una configuración en "line array".

Consulte la figura para ver cómo ensamblar los proyectores juntos.

- A. Los pasadores en T se colocan sobre el proyector superior, como se muestra en la imagen.
- B. Los pasadores en T se colocan sobre el proyector inferior, como se muestra en la imagen.
- C. Los pasadores en T se usan para elegir el ángulo deseado del proyector inferior respecto al proyector superior. Puede elegir entre 6 ángulos diferentes.

Repita estos pasos en el otro lado.

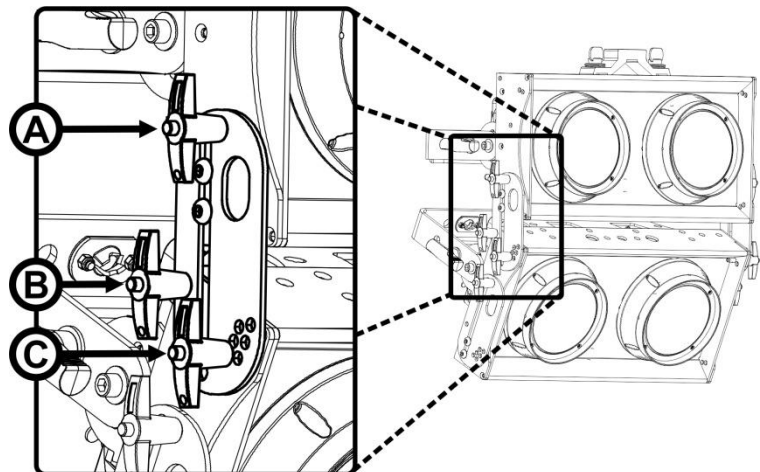

**OBSERVACIONES IMPORTANTES:**

- ¡Use SIEMPRE un cable de seguridad adecuado para asegurar los proyectores mientras permanezcan colgados!
- SIEMPRE asegúrese de que la configuración del "array" sea segura: cuando sea necesario, debe añadir soportes de montaje adicionales (fijación adicional en los soportes de los proyectores del array).

## INSTALACIÓN ELÉCTRICA



**Importante:** La instalación eléctrica debe ser realizada solamente personal cualificado, de acuerdo con la normativa sobre seguridad eléctrica y mecánica de su país.

### INSTALACIÓN ELÉCTRICA PARA DOS O MÁS UNIDADES EN EL MODO DMX:

Use esta función cuando desee controlar los proyectores por medio de cualquier controlador DMX.

- Conecte los proyectores tal y como se muestra en la figura siguiente.

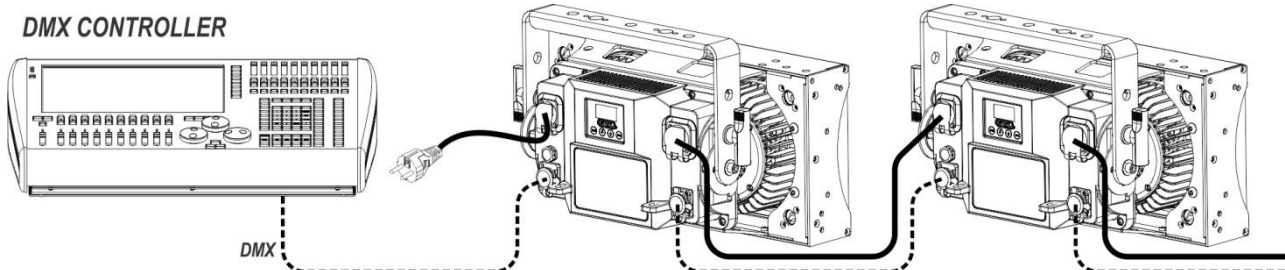

- Primero coloque los proyectores en el modo DMX que desee: consulte éase las diferentes tablas DMX y elija la que mejor se ajuste a sus necesidades.
- ¡Asigne a todos los proyectores una dirección de inicio: cada proyector muestra sus direcciones de inicio y fin; asegúrese que las direcciones no se solapen!

### **Información general sobre DMX:**

- El protocolo DMX es una señal de alta velocidad ampliamente utilizada para controlar equipamiento de iluminación inteligente. Debe de conectar en cadena su controlador DMX con todas las unidades conectadas, usando un cable DMX balanceado de buena calidad. Se pueden usar tanto los conectores XLR de 3 pines como los de 5 pines, pero los de 3 pines son más comunes.
- Distribución de pines del XLR de 3 pines: Pin 1 = TIERRA, Pin 2 = Señal negativa (-), Pin 3 = Señal positiva (+)
- Distribución de pines del XLR de 5 pines: Pin 1 = TIERRA, Pin 2 = Señal negativa (-), Pin 3 = Señal positiva (+), Pines 4 y 5 sin utilizar.
- Para evitar un comportamiento extraño de los efectos de luces debido a interferencias, debe utilizar una resistencia terminal de 90  $\Omega$  a 120  $\Omega$  al final de la cadena. Nunca utilice cables divisores en Y, ¡esto simplemente no funcionará!
- Asegúrese de que todas las unidades estén conectadas a la red eléctrica.
- Cada unidad de la cadena tiene su propia dirección de inicio, para que sepa qué comandos del controlador son los que debe decodificar.

## FUNCIONES RDM/INSTALACIÓN REMOTA

Las siglas **RDM** proceden del inglés "Remote Device Management" (Administración de dispositivos remotos). Este proyector funciona con un pequeño conjunto de funciones RDM, lo que indica que puede configurar una comunicación bidireccional con un controlador DMX compatible con RDM. Algunas de las funciones se explican brevemente a continuación; otras se añadirán en el futuro.

- El controlador DMX envía un "comando de detección"; todos los dispositivos RDM responden y envían su ID de dispositivo única.
- El controlador DMX solicita a cada dispositivo RDM algunos datos básicos y de este modo sabe qué dispositivos están conectados. El proyector responderá:
  - **Nombre del dispositivo:** BT-BLINDER2 IP
  - **Fabricante:** Briteq®
  - **Categoría:** accesorio fijo
  - **Firmware:** x.x.x.x (versión de firmware del proyector)
  - **Dirección DMX:** xxx (la dirección de inicio DMX actual del proyector)
  - **Huella DMX:** xx (número de canales DMX usados por el proyector)
  - **Personalidad:** xx (personalidad actual or DMX-working mode usado por los proyectores)
- El controlador DMX puede enviar ciertos comandos a cada dispositivo RDM que permiten la configuración remota de las unidades. Gracias a esto los proyectores se pueden configurar de modo remoto.

### Las siguiente funciones pueden gestionarse de forma remota:

¡Ya no necesita coger una escalera y configurar todas las unidades una a una!

- **DIRECCIÓN DE INICIO DMX:** Se puede fijar de forma remota la dirección de inicio de 001 a xxx.
- **PERSONALIDAD:** Se puede fijar de forma remota el modo de funcionamiento DMX (tabla DMX).

Estas 2 funciones permiten preparar una conexión completa DMX de todos los proyectores en el controlador DMX y enviar estos datos a todos los proyectores a la vez. Posteriormente se añadirán más funciones.

## INSTRUCCIONES DE FUNCIONAMIENTO

**Nota:** Cuando se enciende el proyector, en la pantalla aparece "UPDATE WAIT ..." Este mensaje le informa que Si usted desea actualizar el firmware, debe hacerlo mientras aparezca este mensaje en la pantalla. En un uso normal puede ignorar completamente este mensaje.

- Conecte todas las unidades entre sí. Consulte el capítulo "Instalación eléctrica para dos o más unidades en modo DMX" para aprender cómo hacerlo (¡no olvide direccionar correctamente todas las unidades!)
- Conecte todas las unidades a la alimentación y encienda el controlador DMX.
- Como cada unidad tiene su propia dirección DMX, puede controlarlas individualmente. Recuerde que cada unidad utiliza diferentes canales DMX, dependiendo del modo DMX que haya seleccionado en el menú.

1 pix 8 b	1 pix 16 b	2 pix 8 b	2 pix 16 b	VALORES DMX	FUNCIÓN	OBSERVACIONES
		1	1	000-255	PÍXEL 1 - ATENUACIÓN BLANCO a grosso modo	
			2	000-255	PÍXEL 1 - ATENUACIÓN BLANCO fina	
		2	3	000-255	PÍXEL 1 - ATENUACIÓN ÁMBAR a grosso modo	DESPLAZAMIENTO DEL ROJO ACTIVO: sin usar
			4	000-255	PÍXEL 1 - ATENUACIÓN ÁMBAR fina	DESPLAZAMIENTO DEL ROJO ACTIVO: sin usar
		3	5	000-255	PÍXEL 2 - ATENUACIÓN BLANCO a grosso modo	
			6	000-255	PÍXEL 2 - ATENUACIÓN BLANCO fina	
		4	7	000-255	PÍXEL 2 - ATENUACIÓN ÁMBAR a grosso modo	DESPLAZAMIENTO DEL ROJO ACTIVO: sin usar
			8	000-255	PÍXEL 2 - ATENUACIÓN ÁMBAR fina	DESPLAZAMIENTO DEL ROJO ACTIVO: sin usar
1	1			000-255	PÍXEL 1+2 - ATENUACIÓN BLANCO a grosso modo	
	2			000-255	PÍXEL 1+2 - ATENUACIÓN BLANCO fina	
2	3			000-255	PÍXEL 1+2 - ATENUACIÓN ÁMBAR a grosso modo	DESPLAZAMIENTO DEL ROJO ACTIVO: sin usar
	4			000-255	PÍXEL 1+2 - ATENUACIÓN ÁMBAR fina	DESPLAZAMIENTO DEL ROJO ACTIVO: sin usar
3	5	5	9		<b>ESTROBO MAESTRO DE PÍXELES CW/WW</b>	
				000-001	Abierto (sin estrobo)	
				002-085	Estrobo aleatorio – PÍXELES COMBINADOS	(lento→rápido)
				086-169	Estrobo aleatorio – PÍXELES SEPARADOS	(lento→rápido)
				170-253	Estrobo normal – PÍXELES COMBINADOS	(lento→rápido)
			254-255	Cerrado (sin salida)		
4	6	6	10		<b>CANAL DE CONTROL</b>	
				000-005	DESPLAZAMIENTO DEL ROJO (desviación ámbar) ACTIVO	¡NO se usa el retardo de 3 s!
				006-010	DESPLAZAMIENTO DEL ROJO (desviación ámbar) DESACTIVADO	¡NO se usa el retardo de 3 s!
				011-026	Sin función	
				027-127	VELOCIDAD DE ATENUACIÓN: (0,0 s → 1,5 s)	seleccionado después de 3 s DESPLAZAMIENTO DEL ROJO ACTIVO: sin usar
				128-133	Sin función	
				134-139	ORDEN DE PÍXELES: A (estándar 0°)	seleccionado después de 3 s
				140-145	ORDEN DE PÍXELES: B (girado 180°)	seleccionado después de 3 s
				146-151	Sin función	
				152-157	VENTILADOR SILENCIOSO: temperatura controlada, girando a baja velocidad	seleccionado después de 3 s
				158-161	VENTILADOR AUTO: temperatura controlada, giro a alta velocidad.	seleccionado después de 3 s
				162-167	Sin función	
				168-173	Curva de atenuación LINEAL	seleccionado después de 3 s
				174-179	Curva de atenuación CUADRÁTICA	seleccionado después de 3 s
				180-185	Curva de atenuación CUADRÁTICA INVERSA	seleccionado después de 3 s
				186-191	Curva de atenuación en S	seleccionado después de 3 s
192-197	Sin función					
198-203	CARGAR configuración de fábrica al MENÚ DE CONFIGURACIÓN	seleccionado después de 6 s				
			204-255	Sin función		

**Observación:** Tanto la **dirección DMX** como el **modo de canal** permanecen invariables mientras se carga la configuración de fábrica usando el canal de control DMX.

## MANTENIMIENTO

- Asegúrese de que la zona situada debajo del lugar de instalación esté libre de personas no autorizadas cuando realice mantenimiento o reparaciones.
- Apague la unidad, desenchufe el cable de alimentación y espere hasta que se enfríe.

### **Durante la inspección deben revisarse los puntos siguientes:**

- Todos los tornillos utilizados para la instalación del dispositivo y cualquiera de sus componentes deben estar bien apretados y no pueden tener corrosión.
- Las carcasas, fijaciones y puntos de instalación (techo, refuerzos, suspensiones) deben estar totalmente libres de cualquier deformación.
- Cuando una lente óptica está visiblemente dañada debido a grietas o arañazos profundos, debe ser sustituida.
- Los cables de alimentación deben estar en condiciones impecables y deben sustituirse inmediatamente incluso si se detecta un problema pequeño.
- Para proteger el dispositivo contra el sobrecalentamiento, los ventiladores de enfriamiento (si hay alguno) y las aberturas de ventilación deben limpiarse mensualmente.
- El interior del dispositivo debe limpiarse anualmente utilizando una aspiradora o chorro de aire.
- La limpieza de las lentes ópticas y/o espejos internos y externos debe efectuarse periódicamente para optimizar la salida de la luz. La frecuencia de limpieza depende del entorno en el que opera el proyector; ambientes húmedos, con humo o especialmente sucios pueden provocar una mayor acumulación de suciedad en los componentes ópticos de la unidad.
  - Límpielos con un paño suave utilizando productos normales para la limpieza del vidrio.
  - Siempre seque cuidadosamente las piezas.

**Atención: ¡Recomendamos encarecidamente que la limpieza se lleve a cabo por personal cualificado!**

## ESPECIFICACIONES

Esta unidad tiene supresión de interferencias de radio. Este producto cumple con los requisitos de las normas actuales, tanto europeas como nacionales a tal respecto. Dicha conformidad ha sido establecida y las declaraciones y documentos pertinentes han sido depositados por el fabricante.

<b>Entrada de alimentación:</b>	CA 100V - 240V, 50/60Hz
<b>Fusible interno:</b>	250 VCA / T2A
<b>Conexiones eléctricas:</b>	Neutrik® PowerCON TRUE1 (entrada / salida)
<b>Consumo de energía (máximo rendimiento):</b>	310 vatios
<b>Factor de potenciar:</b>	> 0,95
<b>Conexión en cadena:</b>	5 ud (a 240 VCA)
<b>Clase de protección:</b>	1
<b>Clasificación IP:</b>	IP65 - exteriores
<b>Conexiones DMX:</b>	XLR macho / hembra de 3 pines ( <i>disponible el kit de modificación a XLR de 5 pines</i> )
<b>Canales DMX utilizados:</b>	4 + 6 + 10 canales
<b>LEDs:</b>	2 ud de 135 W (blanco cálido + ámbar)
<b>Temperatura de color (CCT):</b>	1650 K → 3000 K (efecto de desplazamiento del rojo)
<b>Factor CRI:</b>	> 97
<b>Tasa de actualización LED:</b>	3,6 kHz
<b>Frecuencia estroboscópica:</b>	0,5 → 30 Hz
<b>Temperatura ambiente:</b>	40 °C
<b>Dimensiones (Largo x Alto x Ancho):</b>	Véase dibujos
<b>Peso:</b>	8,1 kg (8,8 kg incluido el conjunto de montaje en altura)

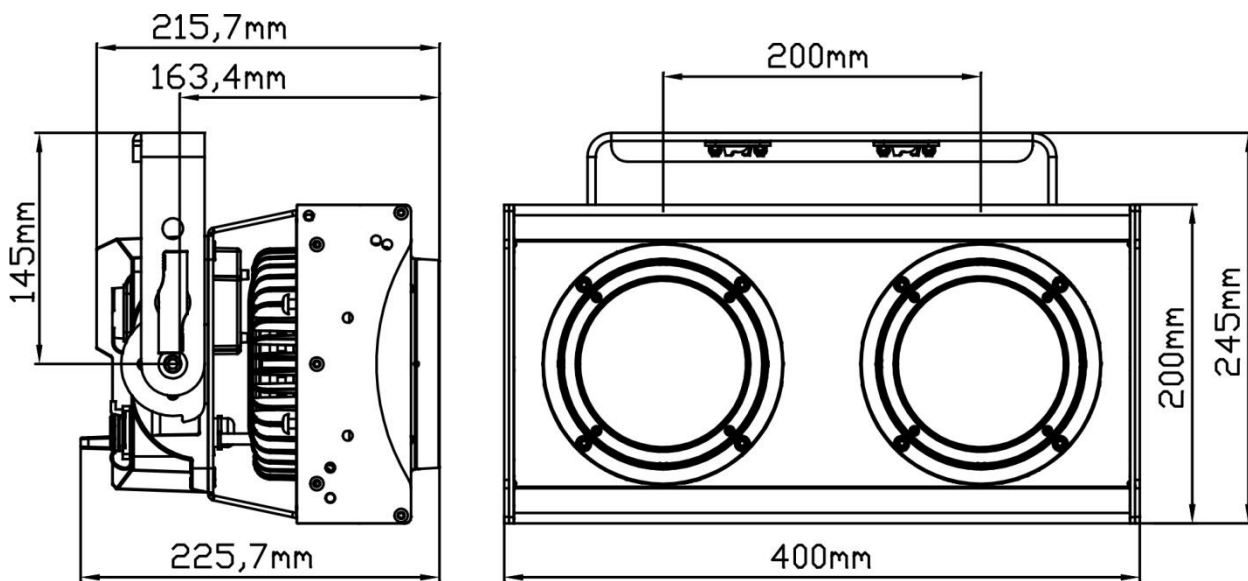

La información podría modificarse sin aviso previo  
 Puede descargar la versión más reciente de este manual de usuario en nuestro sitio Web:  
[www.briteq-lighting.com](http://www.briteq-lighting.com)



## MAILING LIST

**EN: Subscribe today to our mailing list for the latest product news!**

**FR: Inscrivez-vous à notre liste de distribution si vous souhaitez suivre l'actualité de nos produits!**

**NL: Abonneer je vandaag nog op onze mailinglijst en ontvang ons laatste product nieuws!**

**DE: Abonnieren Sie unseren Newsletter und erhalten Sie aktuelle Produktinformationen!**

**ES: Suscríbete hoy a nuestra lista de correo para recibir las últimas noticias!**

**PT: Inscreva-se hoje na nossa mailing list para estar a par das últimas notícias!**

**[WWW.BRITEQ-LIGHTING.COM](http://WWW.BRITEQ-LIGHTING.COM)**

**Copyright © 2019 by BEGLEC NV**

't Hofveld 2C ~ B1702 Groot-Bijgaarden ~ Belgium

Reproduction or publication of the content in any manner, without express permission of the publisher, is prohibited.