

LED PAR64FC ZOOM

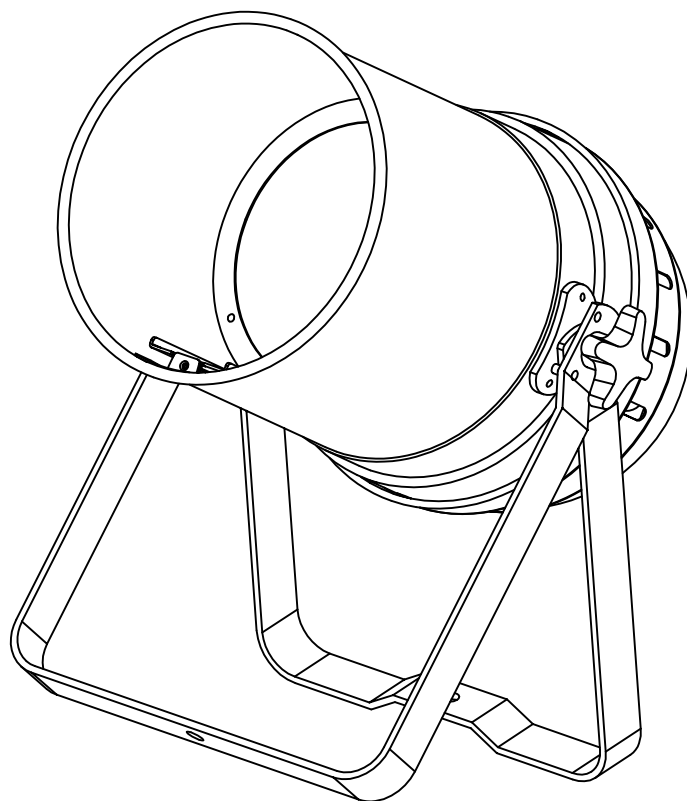

FRANCAIS Mode d'emploi

Other languages can be downloaded from:
WWW.JB-SYSTEMS.EU



Version: 1.0

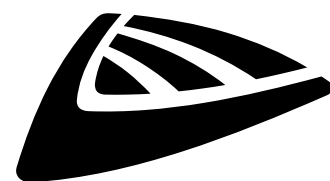

JB SYSTEMS

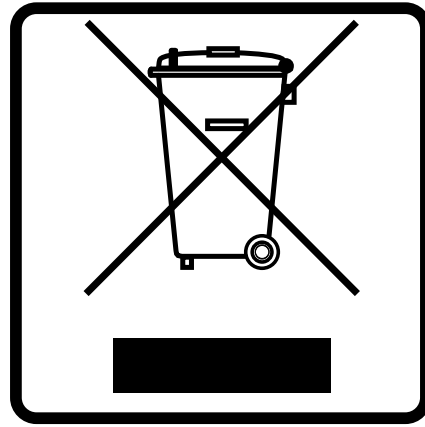

EN - DISPOSAL OF THE DEVICE

Dispose of the unit and used batteries in an environment friendly manner according to your country regulations.

FR - DÉCLASSER L'APPAREIL

Débarrassez-vous de l'appareil et des piles usagées de manière écologique Conformément aux dispositions légales de votre pays.

NL - VERWIJDEREN VAN HET APPARAAT

Verwijder het toestel en de gebruikte batterijen op een milieuvriendelijke manier conform de in uw land geldende voorschriften.

DU - ENTSORGUNG DES GERÄTS

Entsorgen Sie das Gerät und die Batterien auf umweltfreundliche Art und Weise gemäß den Vorschriften Ihres Landes.

ES - DESHACERSE DEL APARATO

Reciclar el aparato y pilas usadas de forma ecologica conforme a las disposiciones legales de su país.

PT - COMO DESFAZER-SE DA UNIDADE

Tente reciclar a unidade e as pilhas usadas respeitando o ambiente e em conformidade com as normas vigentes no seu país.

MANUEL D'UTILISATION

Nous vous remercions d'avoir acheté ce produit JB SYSTEMS® . Pour profiter pleinement de toutes les possibilités et pour votre propre sécurité, veuillez lire attentivement ce mode d'emploi avant de commencer à utiliser cet appareil.

CARACTÉRISTIQUES

- Projecteur LED puissant avec zoom manuel !
- Boîtier PAR 64.
- Équipé d'une LED RGBL COB de 150W
- Télécommande IR incluse
- Préparé pour le DMX sans fil : il suffit de brancher un DONGLE WTR-DMX optionnel (Briteq® code de commande : B04645).
- Différents modes de travail :
 - **Autonome avec télécommande IR** : modèles de couleurs synchronisés automatiques ou rythmiques.
 - **Mode maître/esclave** : plusieurs projecteurs peuvent être utilisés ensemble pour des spectacles lumineux synchronisés.
 - **Contrôlé par DMX** : différents modes de canaux avec sélection de programmes et contrôle individuel des couleurs.
- Parfaite pour les applications mobiles : faible consommation d'énergie, rendement lumineux élevé.
- Angle du faisceau de 9 à 30° (réglable manuellement)
- Nombreuses applications possibles : Discothèques, DJ, sociétés de location, ...
- Gradation de 0 à 100 % et fonction stroboscopique ultra-rapide (pas besoin de stroboscopes supplémentaires !)
- Ecran OLED pour une navigation aisée dans les menus
- Double support : facile à utiliser comme spot au sol !

AVANT UTILISATION

- Avant de commencer à utiliser cet appareil, vérifiez qu'il n'a pas été endommagé pendant le transport. Si c'est le cas, n'utilisez pas l'appareil et consultez d'abord votre revendeur.
- **Important** : Cet appareil a quitté notre usine en parfait état et bien emballé. Il est absolument nécessaire que l'utilisateur respecte strictement les consignes de sécurité et les avertissements figurant dans le présent manuel. Tout dommage causé par une mauvaise manipulation n'est pas couvert par la garantie. Le revendeur n'acceptera aucune responsabilité pour tout défaut ou problème résultant du non-respect de ce manuel d'utilisation.
- Conservez ce livret en lieu sûr pour pouvoir le consulter ultérieurement. Si vous vendez le projecteur, n'oubliez pas d'ajouter ce manuel d'utilisation.

Vérifier le contenu :

Vérifiez que l'emballage contient les éléments suivants :

- Mode d'emploi
- LED PAR64FC ZOOM
- Télécommande IR
- Câble d'alimentation

INSTRUCTIONS DE SÉCURITÉ :



ATTENTION : Pour réduire le risque d'électrocution, ne pas retirer le couvercle supérieur. L'appareil ne contient aucune pièce réparable par l'utilisateur. Confier l'entretien de l'appareil à un personnel qualifié uniquement.



Le symbole de l'éclair avec une flèche à l'intérieur d'un triangle équilatéral est destiné à avertir de l'utilisation ou de la présence d'une "tension dangereuse" non isolée à l'intérieur de l'appareil qui peut être d'une magnitude suffisante pour constituer un risque d'électrocution.



Le point d'exclamation dans le triangle équilatéral a pour but d'alerter l'utilisateur sur la présence d'instructions importantes relatives au fonctionnement et à l'entretien de cet appareil dans la documentation qui l'accompagne.



Ce symbole signifie : utilisation à l'intérieur uniquement



Ce symbole signifie : Lire les instructions



Ce symbole détermine la distance minimale à respecter par rapport aux objets éclairés. La distance minimale entre la sortie de la lumière et la surface éclairée doit être supérieure à x mètres.



L'appareil ne convient pas au montage direct sur des surfaces normalement inflammables. (convient uniquement pour le montage sur des surfaces non combustibles)



ATTENTION : Ne pas fixer la lampe de travail.
Peut être nocif pour les yeux.

- Pour protéger l'environnement, essayez de recycler les matériaux d'emballage autant que possible.
- Pour éviter tout risque d'incendie ou d'électrocution, n'exposez pas cet appareil à la pluie ou à l'humidité.
- Pour éviter la formation de condensation à l'intérieur de l'appareil, laissez-le s'adapter aux températures environnantes en le plaçant dans une pièce chaude après le transport. La condensation empêche parfois l'appareil de fonctionner à plein rendement ou peut même l'endommager.
- Cet appareil ne peut être utilisé qu'à l'intérieur.
- Ne placez pas d'objets métalliques et ne renversez pas de liquide à l'intérieur de l'appareil. Vous risqueriez de vous électrocuter ou de provoquer un dysfonctionnement. Si un objet étranger pénètre dans l'appareil, débranchez immédiatement l'appareil.
- Placez le projecteur dans un endroit bien ventilé, à l'écart de tout matériau et/ou liquide inflammable. L'appareil doit être fixé à au moins 50 cm des murs environnants.
- Ne couvrez pas les ouvertures de ventilation, car cela pourrait entraîner une surchauffe.
- Évitez d'utiliser l'appareil dans des environnements poussiéreux et nettoyez-le régulièrement.
- Tenir l'appareil hors de portée des enfants.
- Les personnes inexpérimentées ne doivent pas utiliser cet appareil.
- La température ambiante maximale de sécurité est de 40°C. N'utilisez pas cet appareil à des températures ambiantes plus élevées.
- Veillez à ce que la zone située sous le lieu d'installation ne soit pas occupée par des personnes indésirables pendant le montage, le démontage et l'entretien.
- Laissez l'appareil refroidir pendant environ 10 minutes avant de commencer l'entretien.
- Débranchez toujours l'appareil lorsqu'il n'est pas utilisé pendant une période prolongée ou avant de commencer l'entretien.
- L'installation électrique doit être effectuée par du personnel qualifié, conformément aux règles de sécurité électrique et mécanique en vigueur dans votre pays.
- Vérifier que la tension disponible n'est pas supérieure à celle indiquée sur l'appareil.
- Le cordon d'alimentation doit toujours être en parfait état. Éteignez immédiatement l'appareil si le cordon d'alimentation est écrasé ou endommagé. Il doit être remplacé par le fabricant, son agent de service ou des personnes de qualification similaire afin d'éviter tout danger.
- Ne laissez jamais le cordon d'alimentation entrer en contact avec d'autres câbles !
- Cet appareil doit être mis à la terre afin de respecter les règles de sécurité.
- Ne connectez pas l'appareil à un gradateur.
- Utilisez toujours un câble de sécurité approprié et certifié lors de l'installation de l'appareil.
- Afin d'éviter tout risque d'électrocution, n'ouvrez pas le couvercle. Il n'y a pas de pièces réparables par l'utilisateur à l'intérieur.
- **Ne réparez jamais** un fusible et ne contournez **jamais** le porte-fusible. Remplacez **toujours un** fusible endommagé par un fusible de même type et de mêmes caractéristiques électriques !
- En cas de problèmes de fonctionnement graves, arrêtez d'utiliser le projecteur et contactez immédiatement votre revendeur.
- Le boîtier et les lentilles doivent être remplacés s'ils sont visiblement endommagés.

- Veuillez utiliser l'emballage d'origine lorsque l'appareil doit être transporté.
- Pour des raisons de sécurité, il est interdit d'apporter des modifications non autorisées à l'appareil.

Important : ne regardez jamais directement la source lumineuse ! N'utilisez pas l'effet en présence de personnes souffrant d'épilepsie.

DESCRIPTION :

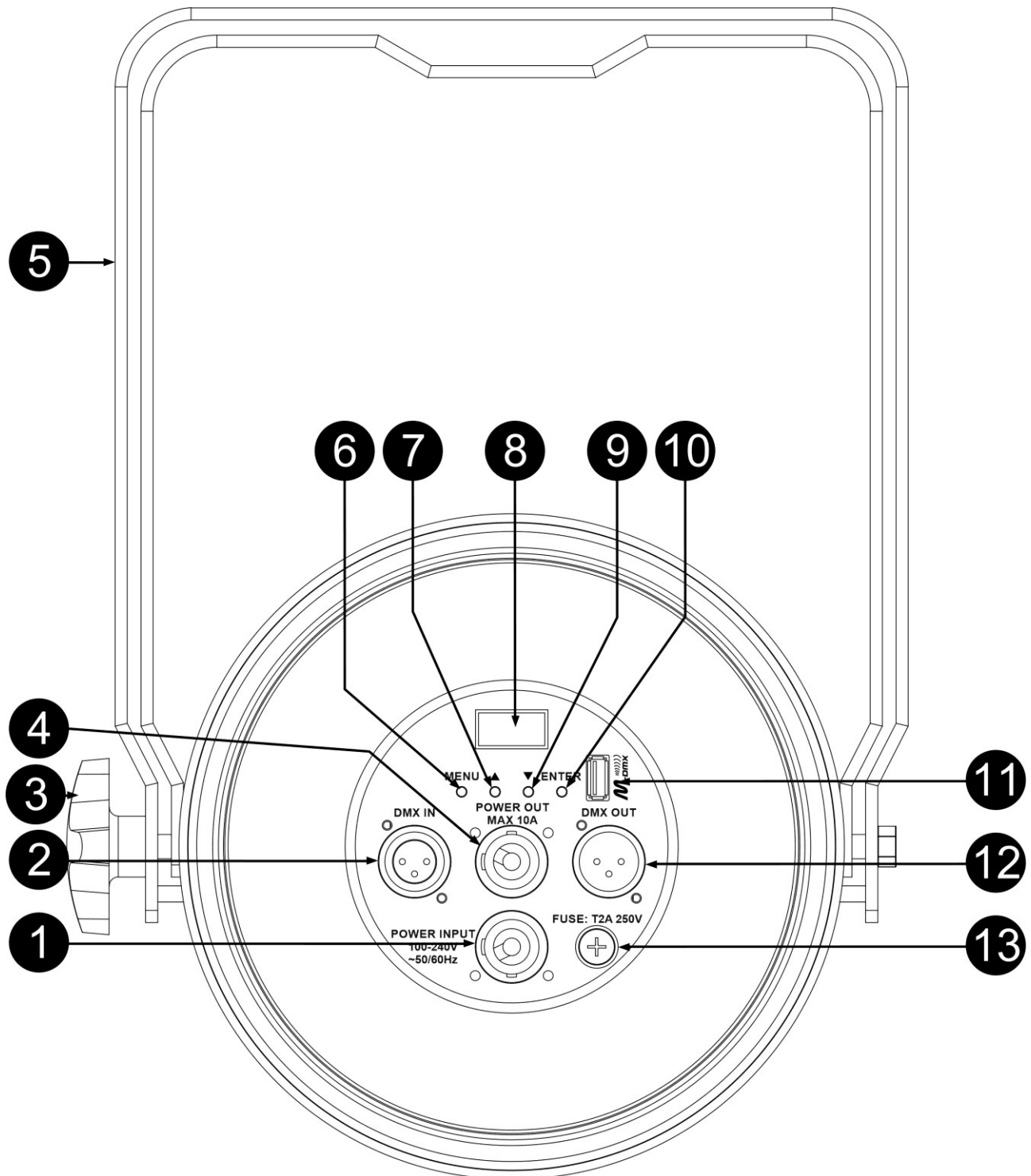

- 1. ENTRÉE D'ALIMENTATION:** Prise Seetronic SAC3MPA, connecter le câble d'alimentation fourni ici.
- 2. ENTRÉE DMX :** Connecteur XLR mâle à 3 broches utilisé pour connecter le projecteur au contrôleur DMX ou à l'appareil précédent dans la chaîne DMX.
- 3. BOUTON :** pour fixer le double support d'accrochage.

4. **Sortie D'ALIMENTATION** : Utilisez-la pour connecter cette sortie à l'entrée secteur de la LED PAR64FC ZOOM suivante pour une connexion plus facile jusqu'à 10A.
5. **DOUBLE SUPPORT** : avec un bouton pour fixer l'unité dans la position souhaitée et un trou de montage pour fixer un collier de serrage.
6. **Touche MENU** : permet de parcourir les différentes fonctions du menu.
7. **Bouton ▲** : pour augmenter les valeurs affichées sur l'écran ou pour monter dans le menu.
8. **Ecran OLED** : affiche les différents menus et les fonctions sélectionnées.
9. **Bouton ▼** : pour diminuer les valeurs affichées à l'écran ou pour descendre dans le menu.
10. **Touche ENTER** : permet de confirmer votre choix ou d'entrer dans le mode de configuration d'une fonction.
11. **ENTRÉE M-DMX** : Veuillez noter que ce connecteur USB n'est PAS utilisé pour les mises à jour ou pour connecter l'appareil à un PC ! Au lieu de cela, ce connecteur USB permet d'ajouter très facilement un DMX sans fil à l'appareil ! Il suffit d'ajouter la DONGLE WTR-DMX (optionnelle) de BRITEQ® et vous obtiendrez un DMX sans fil ! De plus, vous pourrez connecter d'autres équipements contrôlés par DMX à la sortie DMX afin de partager la fonction DMX sans fil avec toutes les unités connectées ! Aucun réglage supplémentaire n'est nécessaire dans le menu de configuration, il suffit de suivre la procédure décrite dans le manuel d'utilisation fourni avec la DONGLE WTR-DMX de BRITEQ® . *Le DONGLE WTR-DMX séparé est disponible sur WWW.BRITEQ-LIGHTING.COM (code de commande : B04645).*
12. **SORTIE DMX** : Connecteur XLR femelle à 3 broches utilisé pour connecter le projecteur à l'unité suivante dans la chaîne DMX.
13. **Porte-fusible**

SUSPENDRE L'APPAREIL

- **Important** : l'installation doit être effectuée uniquement par un personnel qualifié. Une installation incorrecte peut entraîner des blessures graves et/ou des dommages matériels. L'installation d'un système de levage aérien requiert une grande expérience ! Il convient de respecter les limites de charge de travail, d'utiliser des matériaux d'installation certifiés et d'inspecter régulièrement l'appareil installé pour en vérifier la sécurité.
- Veillez à ce que la zone située sous le lieu d'installation ne soit pas occupée par des personnes indésirables pendant le montage, le démontage et l'entretien.
- L'appareil doit être installé hors de portée des personnes et en dehors des zones où des personnes peuvent passer ou s'asseoir.
- Avant de procéder au montage, assurez-vous que l'installation peut supporter une charge ponctuelle minimale de 10 fois le poids de l'appareil.
- Lors de l'installation de l'appareil, utilisez toujours un câble de sécurité certifié pouvant supporter 12 fois le poids de l'appareil. Cette attache de sécurité secondaire doit être installée de manière à ce qu'aucune partie de l'installation ne puisse tomber de plus de 20 cm en cas de défaillance de l'attache principale.
- L'appareil doit être bien fixé ; une fixation oscillant librement est dangereuse et ne doit pas être envisagée !
- Ne couvrez pas les ouvertures de ventilation, car cela pourrait entraîner une surchauffe.
- L'opérateur doit s'assurer que les installations relatives à la sécurité et à la technique des machines ont été approuvées par un expert avant de les utiliser pour la première fois. Les installations doivent être inspectées chaque année par une personne qualifiée afin de s'assurer que la sécurité est toujours optimale.

INSTALLATION ÉLECTRIQUE

 **Important** : l'installation électrique doit être effectuée par du personnel qualifié, conformément aux règles de sécurité électrique et mécanique en vigueur dans votre pays.

Installation électrique pour 1 unité autonome :

- Insérer le câble d'alimentation. L'appareil commence immédiatement à fonctionner dans le dernier mode sélectionné.
- Reportez-vous au chapitre COMMENT CONFIGURER pour savoir comment passer d'un mode de travail à l'autre.

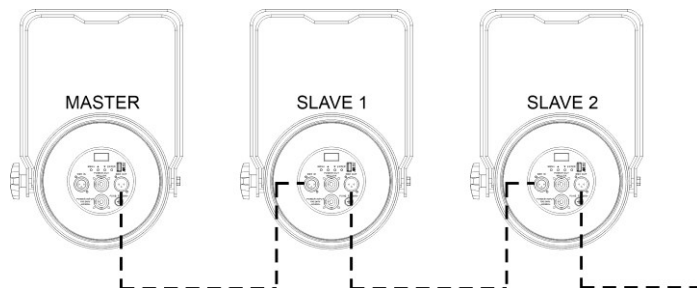
Installation électrique pour deux ou plusieurs unités en maître/esclave :

- Connectez plusieurs unités ensemble en utilisant des câbles DMX ou des câbles microphoniques symétriques de bonne qualité. L'appareil qui n'a pas de câble connecté à son entrée DMX est le "maître", les autres sont les appareils esclaves.
- Assurez-vous que tous les appareils sont raccordés au réseau électrique.
- Pour plus d'informations, reportez-vous au chapitre COMMENT CONFIGURER.
- C'est fait !

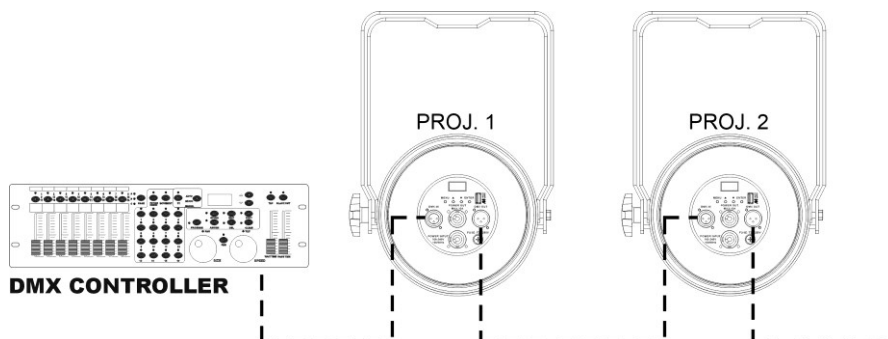
Installation électrique pour deux ou plusieurs unités en mode DMX :

- Le protocole DMX est un signal à grande vitesse largement utilisé pour contrôler les équipements d'éclairage intelligents. Vous devez relier votre contrôleur DMX et toutes les unités connectées à l'aide d'un câble symétrique de bonne qualité.
- Pour éviter un comportement étrange des effets lumineux, dû à des interférences, vous devez utiliser un terminateur de 90Ω à 120Ω à la fin de la chaîne. N'utilisez jamais de câbles diviseurs en Y, cela ne fonctionnera tout simplement pas !
- Assurez-vous que tous les appareils sont raccordés au réseau électrique.
- Chaque effet de lumière de la chaîne doit avoir sa propre adresse de départ afin de savoir quelles commandes du contrôleur il doit décoder. Dans la section COMMENT CONFIGURER, vous apprendrez comment régler les adresses DMX. Si par exemple vous utilisez le mode DMX 4 canaux, une configuration d'adresse possible pourrait être : unit1 = 001 ~ unit2 = 005 ~ unit3 = 009 ~ unit4 = 013 ~ etc.

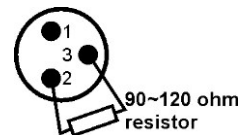
**COMMENT CONFIGURER :**

Le menu de configuration permet de configurer entièrement le projecteur. Tous les réglages sont conservés lorsque l'appareil est déconnecté du secteur.

- Pour sélectionner l'une des fonctions, appuyez sur le bouton MENU jusqu'à ce que la fonction souhaitée apparaisse à l'écran ou utilisez les boutons ▲/▼ pour parcourir le menu.
- Sélectionnez la fonction à l'aide de la touche ENTER.
- Utilisez les boutons ▲/▼ pour modifier les valeurs.
- Une fois la valeur requise sélectionnée, appuyez sur la touche ENTER pour confirmer.

DMX ADDR

Permet de régler l'adresse DMX souhaitée.

- Appuyez sur le bouton MENU ou sur les boutons ▲/▼ jusqu'à ce que la fonction désirée apparaisse à l'écran.
- Appuyez sur la touche ENTER : la valeur DMX peut maintenant être modifiée.

- Utilisez les boutons ▲/▼ pour sélectionner l'adresse DMX512 désirée. La dernière adresse DMX occupée est également indiquée : cela facilite le réglage de l'adresse de l'appareil suivant dans la chaîne.
 - Lorsque l'adresse correcte s'affiche à l'écran, appuyez sur la touche ENTER pour l'enregistrer.
- Note :** sur les contrôleurs compatibles RDM, cette option peut également être réglée à distance.

CH. MODE

Permet de régler le mode de canal souhaité.

- Appuyez sur le bouton MENU ou sur les boutons ▲/▼ jusqu'à ce que la fonction désirée apparaisse à l'écran.
- Appuyez sur la touche ENTER : les valeurs peuvent être modifiées.
- Utilisez les boutons ▲/▼ pour sélectionner le mode souhaité :
 - **4RGB+DIM** : R+G+B peuvent être réglés séparément, avec une combinaison de stroboscope + gradateur principal sur CH4.
 - **4CH RGBL** : R+G+B+L peuvent être réglés séparément (pas de gradateur principal ou de stroboscope).
 - **5RGBL+DIM** : R+G+B+L peuvent être réglés séparément, avec une combinaison de stroboscope + gradateur principal sur CH5.
 - **6CH** : R+G+B+L peuvent être réglés séparément, avec un gradateur principal séparé et des canaux stroboscopiques et sonores combinés.
 - **6CH+** : R+G+B+L peuvent être réglés séparément, avec des canaux de gradation et de stroboscopie distincts.
 - **7CH** : R+G+B+L peuvent être réglés séparément, avec des canaux de gradation, d'effet et de stroboscopie distincts.
- Une fois que l'option correcte apparaît à l'écran, appuyez sur la touche ENTER pour l'enregistrer.

Remarque : sur les contrôleurs compatibles RDM, cette option peut également être réglée à distance.

SLAVE MODE

Utilisé pour régler le projecteur en tant qu'esclave dans une configuration maître/esclave.

- Appuyez sur le bouton MENU ou sur les boutons ▲/▼ jusqu'à ce que la fonction désirée apparaisse à l'écran.
- Appuyez sur la touche ENTER

SOUND SENS

Permet de régler la sensibilité du microphone interne, afin que le projecteur réagisse au mieux lorsqu'il est en mode de contrôle du son.

- Appuyez sur le bouton MENU ou sur les boutons ▲/▼ jusqu'à ce que la fonction désirée apparaisse à l'écran.
- Appuyez sur la touche ENTER : la sensibilité SENS peut maintenant être modifiée.
- Utilisez les boutons ▲/▼ pour sélectionner la sensibilité souhaitée. (00 = sensibilité la plus faible, 31 = sensibilité la plus élevée)
- Appuyez sur la touche ENTER pour confirmer vos réglages

AUTO RUN

Permet d'exécuter automatiquement tous les programmes automatiques internes.

- Appuyez sur le bouton MENU ou sur les boutons ▲/▼ jusqu'à ce que la fonction désirée apparaisse à l'écran.
- Utilisez les boutons ▲/▼ pour sélectionner la vitesse de lecture SP souhaitée, de 01 (très lente) à 99 (rapide).
- Une fois que la valeur correcte est affichée à l'écran, vous devez appuyer sur la touche ENTER pour confirmer.
- Utilisez les boutons ▲/▼ pour sélectionner les répétitions R souhaitées de R01 (1 répétition) à 10.
- Une fois que la valeur correcte est affichée à l'écran, appuyez sur la touche ENTER pour l'enregistrer.

EFF MODE

Permet de régler le mode d'effet désiré lorsqu'il est utilisé en tant que maître.

- Appuyez sur le bouton MENU ou sur les boutons ▲/▼ jusqu'à ce que la fonction désirée apparaisse à l'écran.
- Après 1 seconde, le dernier effet sélectionné commence à fonctionner. Le nom de l'effet s'affiche alors à l'écran

- Appuyez sur la touche ENTER : les valeurs peuvent être modifiées.
- Utilisez les boutons ▲/▼ pour sélectionner le mode souhaité :
 - **COL.CH04** (COLOR CHANGE 4) 4 couleurs changent automatiquement sans s'estomper.
 - **COL.CH15** (COLOR CHANGE 15) 15 couleurs changent automatiquement sans s'estomper.
 - **COL.FADE** (COLOR FADE) les couleurs changent avec un bel effet de fondu.
- Une fois que l'option souhaitée est affichée à l'écran, vous devez appuyer sur la touche ENTER pour confirmer.
- Utilisez les boutons ▲/▼ pour sélectionner la vitesse de lecture SP souhaitée, de 01 (très lente) à 99 (rapide).
- Une fois que la valeur correcte est affichée à l'écran, vous devez appuyer sur la touche ENTER pour confirmer.
- Utilisez les boutons ▲/▼ pour sélectionner la vitesse de strobe F souhaitée, de 00 (NO strobe) à 99 (fast).
- Une fois que la valeur correcte est affichée à l'écran, appuyez sur la touche ENTER pour l'enregistrer.

STATIC

Utilisé pour définir la couleur fixe désirée lors d'une utilisation autonome sans contrôleur ou comme maître dans une configuration maître/esclave : 2 préréglages de blanc + 6 préréglages de couleur + 1 couleur personnalisée.

- Appuyez sur le bouton MENU ou sur les boutons ▲/▼ jusqu'à ce que la fonction désirée apparaisse à l'écran.
- Appuyez sur la touche ENTER : les valeurs peuvent être modifiées.
- Utilisez les touches BAS et HAUT pour sélectionner la couleur souhaitée :
 - **LIME**
 - **BLEU**
 - **CYAN**
 - **VERT**
 - **JAUNE**
 - **ROUGE**
 - **Couleur CW** blanc froid
 - **Couleur WW** blanc chaud
 - **SET II** s'agit d'une couleur qui peut être définie par l'utilisateur. Procédez comme suit :
 - Appuyez sur la touche ENTER : l'écran affiche la valeur (000-255) pour RED. (utiliser les boutons ▲/▼)
 - Appuyez sur la touche ENTER : l'écran affiche la valeur (000-255) pour le VERT. (utiliser les boutons ▲/▼)
 - Appuyez sur la touche ENTER : l'écran affiche la valeur (000-255) pour BLEU. (utiliser les touches ▲/▼)
 - Appuyez sur la touche ENTER : l'écran affiche la valeur (000-255) pour LIME. (utiliser les touches ▲/▼)
 - Appuyez sur la touche ENTER : l'écran affiche la valeur (001-099) pour F (STROBE). (utiliser les boutons ▲/▼)
- Appuyez sur la touche ENTER pour enregistrer votre réglage.

MASTER

Permet de régler le gradateur maître lorsqu'il est utilisé en tant que maître.

- Appuyez sur le bouton MENU ou sur les boutons ▲/▼ jusqu'à ce que la fonction désirée apparaisse à l'écran.
- Appuyez sur la touche ENTER : les valeurs peuvent être modifiées.
- Utilisez les boutons ▲/▼ pour sélectionner le niveau souhaité pour le gradateur principal. (veuillez noter que la dernière couleur statique sélectionnée sera utilisée pour définir la valeur).
- Une fois que vous avez obtenu le niveau souhaité, appuyez sur la touche ENTER pour l'enregistrer.

Remarque : le réglage de cette option n'a AUCUN effet lorsque le projecteur est utilisé en tant qu'esclave ou en mode DMX.

WHITEBAL

Permet de régler la balance des blancs ou de faire correspondre parfaitement les couleurs de plusieurs projecteurs.

- Appuyez sur le bouton MENU ou sur les boutons ▲/▼ jusqu'à ce que la fonction désirée apparaisse à l'écran.

- Appuyez sur la touche ENTER : l'écran affiche la valeur (050-255) pour RED. (modifier avec les touches ▲/▼)
 - Appuyez sur la touche ENTER : l'écran affiche la valeur (050-255) pour le VERT. (modifier avec les touches ▲/▼)
 - Appuyez sur la touche ENTER : l'écran affiche la valeur (050-255) pour BLUE. (modifier avec les touches ▲/▼)
 - Appuyez sur la touche ENTER : l'écran affiche la valeur (050-255) pour LIME. (modifier avec les touches ▲/▼)
 - Une fois que vous avez défini les niveaux souhaités, appuyez sur la touche ENTER pour les enregistrer.
- Remarque :** le réglage de cette option affecte tous les paramètres de couleur, les couleurs statiques et les couleurs contrôlées par DMX.

DIMCURVE

Permet de définir la courbe de gradation du gradateur principal.

- Appuyez sur le bouton MENU ou sur les boutons ▲/▼ jusqu'à ce que la fonction désirée apparaisse à l'écran.
- Appuyez sur la touche ENTER : les valeurs peuvent être modifiées.
- Utiliser les boutons ▲/▼ pour sélectionner la courbe désirée :

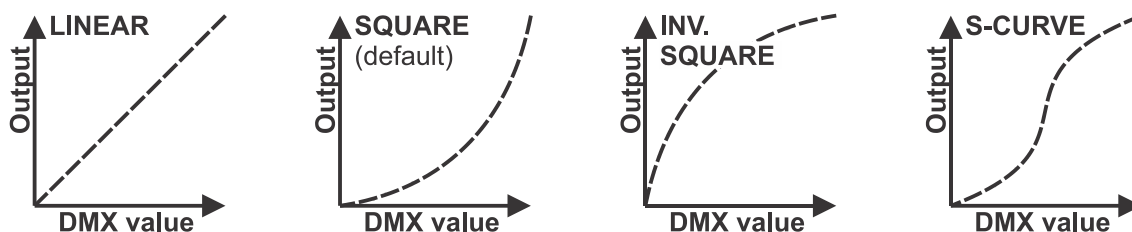

- Une fois que vous avez obtenu la courbe souhaitée, appuyez sur la touche ENTER pour l'enregistrer.

BEHAVIOR

Permet de sélectionner le temps de réaction du projecteur.

- Appuyez sur le bouton MENU ou sur les boutons ▲/▼ jusqu'à ce que la fonction désirée apparaisse à l'écran.
- Appuyez sur la touche ENTER : les valeurs peuvent être modifiées.
- Utilisez les boutons ▲/▼ pour sélectionner le mode souhaité :
 - **LED** Le projecteur suit les instructions instantanément, sans délai.
 - **HALOGEN** Le projecteur imite le comportement d'une lampe halogène (temps de réaction plus lent).
- Une fois que l'option correcte apparaît à l'écran, appuyez sur la touche ENTER pour l'enregistrer.

FANSPEED

Permet de régler le mode de fonctionnement du ventilateur.

- Appuyez sur le bouton MENU ou sur les boutons ▲/▼ jusqu'à ce que la fonction désirée apparaisse à l'écran.
- Appuyez sur la touche ENTER : les valeurs peuvent être modifiées.
- Utilisez les boutons ▲/▼ pour sélectionner le mode souhaité :
 - **AUTO** Température contrôlée avec l'objectif de maintenir le rendement lumineux le plus élevé possible.
 - **STILL** La température est contrôlée en mettant l'accent sur le faible bruit du ventilateur (réduction de l'intensité lumineuse en cas de besoin).
- Une fois que l'option correcte apparaît à l'écran, appuyez sur la touche ENTER pour l'enregistrer.

LED TEMP

Indique la température actuelle de la LED.

- Appuyez sur le bouton MENU ou sur les boutons ▲/▼ jusqu'à ce que la fonction désirée apparaisse à l'écran.

LOCKING

Permet de verrouiller le menu de configuration afin d'éviter toute modification indésirable des réglages.

- Appuyez sur le bouton MENU ou sur les boutons ▲/▼ jusqu'à ce que la fonction désirée apparaisse à l'écran.
- Appuyez sur la touche ENTER : les valeurs peuvent être modifiées.
- Utilisez les boutons ▲/▼ pour sélectionner le mode souhaité :
 - **OFF** Le menu de configuration peut être utilisé à tout moment.
 - **ON** Après un court instant, le menu de configuration se verrouille automatiquement, l'écran affiche **LOCKED *******.
Déverrouillez l'écran en appuyant sur les boutons dans cet ordre : **UP, DOWN, UP, DOWN, ENTER**
- Une fois que l'option correcte apparaît à l'écran, appuyez sur la touche ENTER pour l'enregistrer.

NO DMX

Permet de définir comment le projecteur réagit lorsque le signal DMX disparaît soudainement.

- Appuyez sur le bouton MENU ou sur les boutons ▲/▼ jusqu'à ce que la fonction désirée apparaisse à l'écran.
- Appuyez sur la touche ENTER : les valeurs peuvent être modifiées.
- Utilisez les boutons ▲/▼ pour sélectionner le mode souhaité :
 - **BLACKOUT** La sortie devient noire lorsqu'aucun DMX n'est détecté.
 - **FREEZE :** la sortie basée sur le dernier signal DMX valide est conservée sur le projecteur.
- Une fois que l'option correcte apparaît à l'écran, appuyez sur la touche ENTER pour l'enregistrer.

Note : dès que l'entrée détecte un signal DMX, le mode blackout ou freeze est annulé.

DEFAULT

C'est la solution de secours si vous avez vraiment raté les réglages : il suffit de revenir aux réglages d'usine.

Il est également possible de sauvegarder/charger 2 réglages utilisateur.

- Appuyez sur le bouton MENU ou sur les boutons ▲/▼ jusqu'à ce que la fonction désirée apparaisse à l'écran.
- Appuyez sur la touche ENTER : les valeurs peuvent être modifiées.
- Utilisez les boutons ▲/▼ pour sélectionner les paramètres souhaités :
 - **FACTORY**
 - **USER1**
 - **USER2**
- Appuyez sur la touche ENTER :
 - **FACTORY** a été sélectionné : l'écran affiche LOAD
 - Appuyez sur la touche ENTER : l'écran affiche ACTION ?
 - Utilisez les boutons ▲/▼ pour sélectionner YES / NO
 - Appuyez sur la touche ENTER pour confirmer.
 - **USER1 / USER2** a été sélectionné :
 - Utilisez les boutons ▲/▼ pour sélectionner LOAD / SAVE
 - Appuyez sur la touche ENTER pour confirmer : l'écran affiche ACTION ?
 - Utilisez les boutons ▲/▼ pour sélectionner YES / NO
 - Appuyez sur la touche ENTER pour confirmer.
 - **SAVE** a été sélectionné : les réglages actuels du menu de configuration sont enregistrés dans la mémoire.
 - **LOAD** a été sélectionné : les paramètres précédemment enregistrés sont chargés.

Paramètres d'usine par défaut :

PARAMETER name	Defaults factory	USER defaults 1	USER defaults 2
DMX Channel mode	6CH	Current setting in the menu	Current setting in the menu
SOUND MODE sensitivity	SENS:25	Current setting in the menu	Current setting in the menu
AUTO RUN Chase repeat	SP=50 R=3	Current setting in the menu	Current setting in the menu
EFFECT MODE	CFADE SP50 F00	Current setting in the menu	Current setting in the menu
CUSTOM Static color	WW 2700K	Current custom color settings	Current custom color settings
MASTER DIM	100%	Current setting in the menu	Current setting in the menu
WHITE BALANCE	RGBL = 255	Current white balance settings	Current white balance settings

DIM Curve	SQUARE	Current setting in the menu	Current setting in the menu
LED behavior	HALOGEN	Current setting in the menu	Current setting in the menu
FANSPEED	AUTO	Current setting in the menu	Current setting in the menu
Auto Lock Menu	OFF	Current setting in the menu	Current setting in the menu
No DMX mode	FREEZE	Current setting in the menu	Current setting in the menu

FIRMWARE

Permet d'afficher la version actuelle du micrologiciel.

- Appuyez sur le bouton MENU ou sur les boutons ▲/▼ jusqu'à ce que la fonction désirée apparaisse à l'écran.

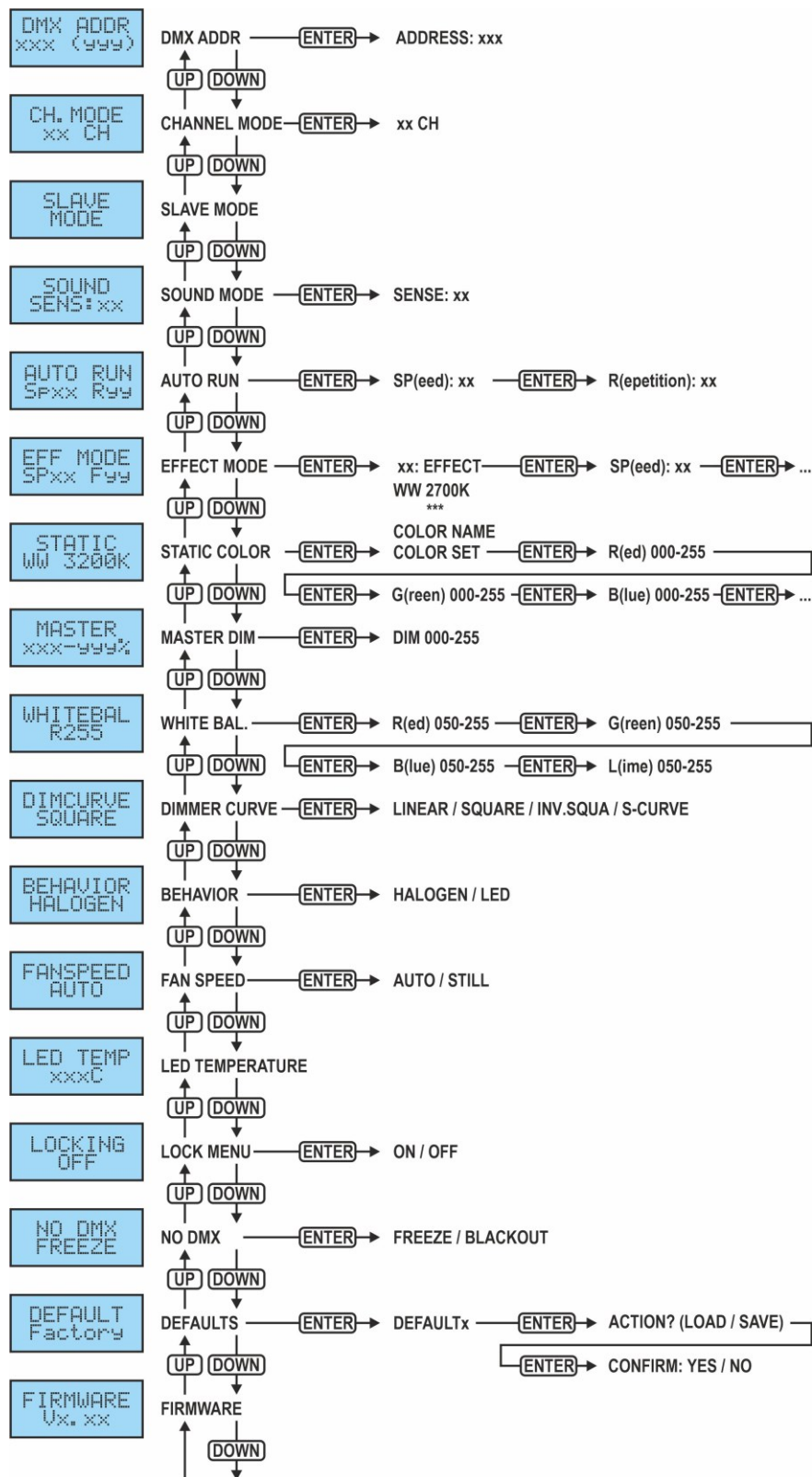

INSTRUCTIONS D'UTILISATION

A. Unité autonome 1 unité :

- Il suffit de brancher le projecteur sur le secteur.
- Sélectionnez l'un des modes de couleur automatique, sonore ou statique.
- Reportez-vous au chapitre COMMENT CONFIGURER pour savoir comment effectuer les réglages.

B. Deux unités ou plus en configuration maître/esclave :

- Branchez les appareils entre eux. Reportez-vous au chapitre "installation électrique" pour savoir comment procéder.
- Sélectionner l'un des modes de couleur automatique, sonore ou statique sur le maître (le premier projecteur de la chaîne DMX).
- Mettre tous les autres projecteurs en mode esclave
- Les projecteurs suivront désormais le programme du projecteur principal, de sorte qu'ils fonctionneront tous de manière synchronisée.

REMARQUE : vous pouvez utiliser la télécommande sans fil pour sélectionner les fonctions de l'unité principale. Les esclaves suivront.

C. Contrôlé par la télécommande sans fil :

Pour pouvoir utiliser la télécommande sans fil, le projecteur doit être allumé et aucun DMX ne doit être connecté.

Fonctions :

- Compartiment à piles** : reçoit une pile CR2025 3V (fournie).
Note : Distance maximale entre la télécommande sans fil et le projecteur = +/- 10m
- Touches NUMÉRIQUES** : aucune fonction.
- Bouton +** : permet d'augmenter la valeur d'une fonction sélectionnée.
- Boutons COLOR** : utilisés pour sélectionner l'une des couleurs statiques préprogrammées du projecteur.
 - **W (blanc)**
 - **UV (Ultra Violet - lumière noire)**
 - **A (Ambre)**
 - **R (Rouge)**
 - **G (Vert)**
 - **B (Bleu)**
- Bouton SL/AU-🎵** : utilisé pour mettre le projecteur en mode "AUTO-RUN", son ou "SLAVE". La vitesse et la sensibilité peuvent être réglées à l'aide des boutons "+" et "-".
- Bouton BLACKOUT** : permet d'activer/désactiver la sortie.
- Bouton PROG** : utilisé pour définir une couleur statique. Chaque fois que vous appuyez sur cette touche, vous passez à la couleur suivante. La valeur des couleurs peut être ajustée à l'aide des boutons "+" et "-".
- Touche CH** : permet de régler le mode canal du projecteur.
- Bouton FS/SP** : permet d'activer/désactiver la fonction stroboscopique. La vitesse peut être réglée à l'aide des boutons "+" et "-". Cette fonction ne fonctionne que lorsque le projecteur est en couleur statique.
- Bouton A** : utilisé pour régler l'adresse DMX du projecteur.
- Bouton -** : utilisé pour diminuer la valeur d'une fonction sélectionnée.

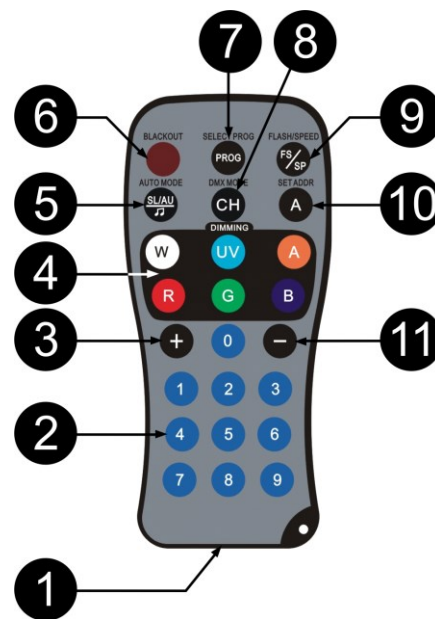
**ZOOM MANUEL**

L'objectif peut être déplacé manuellement vers l'avant et vers l'arrière. pour obtenir l'angle de rayonnement souhaité (entre 9° et 30° en 9 étapes)

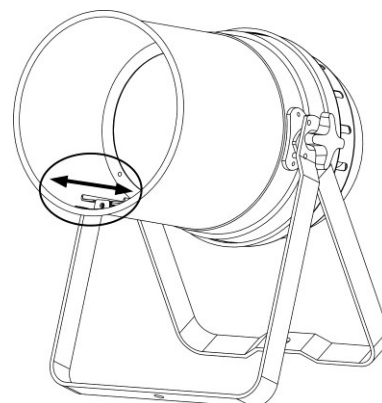

04CH Canal RGB+DIM Mode DMX : RGB + MASTER / DIM / SOUND / STROBE

Channel:	Value:	Function:	Remarks
1	000-255	Red (0-100%)	
2	000-255	Green (0-100%)	
3	000-255	Blue (0-100%)	
4	000-190	Master dimmer	000=0% ~ 190=100% (full open)
	191-200	Sound control (7 colors)	Audio sensitivity: 191=low ~ 200=high
	201-247	Strobe	Increasing speed: 201=slow ~ 247=fast
	248-255	Master dimmer @ 100%	Master dimmer is full open

04CH Canal RGL Mode DMX : RGL

Channel:	Value:	Function:	Remarks
1	000-255	Red (0-100%)	
2	000-255	Green (0-100%)	
3	000-255	Blue (0-100%)	
4	000-255	Lime (0-100%)	

05CH Canal RGL+DIM Mode DMX : RGL + MASTER/DIM/SOUND/STROBE

Channel:	Value:	Function:	Remarks
1	000-255	Red (0-100%)	
2	000-255	Green (0-100%)	
3	000-255	Blue (0-100%)	
4	000-255	Lime (0-100%)	
5	000-190	Master dimmer	000=0% ~ 190=100% (full open)
	191-200	Sound control (7 colors)	Audio sensitivity: 191=low ~ 200=high
	201-247	Strobe	Increasing speed: 201=slow ~ 247=fast
	248-255	Master dimmer @ 100%	Master dimmer is full open

06CH Mode DMX : RGL + MASTER DIM + SOUND/STROBE

Channel:	Value:	Function:	Remarks
1	000-255	Red (0-100%)	
2	000-255	Green (0-100%)	
3	000-255	Blue (0-100%)	
4	000-255	Lime (0-100%)	
5	000-255	Master dimmer (0-100%)	
6	000-004	ON	
	005-024	Sound control (7 colors)	Audio sensitivity: 005=low ~ 024=high
	025-034	ON	
	035-255	Strobe	Increasing speed: 035=slow ~ 255=fast

06CH+ Mode DMX : RGL + MASTER DIM + STROBE

Channel:	Value:	Function:	Remarks
1	000-255	Red (0-100%)	
2	000-255	Green (0-100%)	
3	000-255	Blue (0-100%)	
4	000-255	Lime (0-100%)	
5	000-255	Master dimmer (0-100%)	
6	000-004	ON (no strobe)	
	005-255	Strobe	Increasing speed: 005=slow ~ 255=fast

07CH Mode DMX : MASTER DIM + STROBE + COLOR MACROS + RGL

Channel:	Value:	Function:	Remarks
1	000-255	Master dimmer (0-100%)	
2	000-007	ON (no strobe)	
	008-037	Random strobe	Increasing speed: 008=slow ~ 037=fast

	038-067	Sound strobe	Increasing sound sensitivity
	068-255	Strobe	Increasing speed: 068=slow ~ 255=fast
3	000-022	No Function	(channels 4+5+6+7 are active)
	023-027	Warm White	
	028-032	Cold White	
	033-037	RED	
	038-042	ORANGE	
	043-047	YELLOW	
	048-052	GREEN	
	053-057	CYAN	
	058-062	BLUE	
	063-067	PURPLE	
	068-072	USER COLOR	
	073-161	Color change	Increasing speed: 083=slow ~ 161=fast
	162-250	Color fade	Increasing speed: 162=slow ~ 250=fast
	251-255	Sound control	
4	000-255	Red (0-100%)	
5	000-255	Green (0-100%)	
6	000-255	Blue (0-100%)	
7	000-255	Lime (0-100%)	

ENTRETIEN

- Veuillez à ce que la zone située sous le lieu d'installation soit exempte de toute personne indésirable pendant l'entretien.
- Éteindre l'appareil, débrancher le câble d'alimentation et attendre que l'appareil ait refroidi.

Lors de l'inspection, les points suivants doivent être vérifiés :

- Toutes les vis utilisées pour l'installation de l'appareil et de ses pièces doivent être solidement fixées et ne doivent pas être corrodées.
- Les boîtiers, les fixations et les points d'installation (plafond, fermes, suspensions) doivent être exempts de toute déformation.
- Lorsqu'une lentille optique est visiblement endommagée par des fissures ou des rayures profondes, elle doit être remplacée.
- Les câbles d'alimentation doivent être en parfait état et doivent être remplacés immédiatement dès qu'un problème, même minime, est détecté.
- Afin de protéger l'appareil contre la surchauffe, les ventilateurs de refroidissement (le cas échéant) et les ouvertures de ventilation doivent être nettoyés tous les mois.
- L'intérieur de l'appareil doit être nettoyé chaque année à l'aide d'un aspirateur ou d'un jet d'air.
- Le nettoyage des lentilles optiques internes et externes et/ou des miroirs doit être effectué périodiquement afin d'optimiser le rendement lumineux. La fréquence de nettoyage dépend de l'environnement dans lequel le projecteur fonctionne : un environnement humide, enfumé ou particulièrement sale peut entraîner une plus grande accumulation de saletés sur les optiques de l'appareil.
 - Nettoyer à l'aide d'un chiffon doux et de produits d'entretien normaux pour le verre.
 - Séchez toujours les pièces avec précaution.

Attention : Nous recommandons vivement que le nettoyage interne soit effectué par du personnel qualifié !

SPÉCIFICATIONS

Cet appareil porte le marquage CE prescrit. Il a été testé à cette fin dans un laboratoire CE spécialisé et est entièrement conforme à toutes les normes européennes et nationales actuellement en vigueur. Les déclarations de conformité CE correspondantes se trouvent sur la page de ce produit sur notre site web.

Entrée secteur :	100-240Vac, 50/60Hz
Consommation électrique :	154 Watt
Fusible :	250V /5A à action lente (verre de 20mm)
Liaison de puissance :	charge de liaison max. = 10A

Contrôle du son :	Microphone interne
Connexions DMX :	XLR 3 broches mâle/femelle
Modes DMX :	4CH RGB+DIM - 4CH RGBL - 5CH - 6CH - 6CH+ - 7CH
Source LED :	150W RGBL COB LED
Angle du faisceau :	9 à 30
Dimensions :	47 x 27 x 22cm.
Poids :	3,4 kg

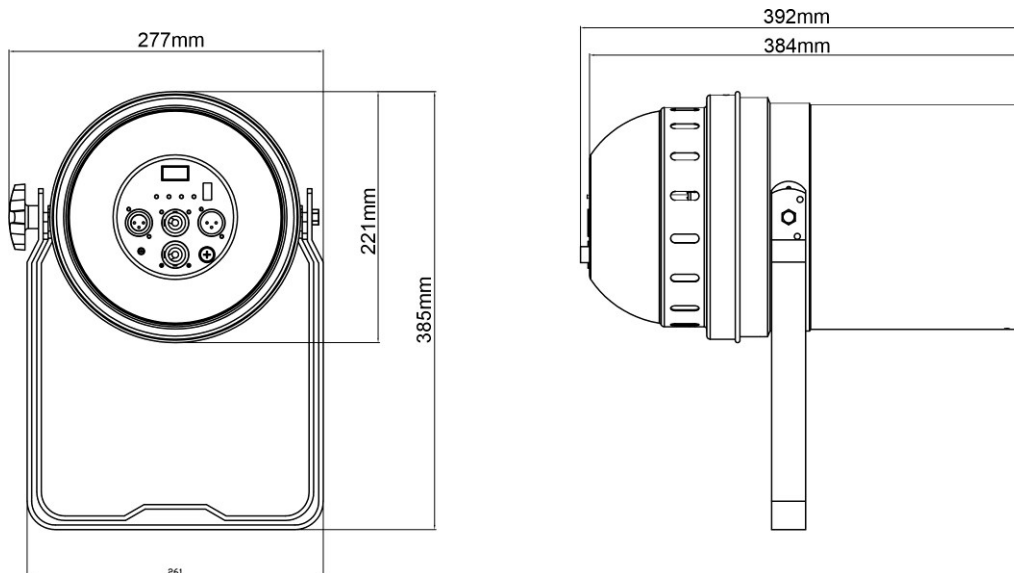

Toutes les informations sont susceptibles d'être modifiées sans préavis.
Vous pouvez télécharger la dernière version de ce manuel d'utilisation sur notre site web : www.jb-systems.eu



JB SYSTEMS

MAILING LIST

EN: Subscribe today to our mailing list for the latest product news!

FR: Inscrivez-vous à notre liste de distribution si vous souhaitez suivre l'actualité de nos produits!

NL: Abonneer je vandaag nog op onze mailinglijst en ontvang ons laatste product nieuws!

DE: Abonnieren Sie unseren Newsletter und erhalten Sie aktuelle Produktinformationen!

ES: Suscríbete hoy a nuestra lista de correo para recibir las últimas noticias!

PT: Inscreva-se hoje na nossa mailing list para estar a par das últimas notícias!

WWW.JB-SYSTEMS.EU

Copyright © 2024 by BEGLEC NV

't Hofveld 2C ~ B1702 Groot-Bijgaarden ~ Belgium

Reproduction or publication of the content in any manner, without express permission of the publisher, is prohibited.