

# INSTALLATIEHANDLEIDING

Bedankt voor de aankoop van dit Briteq® product. Om optimaal gebruik te maken van alle mogelijkheden en voor uw eigen veiligheid, verzoeken wij u deze installatie-instructies zorgvuldig door te lezen voordat u dit apparaat in gebruik neemt.

## KENMERKEN

- Deze kit past de "BT-THEATRE YOKE" perfect aan de "BT-THEATRE HD1" theater Fresnel aan.
- De kit bestaat uit 4 extra onderdelen:
  - Op maat gemaakte aluminium cilinder
  - 1pc M10 "inbusbout" L=50mm
  - 1pc M10 "inbusbout" L=30mm
  - 1pc M10 "veerring"
- Alle installatieaccessoires voor een eenvoudige installatie zijn inbegrepen

## MECHANISCHE MONTAGE:

**BELANGRIJK:** Om tijd te besparen, volg de onderstaande stappen zeer zorgvuldig!  
Lees ook de gebruikers-/montagehandleiding van de "BT-THEATRE YOKE".

**U kunt ook de INSTRUCTIEVIDEO bekijken: [KLIK HIER](#) het montageproces beter te begrijpen.**

### VERSCHILLENDE ONDERDELEN

U hebt niet alle onderdelen nodig: hier is een selectie van de onderdelen die u wel/niet meer nodig hebt.

#### ONDERDELEN NIET MEER NODIG



#### ONDERDELEN DIE NODIG ZIJN VOOR DE MONTAGE

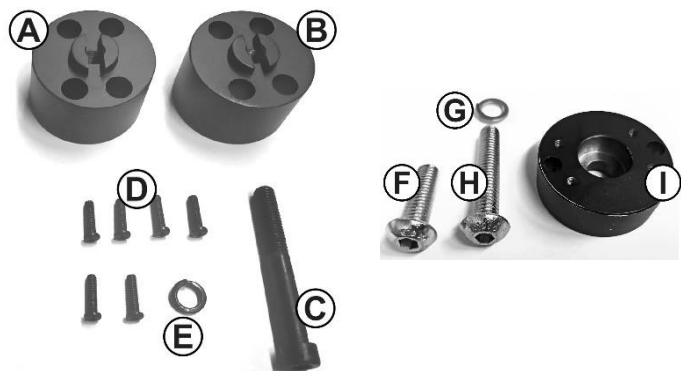

**ENKELE ONDERDELEN VOORBEREIDEN**

1. Neem de aluminium cilinder met de naam "I" en plaats 2 van de M4-schroeven "D"  
→ zie afbeelding

2. Cilinders "A" en "B" zijn identiek: neem een van hen en maak het centrale gat groter met behulp van een metaalboor Ø 10mm. Vanaf nu noemen we deze cilinder "B"

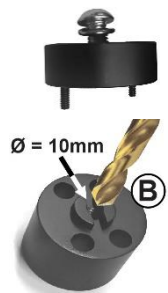

**VERWIJDER DE ORIGINELE BEUGEL**

3. Schroef de L-handgreep aan de linkerkant van de projector los en verwijder deze: niet meer nodig!
4. Schroef de M10 Zeskantbout aan de rechterkant van de projector los en verwijder deze: niet meer nodig, behalve de grootste sluitring.
5. Verwijder de complete beugel: niet meer nodig.
6. Houd de 2 grote, dunne koperkleurige ringen: beide zijn nog steeds nodig.

**INSTALLEER DE NIEUWE CILINDERS**

7. Bevestig de cilinder "I" stevig met behulp van de onderdelen "F" en "G" aan de linkerkant, waar u de L-handgreep heeft verwijderd.
8. Bevestig nu cilinder "A" op cilinder "I", met behulp van vier "D"-schroeven.



9. Plaats de 2 koperen ringen aan de rechterkant van de projector en klem de 2 koperen ringen met cilinder "B" (met 10mm gat).
10. Bevestig de Yoke op cilinder "B" met behulp van de M10 bout "H" en de grote zwarte ring uit de originele beugel.



11. Draai de projector zo dat de linkerkant naar u toe is gericht.
12. Open de Yoke een beetje zodat deze over de cilinder "A" kan worden geplaatst.
13. Bevestig het juk stevig met de lange M10 bout "C" + veerring "E".
14. Klaar !

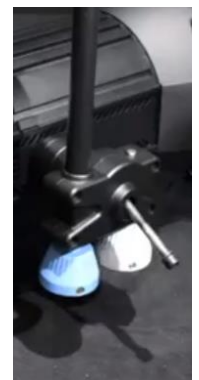

**Alle informatie kan zonder voorafgaande kennisgeving worden gewijzigd**  
**U kunt de laatste versie van deze handleiding downloaden op onze website: [www.briteq-lighting.com](http://www.briteq-lighting.com)**

*Copyright © 2020 by BEGLEC NV - 't Hofveld 2C ~ B1702 Groot-Bijgaarden ~ Belgium*  
*Vereenvoudiging of openbaarmaking van de inhoud op welke wijze dan ook, zonder onze uitdrukkelijke toestemming is verboden.*