

MONTAGEANLEITUNG

Vielen Dank, dass Sie dieses Briteq®-Produkt gekauft haben. Um alle Möglichkeiten voll auszuschöpfen und zu Ihrer eigenen Sicherheit lesen Sie bitte diese Montageanleitung sehr sorgfältig durch, bevor Sie dieses Gerät in Betrieb nehmen.

EIGENSCHAFTEN

- Dieser Installationskit passt das "BT-THEATRE YOKE" perfekt an das "BT-THEATRE HD1" Fresnel an.
- Der Kit besteht aus 4 zusätzlichen Teilen:
 - Maßgefertigter Aluminium-Zylinder
 - 1 Stck. M10 Schraube mit Innensechskant L=50mm
 - 1 Stck. M10 Schraube mit Innensechskant L=30mm
 - 1 Stck. M10 "Federscheibe"
- Das gesamte Installationszubehör für eine einfache Installation ist im Lieferumfang enthalten

MECHANISCHE MONTAGE:

WICHTIG: Um Zeit zu sparen, sollten Sie die folgenden Schritte sehr sorgfältig ausführen!
Bitte lesen Sie auch das Benutzer-/Montagehandbuch des "BT-THEATRE YOKE".

Sie können auch das INSTRUKTIONSVIDEO anschauen: [HIER KLICKEN](#) zum besseren Verständnis einige Schritte im Montageprozess.

VERSCHIEDENE TEILE

Sie werden nicht alle Teile benötigen: hier ist eine Auswahl der Teile, die Sie benötigen/nicht mehr benötigen werden.

NICHT MEHR BENÖTIGTE TEILE



FÜR DIE MONTAGE BENÖTIGTE TEILE

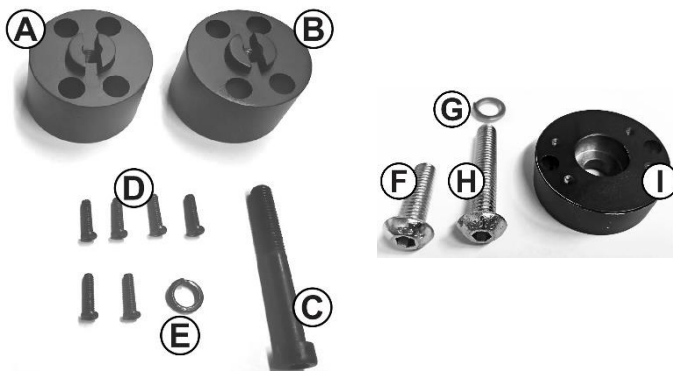

EINIGE DER TEILE VORZUBEREITEN

1. Nehmen Sie den Aluminiumzylinder mit der Bezeichnung "I" und setzen Sie 2 der M4-Schrauben "D" ein → siehe Bild
2. Die Zylinder "A" und "B" sind identisch: Nehmen Sie einen von ihnen und vergrößern Sie das Mittelloch mit einem Metallbohrer \varnothing 10 mm. Ab jetzt nennen wir diesen Zylinder "B"

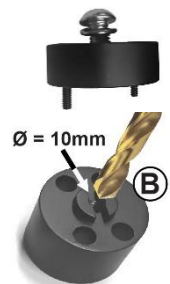
**DIE URSPRÜNGLICHE HALTERUNG ENTFERNEN**

3. Schrauben Sie den L-Griff an der linken Seite des Projektors ab und entfernen Sie ihn: nicht mehr erforderlich!
4. Lösen und entfernen Sie die Sechskantschraube M10 auf der rechten Seite des Projektors: nicht mehr erforderlich, außer der größten Unterlegscheibe.
5. Entfernen Sie die komplette Halterung: wird nicht mehr benötigt.
6. Bewahren Sie die 2 großen, dünnen kupferfarbenen Unterlegscheiben auf: beide werden noch benötigt.

DIE NEUEN ZYLINDER MONTIEREN

7. Befestigen Sie den Zylinder "I" fest mit den Teilen "F" und "G" auf der linken Seite, wo Sie den L-Griff entfernt haben.
8. Befestigen Sie nun den Zylinder "A" mit vier Schrauben "D" auf dem Zylinder "I".



9. Legen Sie die 2 Kupferscheiben auf die rechte Seite des Projektors und drücken Sie die 2 Kupferscheiben mit Zylinder "B" (mit 10 mm Bohrung) fest.
10. Befestigen Sie das Joch auf Zylinder "B" mit der M10-Schraube "H" und einer großen schwarzen Unterlegscheibe aus der Originalhalterung.



11. Drehen Sie den Projektor so, dass die linke Seite Ihnen zugewandt ist.
12. Öffnen Sie den Bügel ein wenig, damit er über den Zylinder "A" geschoben werden kann.
13. Befestigen Sie den Bügel fest mit dem langen M10-Bolzen mit der Bezeichnung "C" + Federscheibe "E".
14. Fertig!



All information is subject to change without prior notice

You can download the latest version of this user manual on our website: www.briteq-lighting.com

Copyright © 2019 by BEGLEC NV - 't Hofveld 2C ~ B1702 Groot-Bijgaarden ~ Belgium
Reproduction or publication of the content in any manner, without express permission of the publisher, is prohibited.