

USB PARTYSET

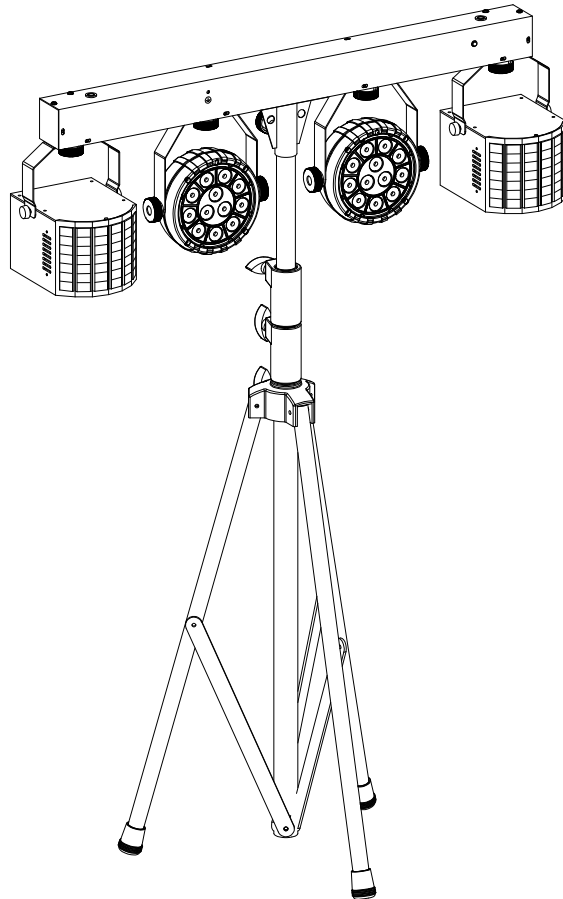

FRANCAIS Mode d'emploi

Other languages can be downloaded from:
WWW.JB-SYSTEMS.EU

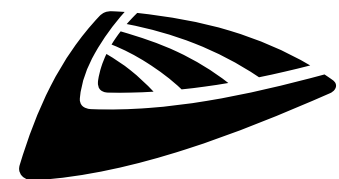

Version: 1.1

JBSYSTEMS



EN - DISPOSAL OF THE DEVICE

Dispose of the unit and used batteries in an environment friendly manner according to your country regulations.

FR - DÉCLASSER L'APPAREIL

Débarrassez-vous de l'appareil et des piles usagées de manière écologique Conformément aux dispositions légales de votre pays.

NL - VERWIJDEREN VAN HET APPARAAT

Verwijder het toestel en de gebruikte batterijen op een milieuvriendelijke manier conform de in uw land geldende voorschriften.

DU - ENTSORGUNG DES GERÄTS

Entsorgen Sie das Gerät und die Batterien auf umweltfreundliche Art und Weise gemäß den Vorschriften Ihres Landes.

ES - DESHACERSE DEL APARATO

Reciclar el aparato y pilas usadas de forma ecologica conforme a las disposiciones legales de su país.

PT - COMO DESFAZER-SE DA UNIDADE

Tente reciclar a unidade e as pilhas usadas respeitando o ambiente e em conformidade com as normas vigentes no seu país.

GUIDE D'UTILISATION

Nous vous remercions d'avoir acheté ce produit JB Systems®. Pour tirer pleinement profit de toutes les possibilités du produit et pour votre propre sécurité, lisez ces instructions très attentivement avant d'utiliser cet appareil.

CARACTÉRISTIQUES

- L'unité USB PARTYSET est notre jeu de lumière le plus polyvalent pour toutes vos fêtes à domicile.
- Ce jeu de lumière comprend 2 projecteurs à LED (PAR) RVB et blanc dotés d'un angle de faisceau très étroit, 2 projecteurs à effet Derby RVB et blanc, un pied de projecteur et 2 sacs de transport.
- Grâce à sa conception unique, vous pouvez ajouter ou remplacer les projecteurs ou les effets pour créer toute configuration que vous aimez.
- Il est possible d'alimenter jusqu'à 6 effets/projecteurs et contrôler simultanément la barre de projecteurs.
- Quelle que soit la composition créée, les effets fonctionneront toujours de manière parfaitement synchronisée.
- Effets compatibles JB Systems :
 - USB DERBY
 - USB MUSHROOM
 - USB LASER
 - USB PAR
- Chaque projecteur peut également être utilisé sans la barre. Vous pouvez alimenter cet appareil via un adaptateur 5 V/2 A et un câble USB-C.
- Les fabuleux shows préprogrammés avec différentes combinaisons d'effets peuvent être commandés de diverses façons :
 - Contrôleur DMX : via 4, 7, 10 ou 34 canaux.
 - Autonome : commande sonore (par microphone interne) ou automatique.
 - Télécommande IR : contrôle par télécommande à infrarouge.
- Prêt pour une connexion DMX sans fil : il suffit de brancher un WTR-DMX DONGLE optionnel! (Numéro de référence Briteq® : 4645)
- Plusieurs barres peuvent être reliées en mode maître/esclave pour créer de merveilleux shows synchronisés.
- Afficheur LED à 3 chiffres pour une navigation simple dans les menus.

AVANT UTILISATION

- Avant d'utiliser cet appareil, vérifiez s'il n'a pas été endommagé durant le transport. En cas de dommages, n'utilisez pas l'appareil et consultez immédiatement votre revendeur.
- **Important** : Cet appareil est expédié de notre usine en parfait état et bien emballé. Il est absolument nécessaire que l'utilisateur suive strictement les instructions et les avertissements de sécurité se trouvant dans ce manuel. Tout dommage dû à une mauvaise manipulation n'est pas garanti. Le revendeur n'accepte aucune responsabilité pour tous les défauts et problèmes dus au non-respect de ce manuel.
- Conservez ce manuel dans un endroit sûr pour toute consultation future. Si vous vendez l'appareil, assurez-vous de joindre ce manuel.

Vérifiez le contenu :

Vérifiez que le carton contient les articles suivants :

- Barre USB équipée de 4 projecteurs (2 x Par + 2 x Derby)
- Pied de projecteur
- 2 sacs de transport : un pour la barre et un pour le pied de projecteur
- Télécommande IR
- Câble d'alimentation secteur
- Instructions d'utilisation

INSTRUCTIONS DE SECURITE :



CAUTION
RISK OF ELECTRIC SHOCK
DO NOT OPEN



ATTENTION : Pour réduire le risque de choc électrique, ne retirez pas le panneau supérieur. L'appareil ne contient aucun composant réparable par l'utilisateur. Confiez toute réparation à un personnel qualifié uniquement.



Le symbole de l'éclair à l'intérieur d'un triangle équilatéral, est destiné à alerter l'utilisateur de la présence de « tensions dangereuses » non isolées à l'intérieur de l'appareil, d'une magnitude pouvant constituer un risque d'électrocution.



Le symbole du point d'exclamation dans un triangle équilatéral sert à avertir l'utilisateur que d'importants conseils d'utilisation et de maintenance sont fournis dans la documentation accompagnant l'appareil.



Ce symbole signifie : pour usage intérieur uniquement



Ce symbole signifie : Lisez les instructions



Ce symbole signifie : Appareil de Classe de sécurité I



Ce symbole détermine : la distance minimale requise avec les objets éclairés. La distance minimale entre la sortie de lumière et la surface éclairée doit être supérieure à un « x » mètre



Cet appareil n'est pas adapté pour un montage direct sur des surfaces normalement inflammables. (ne convient que pour le montage sur surfaces non combustibles)

RISK GROUP 2
CAUTION:
Do not stare at operating lamp

ATTENTION : Ne fixez pas votre regard sur une lampe allumée.
Peut être nocif pour les yeux.

- Pour protéger l'environnement, essayez de recycler autant que possible les matériaux d'emballage.
- Pour éviter tout incendie ou électrocution, n'exposez pas cet appareil à la pluie ou à l'humidité.
- Pour éviter une formation de condensation interne, laissez l'appareil s'adapter à la température ambiante quand vous le mettez dans une pièce chaude après le transport. La condensation empêche parfois l'appareil de fonctionner à plein rendement ou peut même causer des dommages.
- Cet appareil est destiné à un usage intérieur seulement.
- Ne placez pas d'objets métalliques et ne renversez pas de liquides à l'intérieur de l'appareil. Un choc électrique ou un dysfonctionnement peut en résulter. Si un corps étranger pénètre dans l'appareil, débranchez immédiatement le cordon d'alimentation de la prise secteur.
- Placez l'appareil dans un endroit bien aéré, loin de tout matériau et/ou liquide inflammable. L'appareil doit être fixé à au moins 50 cm des murs environnants.
- Ne couvrez pas les ouvertures de ventilation, cela pourrait entraîner une surchauffe.
- Évitez une utilisation dans des environnements poussiéreux et nettoyez l'appareil régulièrement.
- Gardez l'appareil loin de la portée des enfants.
- Les personnes inexpérimentées ne doivent pas utiliser cet appareil.
- La température ambiante de fonctionnement maximale est de 40°C. N'utilisez pas cet appareil à des températures ambiantes plus élevées.
- Assurez-vous qu'aucune personne étrangère ne se trouve dans la zone en dessous de l'emplacement d'installation durant le montage, le démontage et l'entretien.
- Laissez environ 10 minutes à l'appareil pour refroidir avant de commencer l'entretien.
- Débranchez toujours l'appareil lorsqu'il ne va pas être utilisé pendant une longue période ou avant de commencer l'entretien.
- L'installation électrique doit être effectuée par du personnel qualifié, conformément à la réglementation en matière de sécurité électrique et mécanique dans votre pays.
- Vérifiez que la tension secteur n'est pas supérieure à celle indiquée sur l'appareil.
- Le cordon d'alimentation doit toujours être en parfait état. Éteignez immédiatement l'appareil dès que le cordon d'alimentation est écrasé ou endommagé. Il doit être remplacé par le fabricant, son agent de service ou une personne de même qualification afin d'éviter tout danger.
- Ne laissez jamais le cordon d'alimentation entrer en contact avec d'autres câbles !
- Ce luminaire doit être mis à la terre pour être conforme à la réglementation en matière de sécurité.
- Ne connectez pas l'appareil à un variateur de lumière.
- Utilisez toujours un câble de sécurité approprié et certifié lors de l'installation de l'appareil.
- Afin d'éviter un choc électrique, n'ouvrez aucun panneau. L'appareil ne contient aucun composant réparable par l'utilisateur.
- Ne réparez **jamais** un fusible et ne court-circuitiez jamais le porte-fusible. Remplacez **toujours** un fusible endommagé par un fusible du même type ayant les mêmes spécifications électriques !

- En cas de sérieux problèmes de fonctionnement, cessez d'utiliser l'appareil et contactez immédiatement votre revendeur.
- Le boîtier et l'objectif doivent être remplacés s'ils sont visiblement endommagés.
- Utilisez l'emballage d'origine pour transporter l'appareil.
- Pour des raisons de sécurité, il est interdit d'apporter des modifications non autorisées à l'appareil.

Important : Ne regardez jamais directement la source de lumière ! N'utilisez pas le jeu de lumière en présence de personnes souffrant d'épilepsie.

TRANSPORT :

DEBRANCHEZ TOUJOURS LES CABLES USB AVANT DE RANGER LE JEU DE LUMIERE DANS LE SAC DE TRANSPORT ET AVANT DE LE TRANSPORTER.

DESCRIPTION :

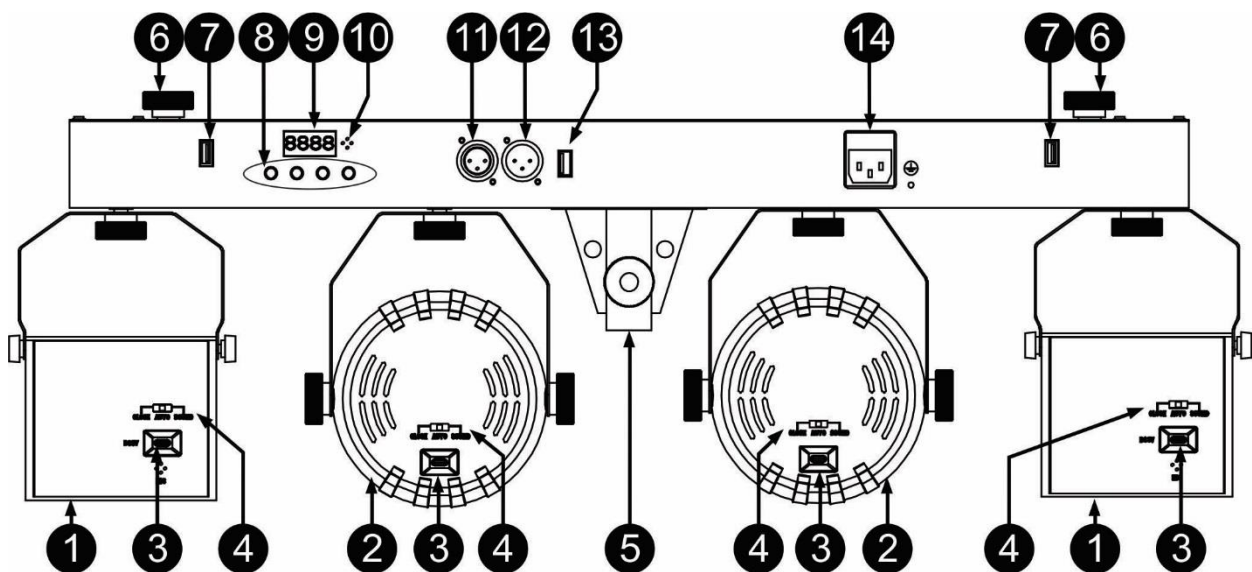

- 1. PROJECTEUR À EFFET DERBY RVB et BLANC**
- 2. PROJECTEUR RVB et BLANC**
- 3. CONNECTEUR USB C :** branchez les câbles USB de la barre à chaque projecteur Derby et Par. Ces câbles fournissent l'alimentation et transmettent les données aux projecteurs.
Important : débranchez toujours ces câbles avant le transport.
- 4. COMMUTATEUR DE MODE :** il est possible d'utiliser un projecteur sans la barre. Pour cela, alimentez l'unité via un câble USB-C (en option) et un adaptateur d'alimentation 5 V/2 A (en option) ou une banque d'alimentation. Une fois l'appareil alimenté, vous pouvez sélectionner le mode de fonctionnement via ce commutateur :
 - CLOSED = éteint
 - AUTO = mode automatique
 - SOUND = mode commande sonore
- 5. ADAPTATEUR POUR PIED DE MÂT :** permet de fixer la barre sur le pied de projecteur fourni.
- 6. VIS :** permet de fixer un projecteur USB supplémentaire sur la barre.
- 7. CONNECTEUR USB SUPPLÉMENTAIRE :** il est possible d'alimenter et de commander 2 projecteurs USB supplémentaires via ces connecteurs USB supplémentaires (JB Systems USB LASER, USB MUSHROOM, USB DERBY, USB PAR, etc.)
- 8. PANNEAU DE COMMANDE :** il est utilisé pour choisir les différentes fonctions de la barre, voir plus loin dans ce manuel pour connaître le fonctionnement de l'appareil.
- 9. AFFICHEUR :** pour afficher toutes les informations nécessaires sur les réglages et les modes de fonctionnement.
- 10. MICROPHONE INTERNE :** le microphone intégré est utilisé pour synchroniser les shows à commande sonore au rythme de la musique.
- 11. SORTIE DMX :** connecteur XLR femelle 3 broches utilisé pour la connexion de la barre USB à une autre unité de la chaîne DMX.

12. **ENTRÉE DMX** : connecteur XLR mâle 3 broches utilisé pour la connexion des câbles DMX universels. Cette entrée reçoit les instructions du contrôleur DMX (en mode DMX) ou de la barre précédente (en mode maître/esclave).
13. **ENTRÉE M-DMX** : veuillez noter que ce connecteur USB n'est PAS utilisé pour les mises à jour ou la connexion de l'appareil à un ordinateur ! Au contraire, ce connecteur USB permet l'ajout très simple d'une connexion DMX sans fil sur l'appareil ! Il suffit de brancher une clé électronique (en option) WTR-DMX de BRITEQ® et vous pourrez établir une connexion DMX sans fil ! En outre, vous serez en mesure de connecter un autre équipement contrôlé par DMX à la sortie DMX prévue, de sorte que vous puissiez partager la fonction DMX sans fil avec toutes les unités connectées ! Aucun paramètre supplémentaire n'est à configurer dans le menu de configuration. Suivez simplement la procédure donnée dans le mode d'emploi fourni avec la clé électronique WTR-DMX de BRITEQ®. *La clé électronique WTR-DMX est disponible sur WWW.BRITEQ-LIGHTING.COM (numéro de référence : 4645)*
14. **ENTREE D'ALIMENTATION SECTEUR** : prise CEI avec porte-fusible et interrupteur ; branchez le câble d'alimentation secteur fourni dans cette prise. Remplacez toujours le fusible par un fusible entièrement identique (1,6 A, 250 V à action retardée).

COMMENT CONFIGURER ET CONTRÔLER L'APPAREIL

Une fois les effets installés et connectés à la barre via les connecteurs USB, vous pouvez faire fonctionner l'appareil de différentes façons :

1) MODE AUTONOME ENTIÈREMENT AUTOMATIQUE :

Les effets se succèdent automatiquement selon une séquence préprogrammée. Sélectionnez ce mode si vous n'utilisez qu'un jeu de lumière USB PARTYSET (autonome) ou si le jeu de lumière USB PARTYSET est le premier (maître) d'une série d'unités USB PARTYSET.

- Appuyez sur la touche [MENU] jusqu'à ce que [Aut] apparaît sur l'afficheur.
- Appuyez sur la touche [ENTER] pour confirmer votre choix.
- Vous pouvez à présent utiliser les touches [UP] ou [DOWN] pour sélectionner le groupe d'effets souhaité :
 - **[AutM] show automatique d'effets mixtes.**
 - Appuyez sur [ENTER] pour sélectionner ce mode.
 - À l'aide des touches [UP] et [DOWN], sélectionnez l'un des 3 shows [AM01 – AM03].
 - Appuyez sur la touche [ENTER] pour confirmer votre choix.
 - À l'aide des touches [UP] et [DOWN], sélectionnez la vitesse de show souhaitée de lente [S.01] à rapide [S.99].
 - Appuyez sur la touche [ENTER] pour confirmer votre choix.
 - **[AutP] Programme automatique (sélection d'un programme particulier).**
 - Appuyez sur [ENTER] pour sélectionner ce mode.
 - À l'aide des touches [UP] et [DOWN], sélectionnez l'un des 18 programmes [AP01 – AP18].
 - Appuyez sur la touche [ENTER] pour confirmer votre choix.
 - À l'aide des touches [UP] et [DOWN], sélectionnez la vitesse du programme désirée de lente [S.01] à rapide [S.99].
 - Appuyez sur la touche [ENTER] pour confirmer votre choix.
 - À l'aide des touches [UP] et [DOWN], sélectionnez la vitesse de moteur désirée de [M.00] = STOP à [M.99] = la plus rapide (seulement dans le cas où vous utiliseriez les effets avec un moteur tournant).
 - Appuyez sur la touche [ENTER] pour confirmer votre choix.

Vous pouvez connecter plusieurs unités USB PARTYSET ensemble : placez simplement la première unité de la série dans l'un des modes d'effets automatiques et toutes les autres unités en mode « esclave » (l'afficheur indique « SLA ») pour qu'elles fonctionnent toutes en parfaite synchronicité.

2) MODE AUTONOME PAR COMMANDE SONORE :

Le jeu de lumière exécute une séquence préprogrammée sur le rythme de la musique. Sélectionnez ce mode si vous n'utilisez qu'un jeu de lumière USB PARTYSET (autonome) ou si le jeu de lumière USB PARTYSET est le premier (maître) d'une série d'unités.

- Appuyez sur la touche [MENU] jusqu'à ce que [Sou] apparaît sur l'afficheur.
- Appuyez sur la touche [ENTER] pour confirmer votre choix.

- Vous pouvez à présent utiliser les touches [UP] ou [DOWN] pour sélectionner le groupe d'effets souhaité :
 - **[SouM] show à commande sonore d'effets mixtes.**
 - Appuyez sur [ENTER] pour sélectionner ce mode.
 - À l'aide des touches [UP] et [DOWN], sélectionnez l'un des 3 shows [SM01 – SM03].
 - Appuyez sur la touche [ENTER] pour confirmer votre choix.
 - À l'aide des touches [UP] et [DOWN], réglez la sensibilité désirée du microphone de [u.00] (désactivé) à [u.99] (haute sensibilité).
 - Appuyez sur la touche [ENTER] pour confirmer votre choix.
 - **[SouP] Programme par commande sonore. (sélection d'un programme particulier)**
 - Appuyez sur [ENTER] pour sélectionner ce mode.
 - À l'aide des touches [UP] et [DOWN], sélectionnez un des 18 shows [SP01 – SP18].
 - Appuyez sur la touche [ENTER] pour confirmer votre choix.
 - À l'aide des touches [UP] et [DOWN], réglez la sensibilité désirée du microphone de [u.00] (désactivé) à [u.99] (haute sensibilité).
 - Appuyez sur la touche [ENTER] pour confirmer votre choix.

3) MODE AUTONOME À COULEUR FIXE :

Vous pouvez définir une couleur fixe pour toutes les unités.

- Appuyez sur la touche [MENU] jusqu'à ce que [COL] apparait sur l'afficheur.
- Appuyez sur la touche [ENTER] pour confirmer votre choix.
- La mention [COLO] apparait sur l'afficheur.
- Appuyez sur la touche [ENTER] pour accéder au mode de réglage.
- À l'aide des touches [UP/DOWN], réglez l'intensité de la couleur rouge. [r.000] = éteint, [r.255] = intensité maximale
- Appuyez sur la touche [ENTER] pour confirmer votre choix et poursuivre le réglage avec la couleur suivante.
- À l'aide des touches [UP/DOWN], réglez l'intensité de la couleur verte. [G.000] = éteint, [G.255] = intensité maximale
- Appuyez sur la touche [ENTER] pour confirmer votre choix et poursuivre le réglage avec la couleur suivante.
- À l'aide des touches [UP/DOWN], réglez l'intensité de la couleur bleue. [b.000] = éteint, [b.255] = intensité maximale
- Appuyez sur la touche [ENTER] pour confirmer votre choix et poursuivre le réglage avec la couleur suivante.
- À l'aide des touches [UP/DOWN], réglez l'intensité de la couleur blanche. [W.000] = éteint, [W.255] = intensité maximale
- Appuyez sur la touche [ENTER] pour confirmer votre choix et poursuivre le réglage avec la vitesse de l'effet stroboscopique.
- À l'aide des touches [UP/DOWN], sélectionnez le réglage désiré pour l'effet stroboscopique.
 - [S. 00] = sortie désactivée
 - [S. 01] à [S. 99] = stroboscope lent à rapide
 - [S. 99] = tout allumé et SANS effet stroboscopique
 - [S.100] = stroboscope par commande sonore
- Appuyez sur la touche [ENTER] pour confirmer votre choix.

IMPORTANT : si vous avez réglé une couleur correcte et le stroboscope à une valeur comprise entre [S. 01] et [S.100], mais que la **sortie de lumière est désactivée**, revenez à l'étape (2) des paramètres du MODE AUTONOME PAR COMMANDE SONORE dans le menu (voir ci-dessus) et vérifiez si la sensibilité du microphone n'est pas trop faible ou à zéro [u.00] (microphone désactivé).

Si le microphone est désactivé, la barre peut évidemment ne pas réagir au son. ☹

4) MODE AUTONOME MAÎTRE/ESCLAVE :

Lorsque vous disposez de plusieurs unités USB PARTYSET et que vous souhaitez qu'elles fonctionnent toutes de manière synchrone, utilisez le mode appelé maître/esclave. Pour cela, reliez en série toutes les barres et réglez le programme automatique ou à commande sonore souhaité sur la première barre de la chaîne (voir description ci-dessus). Cette barre est appelée barre maître. Placez à présent toutes les autres barres en mode esclave. Une fois le réglage effectué, les barres « esclave » suivront les ordres de la barre « maître » en parfaite synchronisation.

Pour régler une barre en mode esclave :

- Appuyez sur la touche [MENU] jusqu'à ce que [SLA] apparait sur l'afficheur.
- Appuyez sur la touche [ENTER] pour accéder à ce mode.
- La mention [SLAV] apparait sur l'afficheur.
- Appuyez sur la touche [ENTER] pour confirmer le mode esclave.

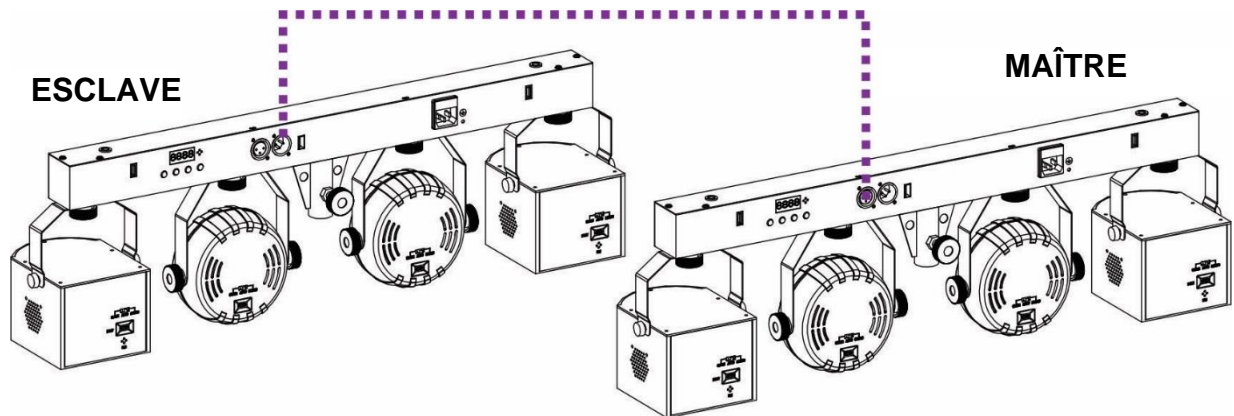

5) COMMANDE VIA LA TÉLÉCOMMANDE INFRAROUGE :

Le jeu de lumière USB PARTYSET peut être commandé par la télécommande infrarouge fournie avec votre effet USB.

IMPORTANT : vérifiez que l'option de télécommande est activée (MARCHE) dans les paramètres système de la barre. Si l'option est désactivée, vous ne pourrez pas utiliser la télécommande infrarouge (voir le dernier chapitre).

	AUTOMATIQUE MIXTE	Appuyez sur cette touche pour sélectionner un des différents shows automatiques mixtes : AM01, AM02, etc.
	MIXTE PAR SON	Appuyez sur cette touche pour sélectionner un des différents shows à commande sonore mixtes : SM01, SM02, etc.
	MARCHE/ARRÊT	Appuyez sur cette touche pour démarrer la barre d'effets ou pour la mettre en mode veille.
	PAUSE EFFET	Appuyez sur cette touche pour mettre en pause (figer) l'effet actuel.
	PROGRAMME AUTO	Chaque fois que vous appuyez sur cette touche, vous activerez un autre programme automatique (AP01, AP02, etc.)
	PROGRAMME SONORE	Chaque fois que vous appuyez sur cette touche, vous activerez un autre programme son (SP01, SP02, etc.)
	VITESSE PROGRAMME	Appuyez sur les touches 0 à 9 pour sélectionner la vitesse souhaitée pour les programmes automatiques (non à commande sonore). 0 = le plus lent, 9 = le plus rapide



Les autres touches n'ont pas de fonctions.

6) COMMANDE VIA DMX :

Unité suivante

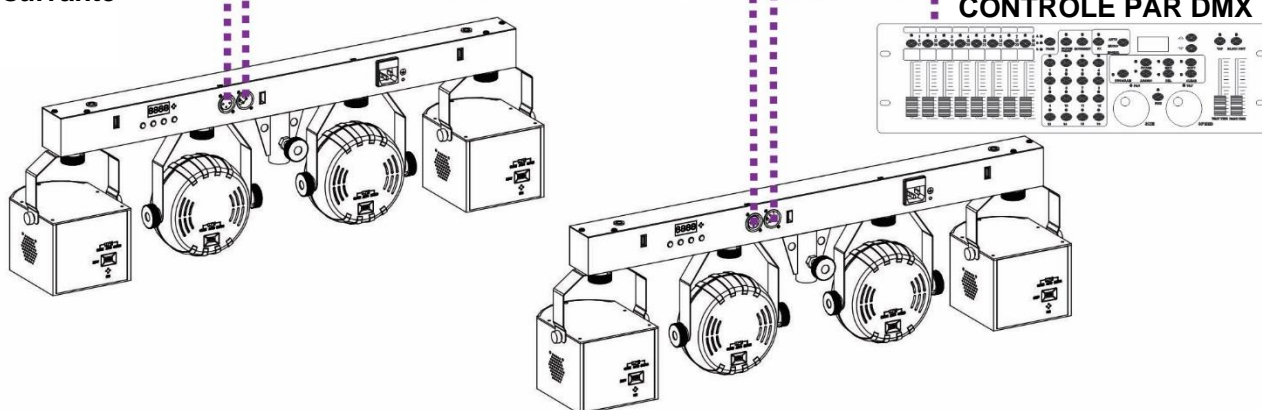

L'unité USB PARTYSET peut être commandée par tout contrôleur DMX standard dans 4 différents modes DMX :

- **MODE 4 CANAUX** : pour un contrôle facile sur les modes automatiques et sonores.
 - **MODE 7 CANAUX** : pour un contrôle manuel de la couleur, du stroboscope, du gradateur et du moteur tournant.
 - **MODE 10 CANAUX** : contrôle sur les modes automatiques et sonores + contrôle général manuel.
 - **MODE 34 CANAUX** : contrôle sur les modes automatiques et sonores + contrôle total manuel sur chaque projecteur individuel.
- Connectez l'entrée DMX de l'unité USB PARTYSET à la sortie DMX de l'unité précédente de la série ou directement à la sortie DMX de votre contrôleur.
 - Appuyez sur la touche [MENU] jusqu'à ce que l'afficheur indique : « DMX ».
 - Appuyez sur la touche [ENTER] pour accéder à cette option.
 - L'adresse DMX actuelle apparaît sur l'afficheur.
 - Appuyez de nouveau sur la touche [ENTER] pour définir les réglages DMX.
 - Vous pouvez à présent changer de mode DMX.
 - À l'aide des touches [UP/DOWN], sélectionnez le mode DMX souhaité. (4 CH, 7 CH ou 34 CH)
 - Appuyez sur la touche [ENTER] pour confirmer votre choix.
 - Vous pouvez à présent utiliser les touches [UP/DOWN] pour régler l'adresse DMX. [dxxx]
 - Appuyez sur la touche [ENTER] pour confirmer votre choix.

Remarque : l'affichage clignote lorsque l'appareil est en mode DMX et aucun signal DMX n'est détecté.

Quelques informations supplémentaires sur DMX512 :

Le protocole DMX est largement utilisé pour contrôler des équipements lumineux multifonctions au moyen d'un signal à haute vitesse. Vous devez mettre en chaîne votre contrôleur DMX avec toutes les unités connectées au moyen d'un câble XLR M/F symétrique de bonne qualité. Pour éviter un comportement anormal des effets lumineux en raison d'interférences, vous devez utiliser un terminateur de 90 à 120 Ω à la fin de la chaîne. N'utilisez jamais de séparateurs de câbles en Y, cela ne fonctionne pas ! Chaque effet de lumière dans la chaîne doit avoir sa propre adresse de départ afin qu'il sache quelles commandes du contrôleur il doit décoder.

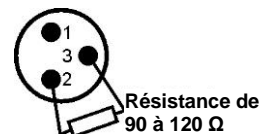

CONFIGURATION DMX À 4 CANAUX :

Canal DMX	Valeur DMX	Fonction	Remarques
1	000-009	Blackout	Shows automatiques mixtes
	010-029	AM01	
	030-059	AM02	
	060-089	AM03	
	090-129	AP01 à AP18	Programme automatique 01 à 18 (utilisant le canal 2)
	128-159	SM01	Shows sonores mixtes
	160-189	SM02	
	190-209	SM03	
	210-255	SP01 à SP18	Programme sonore 01 à 18 (utilisant le canal 2)
2	000-013	AP01/SP01	Sélection d'un programme spécifique Canal 1 entre 090 et 129 = Mode automatique Canal 1 entre 210 et 255 = Mode sonore
	014-027	AP02/SP02	
	028-041	AP03/SP03	
	042-055	AP04/SP04	
	056-069	AP05/SP05	
	070-083	AP06/SP06	
	084-097	AP07/SP07	
	098-111	AP08/SP08	
	112-125	AP09/SP09	
	126-139	AP10/SP10	
	140-153	AP11/PS11	
	154-167	AP12/SP12	
	168-181	AP13/SP13	
	182-195	AP14/SP14	
	196-209	AP15/SP15	
	210-223	AP16/SP16	
	224-237	AP17/SP17	
	238-255	AP18/SP18	
3	000-255	Vitesse du programme automatique	Lent à rapide
4	000	Tout allumé	Gradateur général
	001-255	Gradateur	

CONFIGURATION DMX À 7 CANAUX :

Canal DMX	Valeur DMX	Fonction	Remarques
1	000-255	Rouge	0 % → 100 %
2	000-255	Vert	
3	000-255	Bleu	
4	000-255	Blanc	
5	000-255	Gradateur	
6	000-015	Sans effet stroboscopique	Lent à rapide
	016-255	Vitesse de l'effet stroboscopique	
7	000	Arrêt	Moteur tournant (lent à rapide)
	001-127	Rotation horaire	
	128	Arrêt	
	129-255	Rotation antihoraire	

CONFIGURATION DMX À 10 CANAUX :

Canal DMX	Valeur DMX	Fonction	Remarques
1	000-009	Blackout	Shows automatiques mixtes
	010-029	AM01	
	030-059	AM02	
	060-089	AM03	
	090-129	AP01 à AP18	Programme automatique 01 à 18 (utilisant le canal 2)
	128-159	SM01	Shows sonores mixtes
	160-189	SM02	
	190-209	SM03	
	210-249	SP01 à SP18	Programme sonore 01 à 18 (utilisant le canal 2)
250-255	Mode manuel	Les canaux de 5 à 10 sont disponibles.	
2	000-013	AP01/SP01	Sélection d'un programme spécifique Canal 1 entre 090 et 129 = Mode automatique Canal 1 entre 210 et 255 = Mode sonore
	014-027	AP02/SP02	
	028-041	AP03/SP03	
	042-055	AP04/SP04	
	056-069	AP05/SP05	
	070-083	AP06/SP06	
	084-097	AP07/SP07	
	098-111	AP08/SP08	
	112-125	AP09/SP09	
	126-139	AP10/SP10	
	140-153	AP11/PS11	
	154-167	AP12/SP12	
	168-181	AP13/SP13	
	182-195	AP14/SP14	
	196-209	AP15/SP15	
	210-223	AP16/SP16	
	224-237	AP17/SP17	
	238-255	AP18/SP18	
3	000-255	Vitesse du programme automatique	Lent à rapide
4	000-255	Gradateur	0 % à 100 %
5	000-255	Gradateur du rouge	0 % à 100 %
6	000-255	Gradateur du vert	
7	000-255	Gradateur du bleu	
8	000-255	Gradateur du blanc	
9	000-015	Sans effet stroboscopique	Lent à rapide
	016-255	Vitesse de l'effet stroboscopique	
10	000	Arrêt	Moteur tournant (lent à rapide)
	001-127	Rotation horaire	
	128	Arrêt	
	129-255	Rotation antihoraire	

CONFIGURATION DMX À 34 CANAUX :

Canal DMX	Valeur DMX	Fonction	Remarques
1	000-009	Blackout	Shows automatiques mixtes
	010-029	AM01	
	030-059	AM02	
	060-089	AM03	
	090-129	AP01 à AP18	Programme automatique 01 à 18 (utilisant le canal 2)
	128-159	SM01	Shows sonores mixtes
	160-189	SM02	
	190-209	SM03	
	210-249	SP01 à SP18	Programme sonore 01 à 18 (utilisant le canal 2)
250-255	MODE MANUEL	Les canaux 5 à 35 sont accessibles	
2	000-013	AP01/SP01	Sélection d'un programme spécifique Canal 1 entre 090 et 129 = Mode automatique Canal 1 entre 210 et 255 = Mode sonore
	014-027	AP02/SP02	
	028-041	AP03/SP03	
	042-055	AP04/SP04	
	056-069	AP05/SP05	
	070-083	AP06/SP06	
	084-097	AP07/SP07	
	098-111	AP08/SP08	
	112-125	AP09/SP09	
	126-139	AP10/SP10	
	140-153	AP11/PS11	
	154-167	AP12/SP12	
	168-181	AP13/SP13	
	182-195	AP14/SP14	
	196-209	AP15/SP15	
	210-223	AP16/SP16	
	224-237	AP17/SP17	
	238-255	AP18/SP18	
3	000-255	Vitesse du programme automatique	Lent à rapide
4	000-255	Gradateur	Gradateur général
Canal pour projecteur/effet 1			
5	000-255	Rouge	0 % → 100 %
6	000-255	Vert	
7	000-255	Bleu	
8	000-255	Blanc	
9	000-015	Sans effet stroboscopique	Lent à rapide
	016-255	Vitesse de l'effet stroboscopique	
10	000	Arrêt	Moteur tournant (lent à rapide)
	001-127	Rotation horaire	
	128	Arrêt	
	129-255	Rotation antihoraire	
Canal pour projecteur/effet 2			
11	000-255	Rouge	0 % → 100 %
12	000-255	Vert	
13	000-255	Bleu	
14	000-255	Blanc	
15	000-015	Sans effet stroboscopique	Lent à rapide
	016-255	Vitesse de l'effet stroboscopique	
16	000	Arrêt	Moteur tournant (lent à rapide)
	001-127	Rotation horaire	
	128	Arrêt	
	129-255	Rotation antihoraire	

Canal pour projecteur/effet 3			
17	000-255	Rouge	0 % → 100 %
18	000-255	Vert	
19	000-255	Bleu	
20	000-255	Blanc	
21	000-015	Sans effet stroboscopique	Lent à rapide
	016-255	Vitesse de l'effet stroboscopique	
22	000	Arrêt	Moteur tournant (lent à rapide)
	001-127	Rotation horaire	
	128	Arrêt	
	129-255	Rotation antihoraire	
Canal pour projecteur/effet 4			
23	000-255	Rouge	0 % → 100 %
24	000-255	Vert	
25	000-255	Bleu	
26	000-255	Blanc	
27	000-015	Sans effet stroboscopique	Lent à rapide
	016-255	Vitesse de l'effet stroboscopique	
28	000	Arrêt	Moteur tournant (lent à rapide)
	001-127	Rotation horaire	
	128	Arrêt	
	129-255	Rotation antihoraire	
Canal pour projecteur/effet 5 (supérieur)			
29	000-255	Rouge	0 % → 100 %
30	000-255	Vert	
31	000-255	Bleu	
32	000-255	Blanc	
33	000-015	Sans effet stroboscopique	Lent à rapide
	016-255	Vitesse de l'effet stroboscopique	
34	000	Arrêt	Moteur tournant (lent à rapide)
	001-127	Rotation horaire	
	128	Arrêt	
	129-255	Rotation antihoraire	

Fonctions supplémentaires dans le menu

- Appuyez sur la touche [MENU] jusqu'à ce que [SYS] apparaisse sur l'afficheur.
- Appuyez sur la touche [ENTER] si vous souhaitez accéder à cette section de menu des options supplémentaires.
- À l'aide des touches [UP/DOWN], parcourez les fonctions supplémentaires dans le menu système.
 - [LEdS] : cette option vous permet de décider si **l'afficheur** doit être toujours **allumé** ou **s'éteindre** après un moment lorsqu'aucune information ne doit être affichée (seul un petit point reste allumé).
 - Appuyez sur la touche [ENTER] pour accéder aux options de réglage.
 - À l'aide des touches [UP/DOWN], sélectionnez le mode souhaité :
 - [on] = fonction activée. Si aucune nouvelle information ne doit être affichée, l'afficheur s'éteindra. Dès qu'une nouvelle information est disponible (par exemple : lorsque vous utilisez la télécommande pour choisir un autre mode), l'afficheur s'allume automatiquement pour l'afficher. Après un moment, il s'éteindra de nouveau.
 - OFF = fonction désactivée. L'afficheur LED sera toujours allumé.
 - Appuyez sur la touche [ENTER] pour confirmer votre choix.
 - [ir] : vous permet d'activer ou de désactiver le récepteur de **télécommande**.
 - Appuyez sur la touche [ENTER] pour accéder aux options de réglage.
 - À l'aide des touches [UP/DOWN], sélectionnez le mode souhaité :
 - ON = fonction activée. La télécommande infrarouge sans fil est utilisable.
 - OFF = fonction désactivée. La télécommande infrarouge sans fil n'est pas utilisable.
 - Appuyez sur la touche [ENTER] pour confirmer votre choix.

- [SouN] : lorsque la barre est utilisée en mode par commande sonore, vous pouvez décider comment elle doit réagir si aucun son ou aucune musique ne sont détectés.
 - Appuyez sur la touche [ENTER] pour accéder aux options de réglage.
 - À l'aide des touches [UP/DOWN], sélectionnez le mode souhaité :
 - [LAST] = si aucun son n'est détecté, les effets continueront d'exécuter le dernier show actif.
 - [oFF] = si aucun son n'est détecté, la barre passe en mode tout éteint ou « blackout » (la sortie de lumière est désactivée, c.-à-d. éteinte).
 - Appuyez sur la touche [ENTER] pour confirmer votre choix.
- [FAiL] : vous permet de décider comment la barre doit réagir lorsque le signal DMX est perdu ou interrompu.
 - Appuyez sur la touche [ENTER] pour accéder aux options de réglage.
 - À l'aide des touches [UP/DOWN], sélectionnez le mode souhaité :
 - [hoLd] = le dernier paramètre actif est conservé jusqu'au retour du signal.
 - [bLAC] = la barre et les effets passent en mode « blackout » (lumière éteinte).
 - Appuyez sur la touche [ENTER] pour confirmer votre choix.
- L'option [rESt] permet de rétablir les réglages d'usine de la barre d'éclairage
 - Appuyez sur la touche [ENTER] pour accéder aux options de réglage.
 - À l'aide des touches [UP/DOWN], sélectionnez le mode souhaité :
 - [YES] = effectue la réinitialisation aux réglages d'usine (la version du micrologiciel s'affiche après confirmation).
 - [no] = n'effectue pas la réinitialisation aux réglages d'usine et revient au menu.
 - Appuyez sur la touche [ENTER] pour confirmer votre choix.

ENTRETIEN

- Assurez-vous qu'aucune personne étrangère ne se trouve dans la zone en dessous de l'emplacement d'installation durant l'entretien.
- Éteignez l'appareil, débranchez le câble d'alimentation secteur et attendez que l'appareil refroidisse.

Lors de l'inspection les points suivants doivent être vérifiés :

- Toutes les vis utilisées pour l'installation de l'appareil et chacune de ses composantes doivent être solidement fixées et ne peuvent être rouillées.
- Les boîtiers, les supports et les boutons d'installation (plafond, poutre, suspensions) ne doivent pas être déformés.
- Quand une lentille optique est visiblement endommagée en raison de fissures ou de rayures profondes, elle doit être remplacée.
- Les câbles d'alimentation doivent être dans un état impeccable et doivent être remplacés immédiatement même si un petit problème est détecté.
- Afin de protéger l'appareil de toute surchauffe, les ventilateurs de rafraîchissement (le cas échéant) et les ouvertures de ventilation doivent être nettoyés mensuellement.
- L'intérieur de l'appareil doit être nettoyé une fois par an à l'aide d'un aspirateur ou d'un jet d'air.
- Le nettoyage des lentilles optiques et/ou miroirs internes et externes doit être effectué périodiquement pour optimiser le flux lumineux. La fréquence de nettoyage dépend de l'environnement dans lequel le projecteur est utilisé : des environnements humides, enfumés ou particulièrement sales peuvent causer l'accumulation de saleté sur l'optique de l'appareil.
 - Nettoyez avec un chiffon doux en utilisant des produits de nettoyage pour verre normal.
 - Séchez toujours les pièces soigneusement.

Attention : Nous vous conseillons fortement de faire effectuer le nettoyage interne par un personnel qualifié !

SPÉCIFICATIONS

Cet appareil ne produit pas d'interférences radio. Ce produit répond aux exigences des directives européennes et nationales actuelles. La conformité a été établie et les déclarations et documents correspondants ont été déposés par le fabricant.

Cet appareil a été conçu pour produire un effet d'éclairage décoratif et est utilisé dans les systèmes de jeux de lumière.

Entrée d'alimentation secteur :	100 à 240 V CA, 50/60 Hz
Fusible :	250 V 1,6 A action retardée (verre de 20 mm)
Consommation totale :	50 W
Commande sonore :	Microphone interne
Connexions DMX :	XLR 3 broches mâle/femelle
Nb canaux DMX :	4, 7, 10 ou 34 canaux
Puissance des projecteurs PAR :	2 projecteurs de 12 W chacun (3 W pour le rouge, 3 W pour le vert, 3 W pour le bleu, 3 W pour le blanc)
Puissance des projecteurs Derby :	2 projecteurs de 8 W chacun (2 W pour le rouge, 2 W pour le vert, 2 W pour le bleu, 2 W pour le blanc)
Température de fonctionnement :	10 à 40 °C
Dimensions (barre + effets) :	720 x 250 x 110 mm
Dimensions du pied :	Hauteur maximale = 2,05 m, plié = 79 cm
Poids :	6 kg (appareil complet et pied)

Toutes les informations peuvent être modifiées sans préavis.

Vous pouvez télécharger la dernière version de ce manuel sur notre site web : www.jb-systems.eu



JB SYSTEMS

MAILING LIST

EN: Subscribe today to our mailing list for the latest product news!

FR: Inscrivez-vous à notre liste de distribution si vous souhaitez suivre l'actualité de nos produits!

NL: Abonneer je vandaag nog op onze mailinglijst en ontvang ons laatste product nieuws!

DE: Abonnieren Sie unseren Newsletter und erhalten Sie aktuelle Produktinformationen!

ES: Suscríbete hoy a nuestra lista de correo para recibir las últimas noticias!

PT: Inscreva-se hoje na nossa mailing list para estar a par das últimas notícias!

WWW.JB-SYSTEMS.EU

Copyright © 2021 by BEGLEC NV

t Hofveld 2C ~ B1702 Groot-Bijgaarden ~ Belgium

Reproduction or publication of the content in any manner, without express permission of the publisher, is prohibited.