

# COMBO120Evo

# COMBO240Evo

Mixer/Amplificateur 100V 120/240W  
USB-Tuner-BT-DAB+

100V 120/240W mixer/Amplifier  
USB-Tuner-BT-DAB+

**GUIDE DE L'UTILISATEUR**  
**USER GUIDE**



# 1 - Instructions de sécurité

## Informations importantes de sécurité

Cet appareil a été créé pour fonctionner en lieu chauffé et isolé de toute forme d'humidité ou de projection d'eau. Toute utilisation en lieu humide, non-protégé, ou soumis à des variations de températures importantes peut représenter un risque tant pour l'appareil que pour toute personne à proximité.



Seuls les services techniques compétents et reconnus par CONTEST sont habilités à réaliser la maintenance de cet appareil. Les gestes courants d'entretien doivent respecter les précautions de ce manuel.



Cet appareil contient à l'intérieur de son boîtier, des parties non isolées sous tensions suffisamment élevées pour représenter un risque de choc électrique. Vous ne devez en aucun cas réaliser la maintenance de cet appareil lorsque celui-ci est sous tension.

## Symboles utilisés



Le symbole IMPORTANT signale une recommandation d'utilisation importante.



Le symbole WARNING signale un risque d'atteinte à l'intégrité physique de l'utilisateur et de toute autre personne présente. Le produit peut de plus être endommagé.



Le symbole CAUTION signale un risque de dégradation du produit.

## Instructions et recommandations

### 1 - Lisez les instructions :

Il est conseillé de bien lire toutes les instructions d'utilisation et de fonctionnement avant l'utilisation de l'appareil.

### 2 - Conservez les instructions :

Il est conseillé de conserver les instructions d'utilisation et de fonctionnement ultérieurement.

### 3 - Considérez les avertissements :

Il est conseillé de bien prendre en compte tous les avertissements et toutes les instructions de fonctionnement du produit.

### 4 - Suivez les instructions :

Il est conseillé de bien suivre toutes les instructions de fonctionnement et d'utilisation.

### 5 - Eau et humidité :

N'utilisez pas cet appareil à proximité de l'eau, par exemple près d'une baignoire, d'un lavabo, d'un évier ou d'une baignoire; ni dans un endroit humide ou près d'une piscine, etc...

### 6 - L'installation :

Ne posez pas cet appareil sur un meuble roulant, un trépid, un support ou une table instables. L'appareil risquerait de tomber blessant gravement un enfant ou un adulte et de s'abîmer sérieusement. Utilisez seulement un meuble roulant, une étagère, un trépid, un support ou une table recommandés par le fabricant ou vendus avec l'appareil. Dans tous les cas pour installer l'appareil il est conseillé de suivre les instructions du fabricant et d'utiliser des instruments recommandés par celui-ci.

Il est fortement conseillé de déplacer avec prudence le meuble roulant quand l'appareil se trouve dessus. Des arrêts brutaux, une trop forte poussée et des surfaces rugueuses risqueraient de renverser l'ensemble.

### 7 - Montage en plafonnier ou sur un mur :

Il est recommandé de contacter votre revendeur avant tout montage.

### 8 - Aération :

Les fentes et ouvertures dans le boîtier sont prévues pour l'aération, pour assurer une utilisation en toute confiance du produit et pour éviter une surchauffe. Ces ouvertures ne doivent donc pas être obstruées ni recouvertes. Il faut faire attention à ne jamais obstruer ces ouvertures en plaçant le produit sur un lit, un canapé, une couverture ou autre surface de ce style. Cet appareil ne devrait pas être placé dans une installation fermée tels une valise ou un rack à moins qu'une aération ait été prévue ou que les instructions du fabricant aient été suivies.

### 9 - Chaleur :

Il est conseillé de maintenir le produit éloigné des sources de chaleur tels les radiateurs, les poêles, les réflecteurs de chaleur ou autres produits (ainsi que les amplificateurs) qui produisent de la chaleur.



**CAUTION**  
RISK OF ELECTRIC SHOCK  
DO NOT OPEN



**ATTENTION :** Afin de réduire les risques de chocs électriques, ne retirez jamais les capots. Il n'y a aucune pièce réparable par l'utilisateur à l'intérieur. Contactez un service technique compétent pour la maintenance de cet appareil. Afin de prévenir les risques d'électrocution, n'utilisez pas de rallonge, de prise multiple ou tout autre système de raccordement sans que les parties métalliques en contact soient complètement hors de portée.



## Niveaux sonores

Les systèmes de sonorisation sont capables de délivrer un niveau sonore (SPL) nuisible à la santé humaine. Les niveaux de pression sonore apparemment non critiques peuvent endommager l'audition si la personne y est exposée sur une longue période.

Ne pas stationner à proximité immédiate des enceintes acoustiques en fonctionnement.



## Protection de l'environnement

L'environnement est une cause que défend HITMUSIC, nous commercialisons uniquement des produits propres, conformes aux normes ROHS.

• Votre produit est composé de matériaux qui doivent être recyclés, ne le jetez pas dans votre poubelle, apportez-le dans un centre de collecte sélective mis en place à proximité de votre résidence. Les centres de services agréés vous reprendront votre appareil en fin de vie afin de procéder à sa destruction dans le respect des règles de l'environnement.

• Pour plus de renseignements <http://www.hitmusic.fr/directives-deee.php>.



**FR**  
Cet appareil,  
ses accessoires  
et cordons  
se recyclent

REPRISE  
À LA LIVRAISON  
OU  
À DÉPOSER  
EN MAGASIN  
OU  
À DÉPOSER  
EN DÉCHÈTERIE

Points de collecte sur [www.quefairedemesdechets.fr](http://www.quefairedemesdechets.fr)  
Privilégiez la réparation ou le don de votre appareil !

### 10 - Alimentation électrique :

Ce produit fonctionne seulement sur le voltage indiqué sur une étiquette au dos de l'appareil. Si vous n'êtes pas sûr du voltage de votre installation électrique, consultez votre revendeur ou votre compagnie d'électricité.

### 11 - Protection des câbles électriques :

Il faut veiller à ce que les câbles électriques ne soient pas susceptibles d'être piétinés ou pincés par des objets placés dessus ou contre, en faisant particulièrement attention aux câbles au niveau des prises et de leur point de sortie sur l'appareil.

### 12 - Pour nettoyer :

Débranchez l'appareil avant de le nettoyer. N'utilisez pas d'accessoires non conseillés par le fabricant. Utilisez un chiffon humide sur la surface de l'appareil. Ne passez pas l'appareil sous l'eau.

### 13 - Période de non utilisation :

Débranchez le cordon d'alimentation de votre lecteur si vous ne l'utilisez pas durant une longue période.

### 14 - Pénétration d'objets ou de liquides :

Ne laissez jamais pénétrer d'objets en tout genre dans cet appareil à travers les ouvertures car ils risqueraient de provoquer un incendie ou une décharge électrique. Ne répandez jamais de liquides en tout genre sur le produit.

### 15 - Dommages nécessitant un entretien :

Adressez-vous à des personnes qualifiées dans les cas suivants :

- Quand le cordon d'alimentation ou la prise est abîmé(e).
- Si du liquide a été répandu ou si des objets sont tombés dans l'appareil.
- Si le produit a été au contact de pluie ou d'eau.
- Si le produit ne fonctionne pas normalement en suivant les instructions.
- Si le produit a pris un choc.

### 16 - Entretien/révision :

N'essayez pas de réviser vous-même ce produit. Cela vous exposerait à une dangereuse tension. Adressez-vous à un personnel qualifié.

### 17 - Milieu de fonctionnement :

Température et humidité du milieu de fonctionnement : De +5 à +35° ; humidité relative inférieure à 85% (orifice de ventilation non obstrués).

N'installez pas l'appareil dans un endroit mal ventilé ou dans un lieu soumis à une forte humidité ou en plein soleil (ou à une forte lumière artificielle).

L'installation en milieux salins ou à proximité d'une piscine peut provoquer une oxydation accélérée et remettre en cause la garantie.

## 2 - Introduction

Les COMBO120Evo COMBO240Evo sont le fruit de nombreuses années d'expérience de la marque Audiophony-Pa® dans le secteur de l'amplification et des sources multiples.

Leur facilité d'utilisation, leur rapidité d'exécution et leur robustesse en font des appareils extrêmement efficaces.

Le guide que vous lisez en ce moment vous permettra de prendre rapidement connaissance des différentes fonctions et possibilités des COMBO120Evo et COMBO240Evo.

Gardez-le à portée de la main pendant les premières utilisations de votre appareil afin de vous familiariser avec ses fonctions.

## 3 - Contenu de l'emballage

L'emballage doit contenir les éléments suivants :

- L'amplificateur
- Les connecteurs Euroblock
- Un cordon alimentation IEC
- Une antenne radio

## 4 - Présentation de l'appareil

### 4 - 1 Face avant

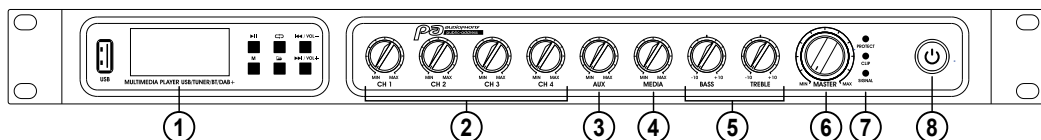

#### 1 Lecteur multimédias

Ce lecteur intègre les sources suivantes : USB, Tunner, Bluetooth® ou DAB+. Il permet également de sélectionner les morceaux, les stations de radio et de régler le niveau de sortie.

#### 2 Potentiomètres CH 1, CH 2, CH 3 et CH 4

Ces potentiomètres permettent de régler les niveaux des entrées CH 1, CH 2, CH 3 et CH 4.

#### 3 Potentiomètre AUX

Ce potentiomètre permet de régler le niveau de l'entrée AUX.

#### 4 Potentiomètre MEDIA

Ce potentiomètre permet de régler le niveau du lecteur.

#### 5 Potentiomètres BASS et TREBLE

Ces potentiomètres permettent de régler les niveaux des basses et des aigus. Il agissent sur une plage de -10dB à +10 dB.

#### 6 Potentiomètre MASTER

Ce potentiomètre permet de régler le niveau général de l'amplificateur.

#### 7 LED indicatrices

Ces LED donnent des indications sur l'état de l'amplificateur :

- **SIGNAL** : Indique qu'un signal est présent en entrée de l'étage de puissance.
- **CLIP** : Indique que le niveau du signal présent est trop élevé.
- **PROTECT** : Indique que l'amplificateur est en mode protection pour cause de surchauffe ou de court-circuit.

#### Notes :

- Il est normal que la LED PROTECT s'allume quelques secondes à la mise sous tension de l'amplificateur.
- Si la LED PROTECT reste allumée, mettez l'amplificateur hors tension, attendez qu'il refroidisse et vérifiez les câblages.
- Si à la mise sous tension elle reste allumée alors que l'amplificateur n'est pas chaud et que tous les câblages sont corrects, consultez un technicien spécialisé.

#### 8 Bouton de mise sous tension

Permet de mettre l'amplificateur sous et hors tension. Lorsque l'amplificateur est sous tension, la bague du bouton est allumée en blanc.

## 4 - 2 Panneau arrière

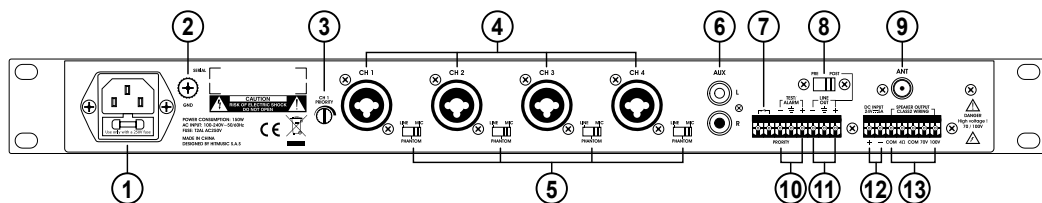
**1** Entrée alimentation avec fusible

Connectez sur cette entrée le cordon IEC fourni et reliez le au secteur après avoir vérifié la tension délivrée.

Remplacez, si nécessaire le fusible par un fusible de même type et de même puissance :

COMBO120evo : 5 x 20 mm 2AL 250 V

COMBO240evo : 5 x 20 mm 2.5AL 250 V

**2** Bornier GND

Permet la mise à la masse de l'amplificateur lorsqu'il est installé dans une baie de rackage.

Utilisez ce bornier si vous constatez des ronflements en basse fréquence.

**3** Potentiomètre CH 1 PRIORITY

Permet d'ajuster le seuil au delà duquel le niveau du canal 1 est prioritaire sur toutes les autres sources.

**4** Entrée CH 1, CH 2, CH 3 et CH 4

Connecteurs COMBO (Jack TRS et XLR) pour raccorder des micros ou une source de niveau ligne. La connectique Jack est du type symétrique.

**5** Sélecteur LINE / PHANTOM / MIC

Ces sélecteurs permettent de choisir le niveau d'entrée des canaux CH 1, CH 2, CH 3 et CH 4. Sur la position PHANTOM une tension de 18V est active sur le canal concerné, le niveau d'entrée est de type micro. Sur la position Phantom, l'entrée est en niveau micro (-52dBv) et délivre une tension de 18 V.

**6** Entrée AUX

Connecteurs RCA pour relier une source de niveau ligne.

**7** Contact sec

Ce connecteur permet de raccorder un interrupteur à contact sec en vu de couper à distance la sortie de l'amplificateur.

**8** Sélecteur PRE/POST

Ce sélecteur permet de décider si la sortie LINE OUT dépend ou non du niveau MASTER :

- PRE : La sortie LINE OUT n'est pas affectée pas le niveau MASTER.

- POST : La sortie LINE OUT dépend du niveau MASTER.

**9** Connecteur d'antenne

Permet de raccorder l'antenne radio fournie. L'impédance de ce type de connection est de 75Ω.

**10** Borniers TEST/ALARM

Reliez sur ce bornier le signal en provenance du système d'alarme. Si un signal est présent sur cette entrée, tous les autres signaux d'entrée sont atténués.

**11** Sortie LINE OUT

Permet de raccorder en cascade un autre système d'amplification.

**12** Borniers DC INPUT

Ces borniers permettent de raccorder une alimentation de tension continue de 24V 5A pour palier à une défaillance de l'alimentation secteur.

**13** Borniers COM / 4Ω / 70V / 100V

Ces borniers permettent de raccorder des enceintes basse impédance ou ligne 70/100V.

Reliez les enceintes basse impédance sur les borniers COM/4Ω et les enceintes 70/100V sur les borniers COM/70/100V.

**Attention** : Il n'est pas possible d'utiliser simultanément la sortie 4 Ohms et la sortie 70/100V. Ce câblage endommagerait l'amplificateur.



**Tension dangereuse**  
Les lignes de haut-parleurs 70/100V doivent être reliées à l'amplificateur en dernier.  
Mettez l'amplificateur sous tension lorsque l'installation est terminée et vérifiée.

4 - 3 Lecteur

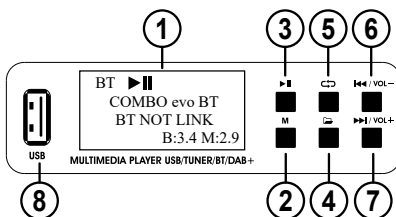

	ACTION	Bluetooth® 5.3	USB	TUNER	DAB+
1 - Afficheur	Affiche les informations du lecteur				
2 - Touche <b>M</b>	Appui court	Change de source			
	Appui long	Eteint le lecteur			
3 - Touche <b>▶  </b>	Appui court	Lance ou arrête la lecture	Lance ou arrête la lecture. Sur la page de sélection de fichier, permet la sélection	Recherche automatique de station	Lance et arrête la recherche de station
4 - Touche <b>📁</b>	Appui court	Pas d'action	Ouvre la liste des fichiers contenu dans la clé USB	Recherche manuelle des stations radio de manière décroissante	Recherche manuelle des stations radio de manière décroissante
5 - Touche <b>↺↻</b>	Appui court	Pas d'action	Active le mode de répétition. 4 modes sont disponibles : ALL, ONE, FOLDER et RANDOM	Recherche manuelle des stations radio de manière croissante	Recherche manuelle des stations radio de manière croissante
6 - Touche <b>◀◀ / VOL-</b>	Appui court	Revient au morceau précédent	Revient au morceau précédent	Revient à la station précédente (Lorsque le lecteur contient des stations enregistrées)	Revient à la station précédente (Lorsque le lecteur contient des stations enregistrées)
	Appui long	Diminue le volume			
7 - Touche <b>▶▶ / VOL+</b>	Appui court	Passe au morceau suivant	Passe au morceau suivant	Passe à la station suivante (Lorsque le lecteur contient des stations enregistrées)	Passe à la station suivante (Lorsque le lecteur contient des stations enregistrées)
	Appui long	Augmente le volume			
8 - Port USB	Capacité : 64Go max. / Compatible USB2.0 & USB3.0 / Système de fichier : FAT32 !! Ne pas connecter d'appareils autres que des périphériques de stockage				

## 5 - Utilisation

Pour relier vos haut-parleurs, utilisez des câbles de haute qualité.

Afin d'éviter tout court-circuit, vérifiez que les brins des câbles soient correctement torsadés avant de les relier aux borniers de sortie.

Lorsque vous raccordez vos haut-parleurs à l'amplificateur prenez garde de respecter les polarités.

Raccordez les haut-parleurs équipés de transformateurs aux bornes 70/100 V et COM de sortie.

**Attention** : Il n'est pas possible d'utiliser simultanément la sortie 4 Ohms et la sortie 70/100V. Ce câblage endommagera l'amplificateur.

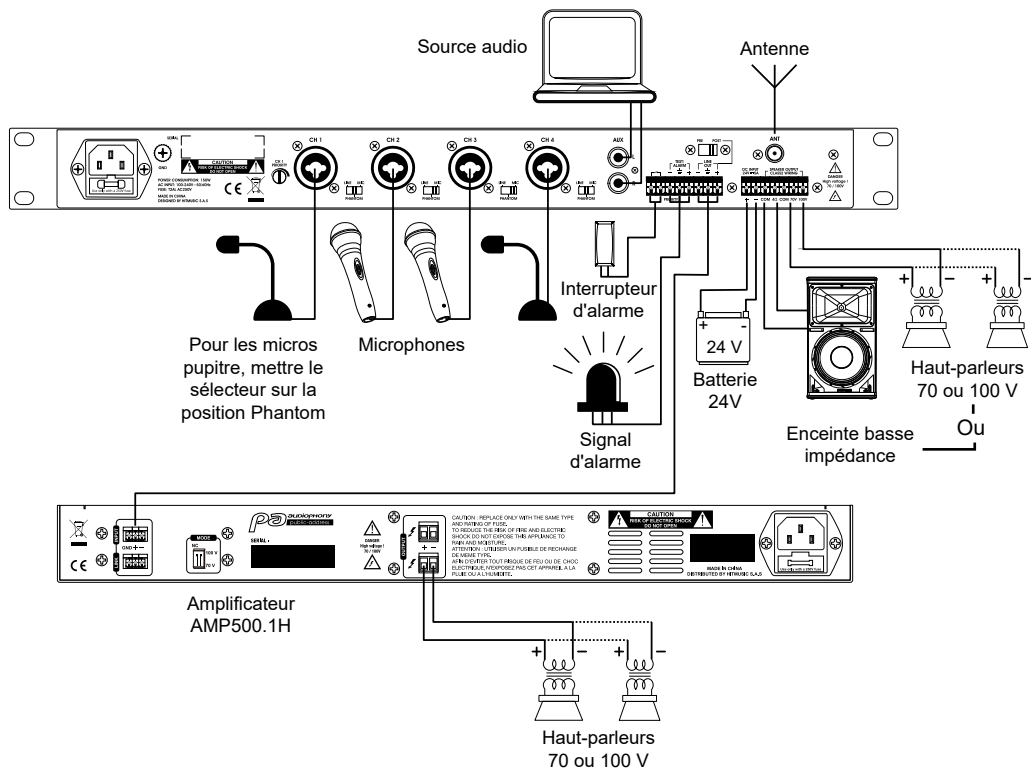

**Tension dangereuse**  
Les lignes de haut-parleurs 70/100V doivent être reliées à l'amplificateur en dernier.  
Mettez l'amplificateur sous tension lorsque l'installation est terminée et vérifiée.



**Attention** : La somme des puissances de toutes les enceintes reliées ne doit pas excéder la puissance maximale de l'amplificateur.

## 6 - Caractéristiques détaillées

	COMBO120Evo	COMBO240Evo
<b>CARACTÉRISTIQUES ÉLECTRIQUES</b>		
Puissance (100V)	120 Watts RMS	240 Watts RMS
Puissance (70V)	120 Watts RMS	240 Watts RMS
Puissance (4Ω)	120 Watts RMS	240 Watts RMS
Sensibilité d'entrée	MIC : -52 dBv symétrique LINE : -10 dBv symétrique AUX : -10 dBv asymétrique Alimentation fantôme : -52dBv / 18 V symétrique	
Réponse en fréquence	80 Hz - 16 KHz (± 3 dB)	
Rapport signal sur bruit	MIC : ≥ 65dB LINE : ≥ 75dB AUX : ≥ 75dB	
T.H.D+N	≤ 1% @ 1/8 RMS	
Égalisation	BASS : ± 10dB (à 100 Hz) ; TREBLE : ± 10dB (à 1 KHz)	
Tensions de sortie	4Ω / 70V / 100V	
Circuit de puissance	Alimentation à découpage classe D	
Alimentation	AC100-240V, 50/60Hz DC 24V	
Protections	Court-circuits / Circuit ouvert / Thermique / Limiteur / ultrasons et radio fréquences	

<b>CARACTÉRISTIQUES PHYSIQUES</b>		
Connexions	4 fiches Combo MIC / LINE 1 entrée AUX sur RCA 1 entrée TEST/ALARM sur connecteur Euroblock 1 sortie LINE OUT sur connecteur Euroblock Une fiche coaxiale pour l'antenne Sortie 4 ohms ou 70/100V sur connecteur Euroblock Entrée 24V sur connecteur Euroblock	
Réglages	Réglage des niveaux des entrées CH 1, CH 2, CH 3 et CH 4 Réglage du niveau du lecteur Réglage du niveau de l'entrée AUX Égalisation basses et aigus Réglage du niveau de priorité de l'entrée CH 1 Réglage du niveau général	
Refroidissement	Par ventilation thermo régulée	
Dimensions (L x P x H)	483 x 281 x 44 mm	
Poids net	4.9 Kg	5.6 Kg



# 1 - Safety information

## Important safety information



This unit is intended for indoor use only. Do not use it in a wet, or extremely cold/hot locations. Failure to follow these safety instructions could result in fire, electric shock, injury, or damage to this product or other property.



Any maintenance procedure must be performed by a CONTEST authorised technical service. Basic cleaning operations must thoroughly follow our safety instructions.



This product contains non-isolated electrical components. Do not undertake any maintenance operation when it is switched on as it may result in electric shock.

## Symbols used



This symbol signals an important safety precaution.



The WARNING symbol signals a risk to the user's physical integrity. The product may also be damaged.



The CAUTION symbol signals a risk of product deterioration.

## Instructions and recommendations

### 1 - Please read carefully :

We strongly recommend to read carefully and understand the safety instructions before attempting to operate this unit.

### 2 - Please keep this manual :

We strongly recommend to keep this manual with the unit for future reference.

### 3 - Operate carefully this product :

We strongly recommend to take into consideration every safety instruction.

### 4 - Follow the instructions:

Please carefully follow each safety instruction to avoid any physical harm or property damage.

### 5 - Avoid water and wet locations :

Do not use this product in rain, or near washbasins or other wet locations.

### 6 - Installation :

We strongly encourage you to only use a fixation system or support recommended by the manufacturer or supplied with this product. Carefully follow the installation instructions and use the adequate tools.

Always ensure this unit is firmly fixed to avoid vibration and slipping while operating as it may result in physical injury.

### 7 - Ceiling or wall installation :

Please contact your local dealer before attempting any ceiling or wall installation.

### 8 - Ventilation :

The cooling vents ensure a safe use of this product, and avoid any overheating risk. Do not obstruct or cover these vents as it may result in overheating and potential physical injury or product damage. This product should never be operated in a closed non-ventilated area such as a flight case or a rack, unless cooling vents are provided for the purpose .

### 9 - Heat exposure :

Sustained contact or proximity with warm surfaces may cause overheating and product damages. Please keep this product away from any heat source such as a heaters, amplifiers, hot plates, etc...



**CAUTION**  
RISK OF ELECTRIC SHOCK  
DO NOT OPEN



**WARNING :** This unit contains no user-serviceable parts. Do not open the housing or attempt any maintenance by yourself. In the unlikely even your unit may require service, please contact your nearest dealer.

In order to avoid any electrical malfunction, please do not use any multi-socket, power cord extension or connecting system without making sure they are perfectly isolated and present no defect.



## Sound levels

Our audio solutions deliver important sound pressure levels (SPL) that can be harmful to human health when exposed during long periods. Please do not stay in close proximity of operating speakers.



## Recycling your device

- As HITMUSIC is really involved in the environmental cause, we only commercialise clean, ROHS compliant products.
- When this product reaches its end of life, take it to a collection point designated by local authorities. The separate collection and recycling of your product at the time of disposal will help conserve natural resources and ensure that it is recycled in a manner that protects human health and the environment.

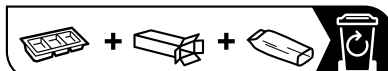

### 10 - Electric power supply :

This product can only be operated according to a very specific voltage. These information are specified on the label located at the rear of the product.

### 11 - Power cords protection:

Power-supply cords should be routed so that they are not likely to be walked on or pinched by items placed upon or against them, paying particular attention to cords at lugs, convenience receptacles and the point where they exit from the fixture.

### 12 - Cleaning precautions :

Unplug the product before attempting any cleaning operation. This product should be cleaned only with accessories recommended by the manufacturer. Use a damp cloth to clean the surface. Do not wash this product.

### 13 - Long periods of non use :

Disconnect the unit's main power during long periods of non use.

### 14 - Liquids or objects penetration :

Do not let any object penetrate this product as it may result in electric shock or fire. Never spill any liquid on this product as it may infiltrate the electronic components and result in electric shock or fire.

### 15 - This product should be serviced when :

Please contact the qualified service personnel if :

- The power cord or the plug has been damaged.
- Objects have fallen or liquid has been spilled into the appliance.
- The appliance has been exposed to rain or water.
- The product does not appear to operate normally.
- The product has been damaged.

### 16 - Inspection/maintenance :

Please do not attempt any inspection or maintenance by yourself. Refer all servicing to qualified personnel.

### 17 - Operating environment :

Ambient temperature and humidity: +5 - +35°C, relative humidity must be less than 85% (when cooling vents are not obstructed).

Do not operate this product in a non-ventilated, very humid or warm place. Installation in a saline environment or near a swimming pool may cause accelerated oxidation and invalidate the warranty.

## 2 - Introduction

The COMBO120Evo COMBO240Evo are the fruit of many years' experience of the Audiophony-Pa® brand in the field of amplification and multiple sources.

Their ease of use, speed of execution and robustness make them extremely efficient devices.

The guide you are now reading will help you quickly familiarize yourself with the various functions and possibilities of the COMBO120Evo and COMBO240Evo.

Keep it close at hand during the first few uses of your device, so that you can familiarize yourself with its functions.

## 3 - Package contents

The packaging should contain the following items:

- Amplifier
- Euroblock connectors
- IEC power cord
- Radio antenna

## 4 - Device presentation

### 4 - 1 Front panel

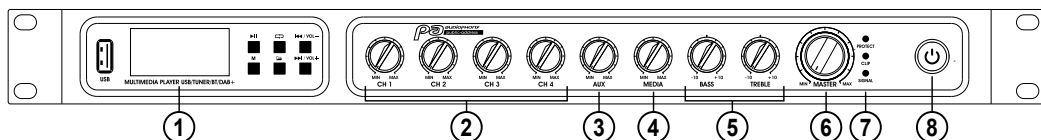

#### 1 Multimedia player

This player integrates the following sources: USB, Tuner, Bluetooth® or DAB+. It also lets you select songs and radio stations, and adjust output levels.

#### 2 CH 1, CH 2, CH 3 et CH 4 potentiometers

These potentiometers adjust the levels of the CH 1, CH 2, CH 3 and CH 4 inputs..

#### 3 AUX potentiometer

This potentiometer adjusts the level of the AUX input.

#### 4 Potentiomètre MEDIA

Ce potentiomètre permet de régler le niveau du lecteur.

#### 5 Potentiomètres BASS et TREBLE

Ces potentiomètres permettent de régler les niveaux des basses et des aigus. Il agissent sur une plage de -10dB à +10 dB.

#### 6 MASTER potentiometer

This potentiometer adjusts the overall level of the amplifier.

#### 7 Indicator LEDs

These LEDs give an indication of the amplifier's status:

- **SIGNAL** : Indicates that a signal is present at the power stage input. Lit green.
- **CLIP** : Indicates that the current signal level is too high. Lit red.
- **PROTECT** : Indicates that the amplifier is in protection mode due to overheating or short-circuit.

#### Notes :

- It is normal for the PROTECT LED to light up for a few seconds when the amplifier is switched on. If the PROTECT LED remains lit, switch off the amplifier, wait for it to cool down and check the wiring. If the PROTECT LED remains lit when the amplifier is switched on, even though it is not warm and all the wiring is correct, consult a specialist technician.

#### 8 Power ON switch

Switches the amplifier on and off. When the amplifier is switched on, the button ring is lit in white.

## 4 - 2 Rear panel

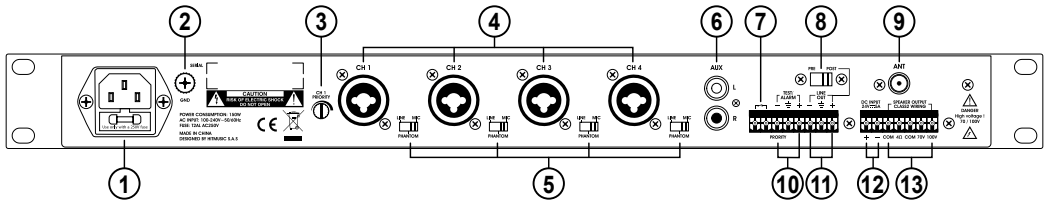

### 1 Power supply input with fuse

Connect the IEC cord supplied to this input, and after checking the voltage supplied, connect it to the mains. If necessary, replace the fuse with one of the same type and rating.

COMBO120evo : 5 x 20 mm 2AL 250 V

COMBO240evo : 5 x 20 mm 2.5AL 250 V

### 2 GND connector

Allows the amplifier to be grounded when installed in a rack.

Use this terminal block if you notice low-frequency hum.

### 3 CH 1 PRIORITY potentiometer

Adjusts the threshold above which the level of channel 1 takes priority over all other sources.

### 4 CH 1, CH 2, CH 3 and CH 4 inputs

COMBO connectors (TRS jack and XLR) for connecting microphones or a line-level source. Jack connectors are balanced TRS type.

### 5 LINE / PHANTOM / MIC selectors

These selectors allow you to choose the input level of the CH 1, CH 2, CH 3 and CH 3 channels. In the Phantom position, the input is at microphone level (-52dBv) and delivers a voltage of 18 V.

### 6 AUX input

RCA connectors for connecting a unbalanced line-level source.

### 7 Dry MUTE contact

This connector is used to connect a dry-contact switch to remotely switch off the amplifier output.

### 8 PRE/POST selector

This selector allows you to decide whether or not the LINE OUT output depends on the MASTER level:

- PRE: LINE OUT is not affected by MASTER level.
- POST: LINE OUT depends on MASTER level.

### 9 Antenna connector

Used to connect the supplied radio antenna. The impedance of this type of connection is 75Ω.

### 10 TEST/ALARM terminal

Connect the signal from the alarm system to this terminal block. If a signal is present on this input, all other input signals are attenuated.

### 11 LINE OUT output

Used to cascade another amplification system.

### 12 DC INPUT terminal block

These terminals can be used to connect a 24V DC 5A power supply in the event of a power failure.

### 13 COM / 4Ω / 70V / 100V terminal blocks

These terminals can be used to connect low-impedance or 70/100V line speakers. Connect low-impedance speakers to the COM/4Ω terminals, or 70/100V speakers to the COM/70/100V terminals.

**Warning:** it is not possible to use the 4 Ohms output and the 70/100V output simultaneously. Such wiring will damage the amplifier.



**Hazardous voltage**  
Loudspeaker lines should be connected to the amplifier last.  
Switch on the amplifier once the installation has been completed and checked.

## 4 - 3 Player

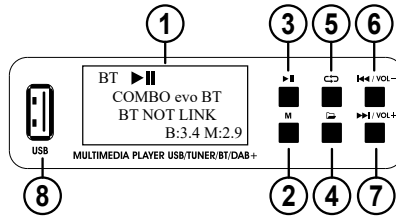

	ACTION	Bluetooth® 5.3	USB	TUNER	DAB+
1 - Afficheur	Displays player information				
2 - <b>M</b> key	Short press	Change source			
	Long press	Switches player off			
3 - <b>▶  </b> key	Short press	Starts or stops playback	Starts or stops playback.  On the file selection page, allows selection of	Automatic station search	Starts and stops station search
4 - <b>⏮</b> key	Short press	No function	Opens the list of files on the USB key	Manual search for radio stations in descending order	Manual search for radio stations in descending order
5 - <b>↺</b> key	Short press	No function	Activates repeat mode. 4 modes are available: ALL, ONE, FOLDER and RANDOM	Manual search for radio stations in ascending order	Manual search for radio stations in ascending order
6 - <b>⏮</b> / <b>VOL-</b> key	Short press	Returns to previous song	Returns to previous song	Returns to previous station (When the player contains recorded stations)	Returns to previous station (When the player contains recorded stations)
	Long press	Decreases volume			
7 - <b>▶▶</b> / <b>VOL+</b> key	Short press	Skip to next song	Skip to next song	Skip to next station (When the player contains recorded stations)	Skip to next station (When the player contains recorded stations)
	Long press	Increases volume			
8 - USB port	Capacity: max. 64GB / USB2.0 & USB3.0 compatible / File system: FAT32 !! Do not connect devices other than storage devices				

## 5 - Usage

Use high-quality cables to connect your speakers.

To avoid short-circuits, check that the cable strands are correctly twisted before connecting them to the output terminals.

When connecting your loudspeakers to the amplifier, be sure to observe the correct polarity.

Connect transformer-equipped loudspeakers to the 70/100V and COM output terminals.

**Warning:** it is not possible to use the 4 Ohms output and the 70/100V output simultaneously. Such wiring will damage the amplifier.

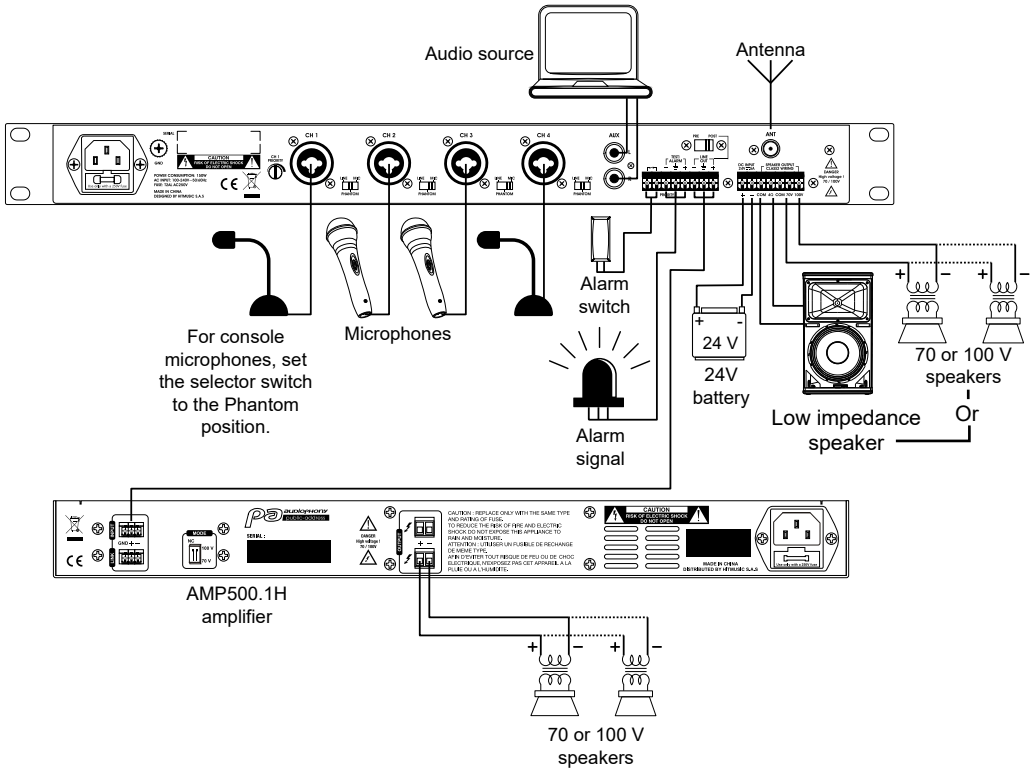





**CAUTION**

**Hazardous voltage**

Loudspeaker lines should be connected to the amplifier last.

Switch on the amplifier once the installation has been completed and checked.





**CAUTION**

**Caution:** The sum of the power ratings of all connected loudspeakers must not exceed the maximum power rating of the amplifier.

## 6 - Detailed features

	COMBO120Evo	COMBO240Evo
<b>ELECTRICAL CHARACTERISTICS</b>		
Power (100V)	120 Watts RMS	240 Watts RMS
Power (70V)	120 Watts RMS	240 Watts RMS
Power (4Ω)	120 Watts RMS	240 Watts RMS
Input sensitivity	MIC : -52 dBv balanced LINE : -10 dBv balanced AUX : -10 dBv unbalanced Phantom power supply : -52dBv / 18 V balanced	
Frequency response	80 Hz - 16 KHz (± 3 dB)	
S/N ratio	MIC : ≥ 65dB LINE : ≥ 75dB AUX : ≥ 75dB	
T.H.D+N	≤ 1% @ 1/8 RMS	
Equalization	BASS : ± 10dB (à 100 Hz) ; TREBLE : ± 10dB (à 1 KHz)	
Output voltage	4Ω / 70V / 100V	
Power circuit	Class D switching power supply	
Power supply	AC100-240V, 50/60Hz DC 24V	
Protections	Short circuit / Open circuit / Thermal / Limiter / Ultrasonic and radio frequency	

<b>PHYSICAL CHARACTERISTICS</b>		
Connections	4 MIC / LINE combo connectors 1 AUX input on RCA 1 TEST/ALARM input on Euroblock connector 1 LINE OUT on Euroblock connector One coaxial plug for antenna 4 ohm or 70/100V output on Euroblock connector 24V input on Euroblock connector	
Settings	Setting levels for CH 1, CH 2, CH 3 and CH 4 inputs Player level adjustment AUX input level adjustment Bass and treble equalization CH 1 input priority level adjustment General level adjustment	
Cooling	Fan with thermo regulation	
Dimensions (W x D x H)	483 x 281 x 44 mm	
Net weight	4.9 Kg	5.6 Kg

## 7 - Notes

La société AUDIOPHONY® apporte le plus grand soin à la fabrication de ses produits pour vous garantir la meilleure qualité. Des modifications peuvent donc être effectuées sans notification préalable. C'est pourquoi les caractéristiques techniques et la configuration physique des produits peuvent différer des spécifications et illustrations présentées dans ce manuel.

Pour bénéficier des dernières informations et mises à jour sur les produits AUDIOPHONY® connectez-vous sur [www.audiophony.com](http://www.audiophony.com)  
AUDIOPHONY® est une marque de HITMUSIC S.A.S - 595 rue de la Pièce Grande - 46230 Fontanes - France

Because AUDIOPHONY® takes the utmost care in its products to make sure you only get the best possible quality, our products are subjects to modifications without prior notice. That is why technical specifications and the products physical configuration might differ from the illustrations.

Make sure you get the latest news and updates about the AUDIOPHONY® products on [www.audiophony.com](http://www.audiophony.com)  
AUDIOPHONY® is a trademark of HITMUSIC S.A.S - 595 rue de la Pièce Grande - 46230 Fontanes - France