

Moving beam 7R MKII

7R lamp beam moving head

User manual / Mode d'emploi

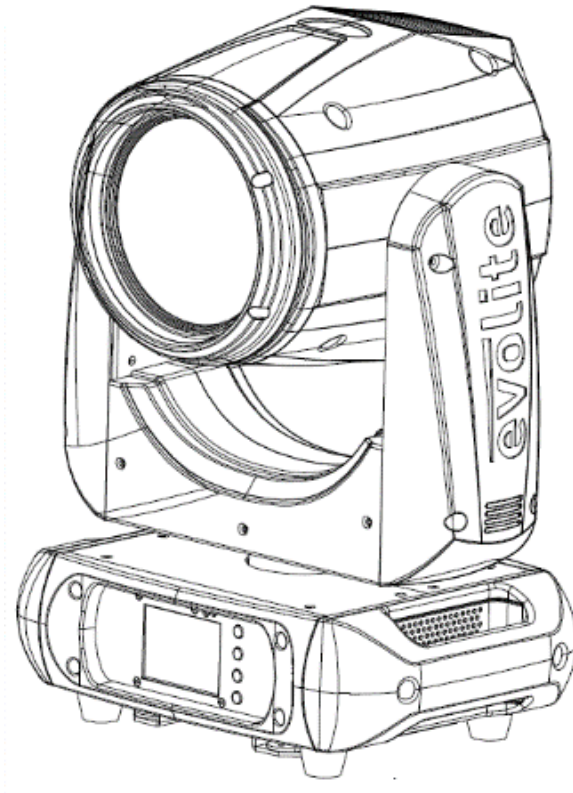

evolite





ATTENTION !

Avant d'utiliser votre matériel, nous vous recommandons de lire l'ensemble des instructions de ce manuel.



ATTENTION !

Cet appareil produit une lumière intense et puissante. Risque pour les yeux. Ne regardez pas directement dans le faisceau.



DANGER !

Risque de chocs électriques.

Il est important d'utiliser le câble d'alimentation secteur fourni (câble avec terre).

Toujours débrancher l'appareil avant une intervention technique ou avant son entretien.

Ne pas brancher cet appareil sur un bloc de puissance variable type " Dimmer pack".

Afin de réduire et d'éviter tout risque d'électrocution ou d'incendie, ne pas utiliser cet appareil dans un milieu humidité ou sous la pluie.



ATTENTION !

Risque de brûlure.

Il est important d'éviter tout contact avec l'appareil en fonctionnement et au moins 10 minutes après son utilisation. L'extérieur de l'appareil peut devenir très chaud.

Ne pas utiliser le projecteur avec une température ambiante supérieure de 40°C.



ATTENTION !

Risque d'incendie.

Il est important de garder éloigner tous matériaux combustibles et inflammables de l'appareil en fonctionnement.

DANGER !

Cet appareil présente des risques importants de blessures. Il est important de manipuler et d'utiliser cet appareil de façon professionnelle, par un utilisateur qualifié.

Cet appareil **evolite** doit être installé avec des crochets solides et de dimension adéquate au poids supporté. L'appareil doit être vissé aux crochets et serré convenablement afin d'éviter toute chute due aux vibrations produites par la machine en fonctionnement. L'accroche de l'appareil doit être sécurisée par une élingue de sécurité. Assurez-vous également que la structure (ou point d'accroche) peut supporter au moins 10X le poids de l'appareil accroché. L'appareil doit être installé par une personne qualifiée et doit être placée hors de portée du public.

En cas de problème de fonctionnement, arrêtez immédiatement l'appareil. Ne pas essayer de le réparer soi-même. Contactez votre revendeur ou faites appel à un réparateur spécialisé et agréé. Il n'y a aucune pièce remplaçable par l'utilisateur.

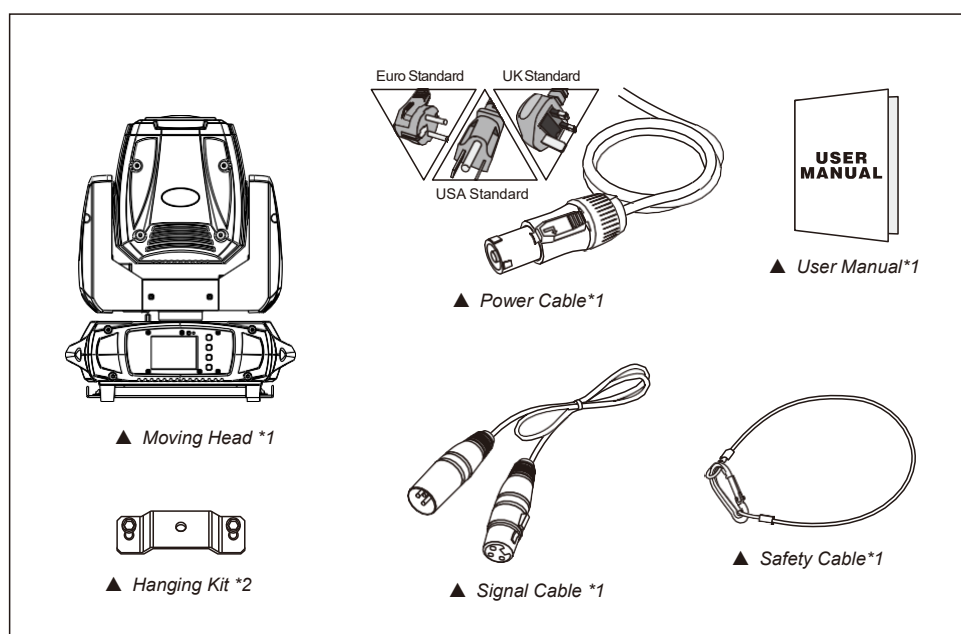

• Introduction

Toutes nos félicitations pour l'achat de ce projecteur evolite.

Ce projecteur professionnel est doté des dernières avancées technologiques, et a été conçu pour un usage professionnel. Sa qualité et sa fiabilité sont le résultat d'une fabrication soignée et suivant un cahier des charges précis. Ce projecteur intelligent respecte les normes européennes en vigueur : 2014/35/EU, 2014/30/EU et RoHS 2011/65/EU.

• Description du produit

- Lyre de type Beam à lampe
- Lampe Osram 230W à arc court
- Rotation PAN 360°/540°/630° et TILT 90°/180°/270°
- Modes de contrôles : Par câbles DMX, par WiDMX (compatible Wireless Solution), en automatique, en automatique avec détection du son.
- Equipée d'un récepteur DMX sans fil
- 2 modes DMX : 14 ou 16 canaux
- Focus motorisé
- Angle du faisceau : 2.5°
- Optique ultra claire de 136mm de diam. anti reflets
- Modes Automatiques très dynamiques et variés
- Modes Totem (180°)
- Roue de 11 couleurs
- Roue de 16 gobos fixes en métal
- Prisme 16 et 24 facettes rotatif
- Filtre frost
- Ecran TFT 2.4 " couleurs
- Flux lumineux max : 164 230 lx @ 10m
- Livré avec attaches de montage oméga
- Refroidissement par ventilation forcée, thermo régulé
- Consommation électrique : 270W max
- Dimensions de l'appareil : 307 x 224 x 435 mm
- Dimensions du carton : 445 x 275 x 525 mm
- Poids brut : 16 kg
- Poids net : 12.8 kg

• Installation

○ Accroche

Ce projecteur asservi evolite doit être installé avec des crochets solides et de dimension adéquate au poids supporté. L'appareil doit être vissé aux crochets et serré convenablement afin d'éviter toute chute due aux vibrations produites par la machine en fonctionnement. L'accroche de l'appareil doit être sécurisée par une élingue de sécurité. Assurez-vous également que la structure (ou point d'accroche) peut supporter au moins 10X le poids de l'appareil accroché. L'appareil doit être installé par une personne qualifiée et doit être placée hors de portée du public.

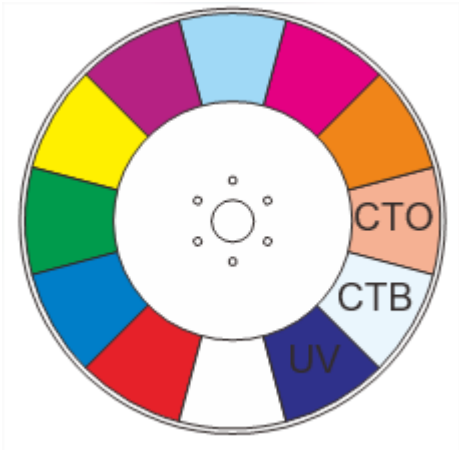
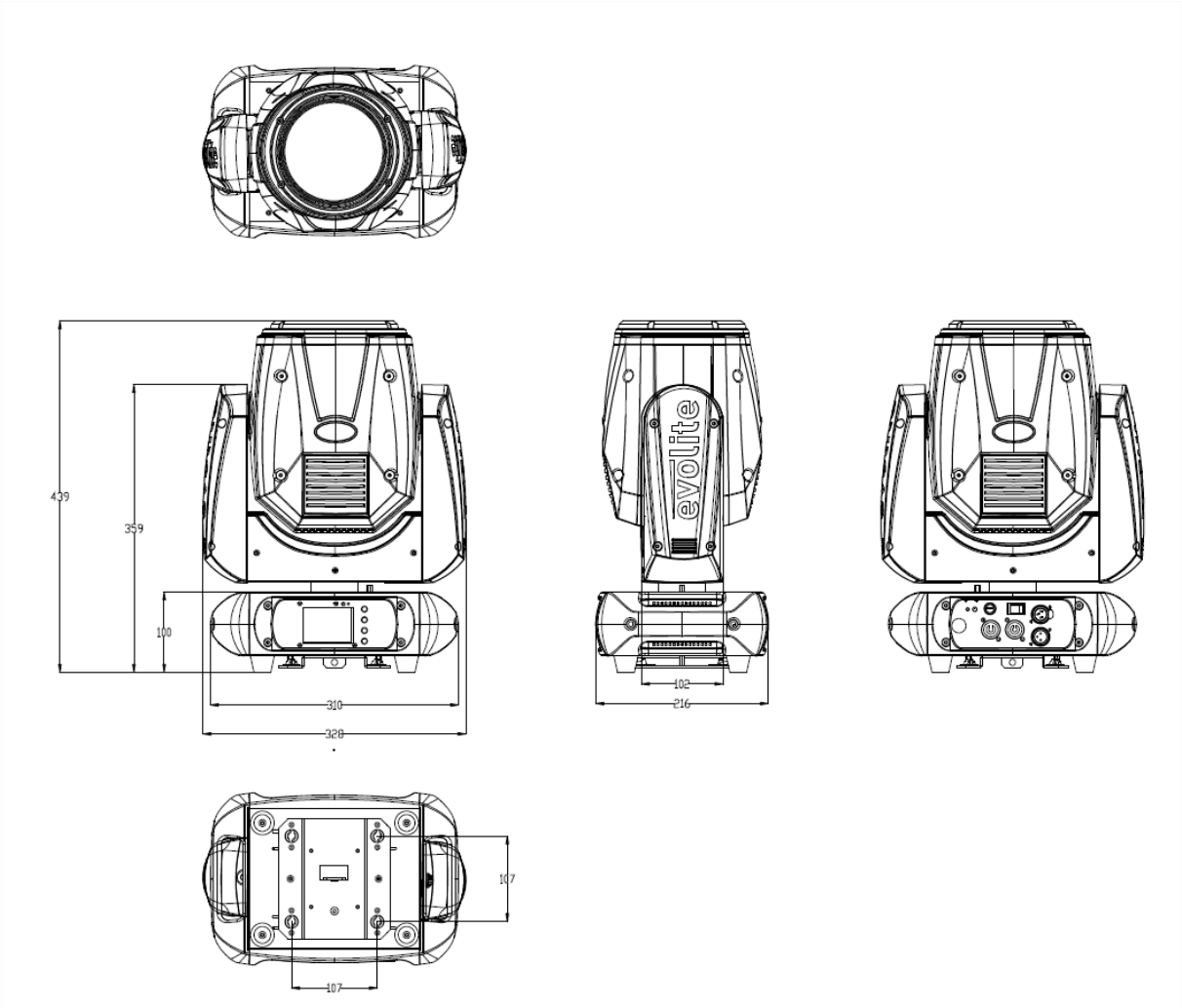

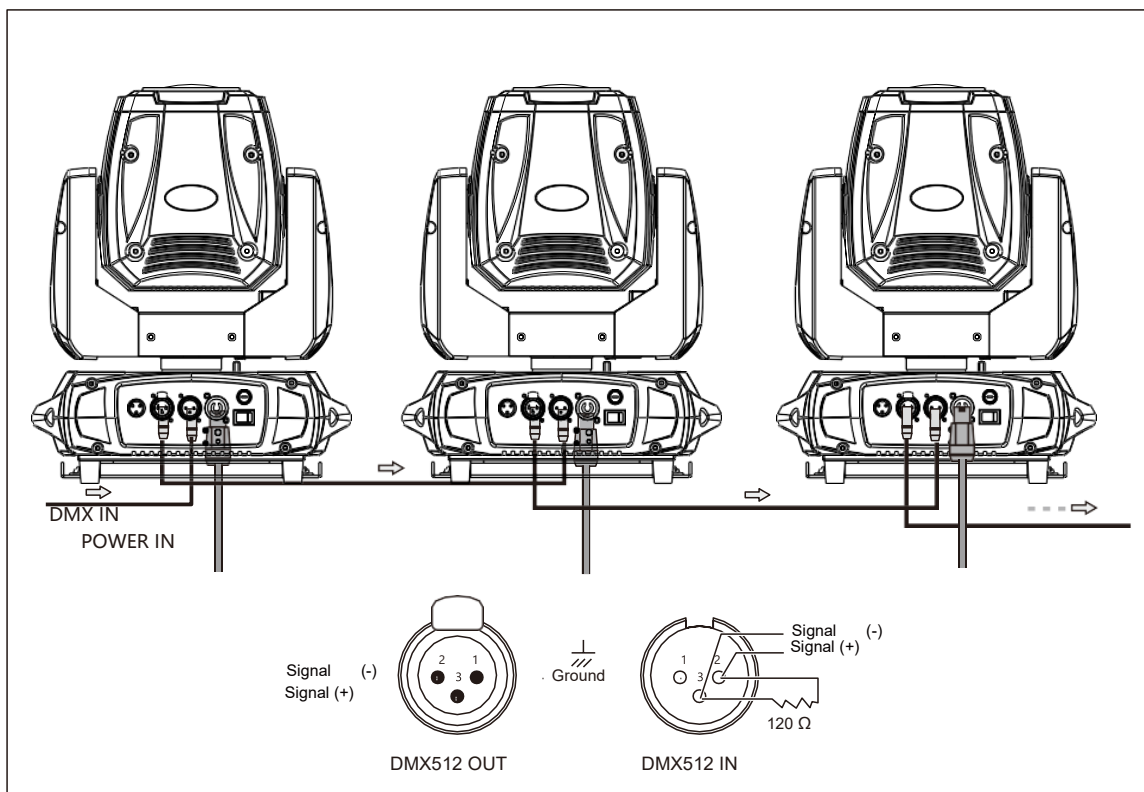
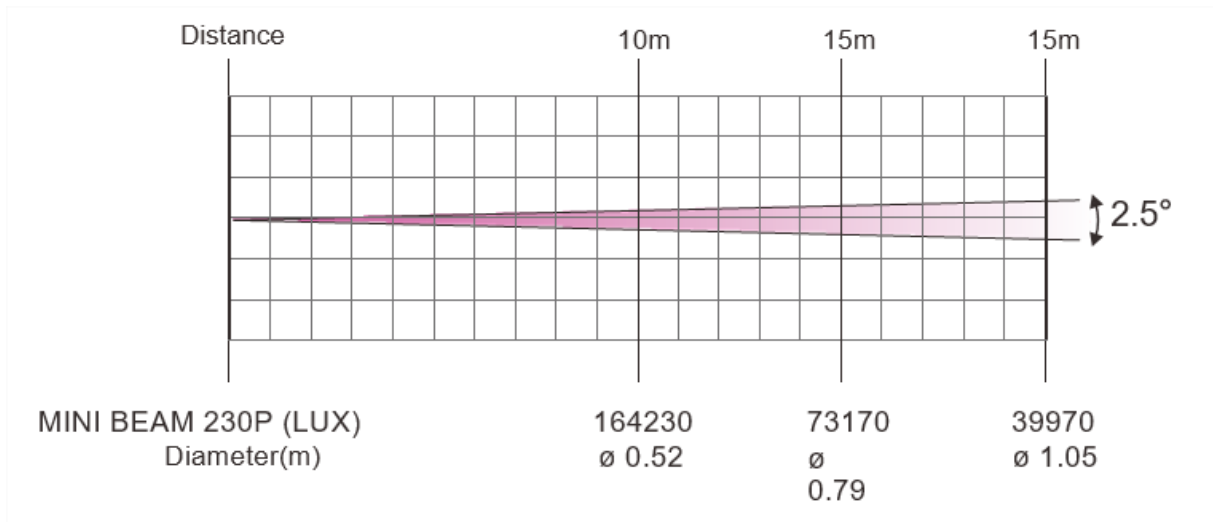

○ **Connexion du câble d'alimentation secteur**

The occupation of the connection-cables is as follows:

Cable	Pin	International
Brown	Live	L
Blue	Neutral	N
Yellow/Green	Earth	

La terre ou « Earth » doit toujours être connectée. Les câble d'alimentation doivent être homologués et conformes au Standard IEC.

- **Mise en service**

Ne pas allumer l'appareil s'il a subi un changement de température important. Attendre que la condensation disparaisse avant toute utilisation.

- **Configuration**

- Panneau de contrôle / Navigation dans les menus

Panneau de contrôle avec afficheur.

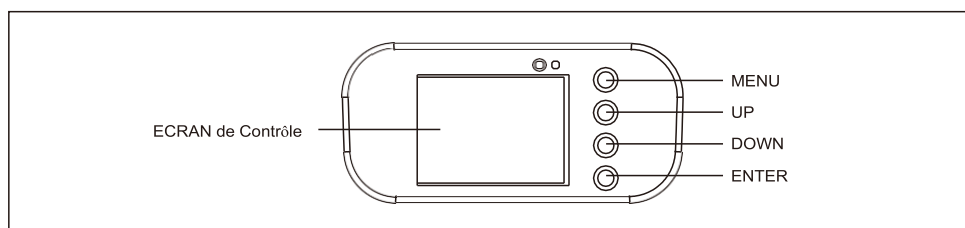

Accédez directement au menu en appuyant sur la touche **Menu** puis déplacez-vous dans les menus grâce aux touches **UP & DOWN**. Appuyez sur la touche **ENTER** pour valider vos choix et valeurs.

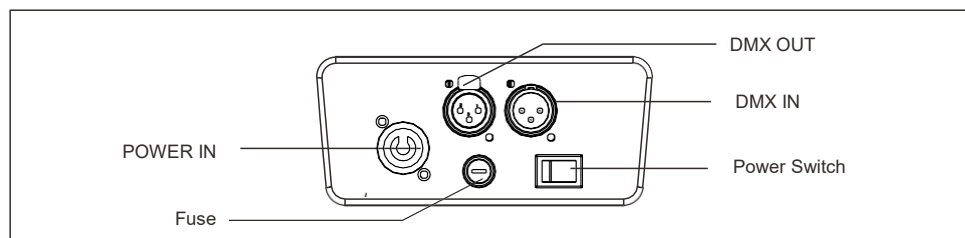

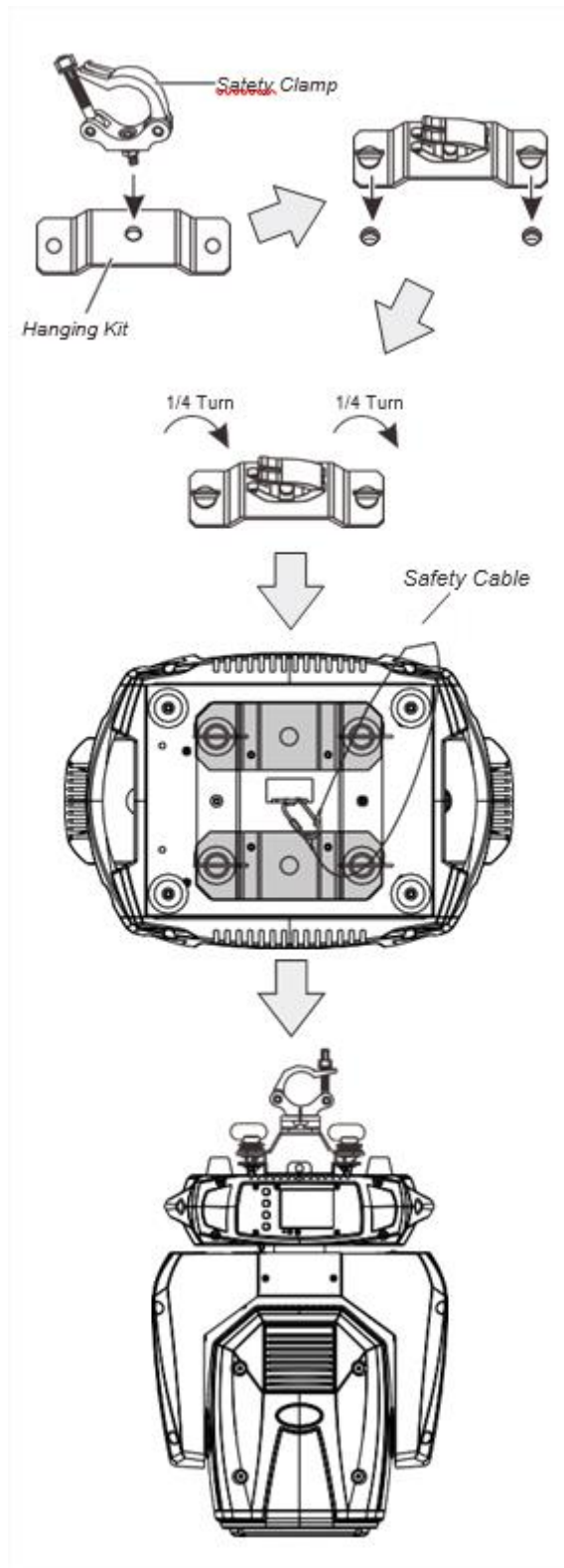

MENU		Description		
Fonction Mode	Dmx Address	A001~AXXX		Adressage DMX
	Channel Mode	CH16		Mode DMX 16 canaux
		CH14		Mode DMX 14 canaux
	Auto Run	Internal Program1~9	Master/Alone	Mode Auto
	Music Control	Internal Program1~9	Master/Alone	Mode Détection du son
Option	Reset Default	Yes/No		Rappel des réglages d'usine
	Signal Set	Cable DMX		Utilisation en DMX filaire
		WDMX & CAB		Réception sans fil et transmission filaire
	Pan / Tilt	Reverse Pan (On/Off)		Inverse le Pan
		Reverse Tilt (On/Off)		Inverse le Tilt
		Select Pan 630°/540°/360°		Sélect. De l'amplitude max du PAN
		Select Tilt 270°/180°/90°		Sélect. De l'amplitude max du TILT
	UI SET	Mic sensitivity 0~99%		Sensibilité du micro en mode son
		OFF Signal Mode (On/Off)		Garde la dernière position avant coupure du signal DMX
		Half Color Wheel		Mode Demies couleurs
Information	Lampe Hours	Xxxx(Hours)		Temps d'utilisation lampe
	Temperature	Xxx°C/°F		Température actuelle
	Fan parameter	Current = xxxmA, Voltage = xxxmV		Paramètres ventilation
Manual Control	Reset	Total Reset Pan/Tilt Reset Color Reset Gobo Reset The Others Reset	Reset total Pan/Tilt Reset Couleur Reset Gobo Reset Autres Reset	
	Channel	PAN=XXX.....	Mode Manuel de tous les canaux	
Advanced (Access Code 088)	Calibration	PAN=XXX.....		Calibrage (en usine uniquement)
	Clear lamp time	Yes/No		Effacer durée lampe

○ Mode Automatique

Sélection du Mode AUTO

Appuyez sur la touche **MENU** puis **ENTER**, utilisez ensuite la touche **DOWN** pour atteindre le menu **AUTO RUN**. Appuyez sur **ENTER** et sélectionnez le programme de 1 à 9 puis descendez sur **Alone ou Master**, selon si cet appareil est maître ou esclave. Appuyez sur **ENTER** pour valider ce choix. Enfin, appuyez sur **MENU** 2 fois afin de revenir au menu principal. L'appareil commencera alors son programme automatique.

Sélection du Mode AUTO à détection sonore

Appuyez sur la touche **MENU** puis **ENTER**, utilisez ensuite la touche **DOWN** pour atteindre le menu **Music Control**. Appuyez sur **ENTER** et sélectionnez le programme de 1 à 9 puis descendez sur **Alone ou Master**, selon si cet appareil est maître ou esclave. Appuyez sur **ENTER** pour valider ce choix. Enfin, appuyez sur **MENU** 2 fois afin de revenir au menu principal. L'appareil commencera alors son programme automatique.

○ Mode DMX

Chaque appareil peut être contrôlé individuellement grâce à un contrôleur DMX-512 standard. Il faut « adresser » chaque appareil grâce au menu « A001 ». L'adresse renseignée est alors l'adresse de base, adresse à partir de laquelle l'appareil va répondre. Si deux appareils sont adressés à la même adresse DMX ; ils se comporteront alors de manière identique, répondants aux mêmes canaux DMX.

Sélection du Mode DMX par câble :

Appuyez sur la touche **MENU** puis **DOWN** afin d'accéder au menu suivant. Appuyez ensuite sur **ENTER** puis **DOWN** pour atteindre le menu **Signal Set**. Appuyez sur **ENTER** puis cochez la case **Cable DMX**. Validez ce choix en appuyant sur **ENTER**.

Appuyez sur la touche **MENU** puis **UP** afin d'atteindre le premier menu. Appuyez sur **ENTER** pour sélectionner le menu **Dmx Address**. Utilisez les touches **UP & DOWN** pour sélectionner l'adresse DMX de l'appareil. Appuyez sur **ENTER** pour valider votre choix. Enfin, appuyez sur **MENU** 2 fois afin de revenir au menu principal. L'appareil est en mode DMX, et si aucun signal DMX n'est présent, l'afficheur clignote. Branchez alors un câble DMX en entrée.

Sélection du Mode DMX par W-DMX (sans fil) :

Dans le menu **Signal Set**, cochez la case **WDMX IN & CAB**. Ce mode permet d'activer le récepteur W-DMX. Lorsque les appareils communiquent entre eux, l'appareil émetteur clignote en rouge et le ou les récepteurs clignent en vert.

La LED est éteinte : pas de connexion.

La LED clignote vert rapidement : la connexion avec le transmetteur a été perdue.

La LED clignote vert lentement : LA connexion avec le transmetteur est établie, mais il n'y a pas de signal DMX.

La LED est fixe vert : La connexion et le signal DMX sont bien opérants.

Protocole DMX :

Mode/Channel		Value	Function
Standard	Vector		
1	1		Pan
		0..255	PAN Mouvement
2	2		Pan-fine
		0..255	PAN Mouvement fin
3	3		Tilt
		0..255	Tilt Mouvement
4	4		Tile-fine
		0..255	Mouvement Tilt fin
5	5		Couleurs
		0..4	ouvert / blanc
		5..9	blanc + Couleur 1
		10..14	Couleur 1
		15..19	Couleur 1 + Couleur 2
		20..24	Couleur 2
		25..29	Couleur 2 + Couleur 3
		30..34	Couleur 3
		35..39	Couleur 3 + Couleur 4
		40..44	Couleur 4
		45..49	Couleur 4 + Couleur 5
		50..54	Couleur 5
		55..59	Couleur 5 + Couleur 6
		60..64	Couleur 6
		65..69	Couleur 6 + Couleur 7
		70..74	Couleur 7
		75..79	Couleur 7 + Couleur 8
		80..84	Couleur 8
		85..89	Couleur 8 + Couleur 9
		90..94	Couleur 9
95..99	Couleur 9 + Couleur 10		
100..104	Couleur 10		
105..109	Couleur 10 + Couleur 11		
110..114	Couleur 11		
115..127	Couleur 11 + blanc		
128..189	Effet rainbow		
190-193	Couleur rotation stop		
194..255	Effet rainbow		
6	6		Gobos
		0..4	Open
		5..9	gobo 1
		10..14	gobo 2
		15..19	gobo 3
		20..24	gobo 4
		25..29	gobo 5
		30..34	gobo 6
		35..39	gobo 7
		40..44	gobo 8
		45..49	gobo 9
		50..54	gobo 10
		55..59	gobo 11
		60..64	gobo 12
		65..69	gobo 13
		70..74	gobo 14
		75..79	gobo 15
		80..84	gobo 16
		85..92	Gobo 1 shake
		93..100	Gobo 2 shake
101..107	Gobo 3 shake		
108..116	Gobo 4 shake		
117..124	Gobo 5 shake		
125..132	Gobo 6 shake		
133..140	Gobo 7 shake		

		141..148	Gobo 8 shake
		149..156	Gobo 9 shake
		157..164	Gobo 10 shake
		165..172	Gobo 11 shake
		173..180	Gobo 12 shake
		181..188	Gobo 13 shake
		189..196	Gobo 14 shake
		197..204	Gobo 15 shake
		205..212	Gobo 16 shake
		213..255	Rotation de la roue de gobos
			Shutter
		0..31	Shutter fermé
		32..63	shutter ouvert
		64..95	Strobe
		96..127	shutter ouvert
		128..143	Effet pulse
		144..159	Effet Pulse inversé
		160..191	shutter ouvert
		192..223	Strob aléatoire
		224..255	shutter ouvert
8	8		Dimmer
		0..255	Dimmer 0%...100%
9	9		Focus
		0..255	Focus
			Prisme 1 Rotatif
		0..5	OFF
		6..127	ON
		128..189	Rotation du Prisme 1
		190..193	stop
		194..255	Rotation inverse du prisme 1
			Prisme 2 Rotation
		0..5	OFF
		6..127	ON
		128..189	Rotation du prisme 2
		190..193	Stop
		194..255	Rotation inverse du prisme 2
12	12		Frost
		0..199	OFF
		200..255	ON
			Vitesse pan/tilt
		0..225	Rapide à lent
		226..235	blackout lors de mouvement
		236..245	blackout lors de rotation de roue
		246..255	n/a
			Special
		0..19	n/a
		20..29	n/a
		30..39	n/a
		40..59	Lampe on
		60-79	Lampe off
		80..84	Total Reset
		85..87	Pan/Tilt Reset
		88..90	Couleur Reset
		91..93	Gobo Reset
		94..96	Strobe Reset
		97..99	Autres Reset
		100..119	Programme 1
		120..139	Programme 2
		140..159	Programme 3
		160..179	Programme 4
		180..199	Programme 5
		200..219	Programme 6
		220..239	Programme 7
		240..255	Programme 8
			Vitesse roue de

	15		Couleurs
		0..255	Rapide à lent
	16		Vitesse roue de Gobos
		0..255	Rapide à lent

- **Entretien et maintenance**

- Nettoyage

Un nettoyage extérieur de l'appareil doit être fait régulièrement. Les lentilles doivent être nettoyées pour une luminosité optimum. Si l'appareil est installé dans un environnement poussiéreux ou avec de la fumée cet entretien régulier est très important. Débranchez l'appareil avant toute intervention ! Utilisez un chiffon propre et sec.

- Maintenance



DANGER !

Risque de chocs électriques.

- Toujours débrancher l'appareil avant une intervention technique ou avant son entretien.

Voici quelques suggestions si vous rencontrez des problèmes avec votre appareil.

- **L'appareil ne fonctionne pas du tout.**
 - Vérifiez le cordon d'alimentation et le fusible.
 - Assurez-vous que votre prise soit bien alimentée.
- **L'appareil ne répond pas ou pas correctement aux commandes DMX.**
 - Vérifiez vos câbles DMX
 - Vérifiez votre adressage DMX
 - Essayez un autre contrôleur DMX
 - Vérifiez que vos câbles DMX ne passent pas à proximité de câbles haute tension, ce qui pourrait créer des interférences.
- **Ne réagit pas au son**
 - Vérifiez le mode de fonctionnement choisi
 - Vérifiez qu'il n'y a pas de câble DMX branché sur DMX IN
 - Tapotez directement sur le microphone pour tester sa réactivité.

- **Caractéristiques techniques**

Modèle	Moving Beam 7R
Voltage	110V- 250V / 50-60Hz
Consommation:	270W
Lampe	OSRAM 230W
Poids brut	16 kg
Dimensions du carton	445x275x525 mm

WARNING !

Before use, and before installing this fixture, read carefully user manual, and follow the safety precautions listed on this page.



Very high level light output. DO NOT LOOK INTO THE BEAM.



Hazardous voltage. Risk of electric shock!

ALWAYS disconnect the fixture from power for servicing, for cleaning or installing.

Do not connect this unit on a dimmer power pack.

Protect the unit from rain or moisture.



Burn Hazard. Do not touch. Very hot surface

The fixture becomes hot during use and remains hot 10 min after use. Do not touch the unit.



Fire Hazard!

Keep flammable materials away from the fixture. Do not operate the fixture with ambient temperature over 40°C.



Safety Hazard. Risk of injury.

This evolute unit must be installed by professional people. If suspended, make sure the structure and the hardware used for this suspension is secured. This Hardware must support at least 10 times the weight of the device suspended.

Ensure public is not looking at the beam. Do not try to repair the fixture by yourself. Contact a professional repair service.

The Moving Beam 7R is for beam effect for on-site decoration purpose.

Don't turn on the fixture if it's been through severe temperature difference like after transportation because it might damage the light due to the environment changes. So make sure to operate the fixture until it is in normal temperature.

This light should be keep away from strong shaking during any transportation or movement.

Don't pull up the light by only the head, or it might cause damages to the mechanical parts.

Don't expose the fixture in overheat, moisture or environment with too much dust when installing it. And don't lay any power cables on the floor. Or it might cause electronic shock to the people.

Make sure the installation place is in good safety condition before installing the fixture.

Make sure to put the safety chain and check whether the screws are screwed properly when installing the fixture.

Make sure the lens is in good condition. It's recommended to replace the units if there are any damages or severe scratch.

Make sure the fixture is operated by qualified personnel who knows the fixture before using.

Keep the original packages if any second shipment is needed.

Don't try to change the fixtures without any instruction by the manufacturer or the appointed repairing agencies.

It is not in warranty range if there are any malfunctions from not following the user manual to operate or any illegal operation, like shock short circuit, electronic shock, lamp broke, etc.

• Introduction

Thank you for choosing this professional fixture from evolite.

This new intelligent Moving head will provide you reliability, latest features, and professional lighting effects for a long period of time.

This evolite fixture is complying with European standards: 2014/35/EU, 2014/30/EU & RoHS 2011/65/EU.

• Technical specification :

- Beam Lamp moving head
- Pan rotation 360 ° / 540 ° / 630 ° and TILT 90 ° / 180 ° / 270 °
- Equipped with a 230W Osram lamp short arc
- Control modes: By DMX cables, by W-DMX (compatible Wireless Solution), in automatic, in automatic with detection of the sound.
- 2 DMX modes: 14, 16 channels
- Equipped with a WiDMX receiver
- Motorized zoom
- Beam angle: 2.5°
- Ultra clear optics
- Very dynamic and varied automatic modes
- Totem mode (180 °)
- Wheel of 11 colors
- Wheel of 16 metal fix gobos
- 16 + 24 facet rotary prism
- 2.4 " TFT color display
- Lux: 164 230 lx @ 10m
- Supplied with omega mounting clips
- Forced ventilation cooling, thermoregulated
- Power consumption: 240W max
- Dimensions of the device: 307 x 224 x 435 mm
- Carton dimensions: 445 x 275 x 525 mm
- Gross weight: 16 kg
- Net weight: 12.8 kg

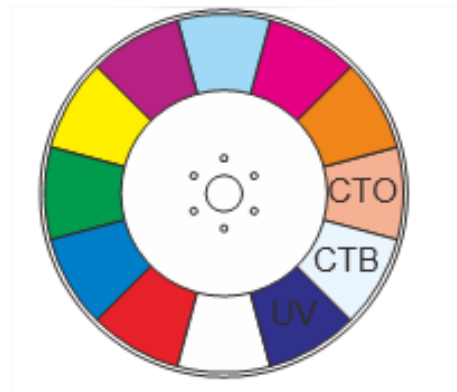

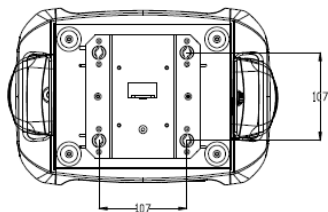
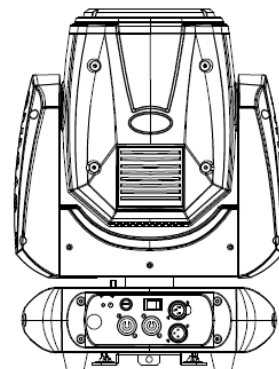
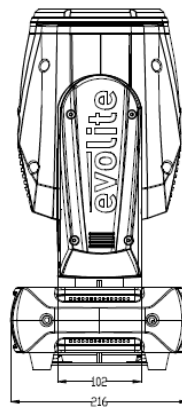
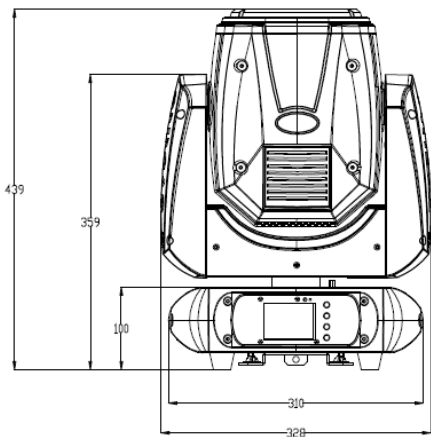
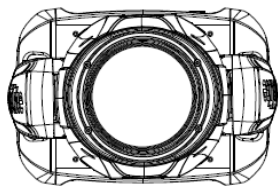
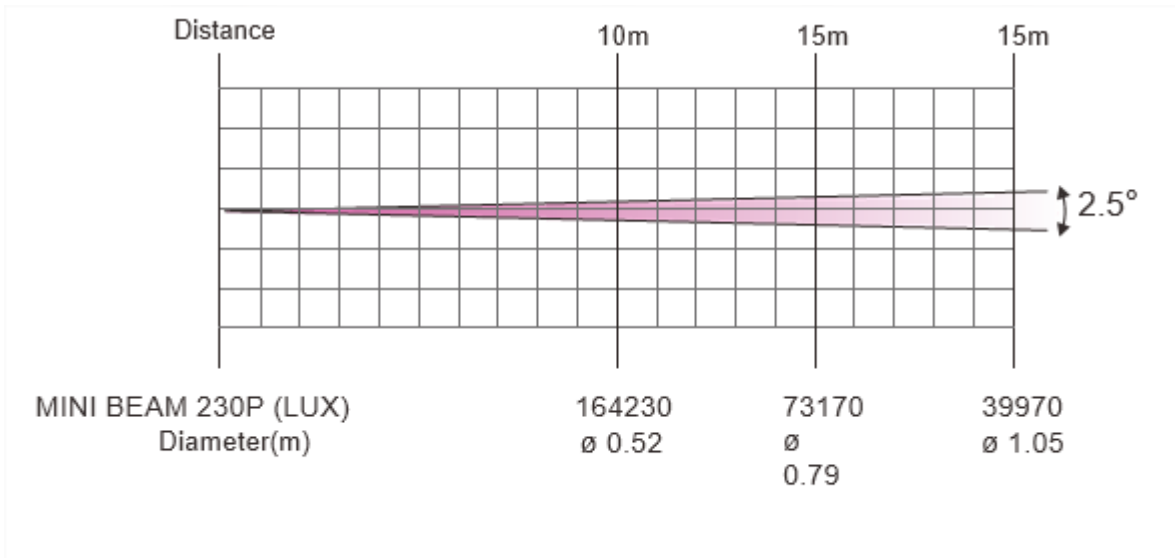

- **Installation**

For added protection mount the fixtures in areas outside walking paths, seating areas, or in areas where the fixture might be reached by unauthorized personnel.

Before mounting the fixture to any surface, make sure that the installation area can hold a minimum point load of 10 times the device's weight.

Fixture installation must always be secured with a secondary safety attachment, such as an appropriate safety cable.

Never stand directly below the device when mounting, removing, or servicing the fixture.

from a ceiling, or set on a flat level surface (see illustration below). Be sure this fixture is kept at least 0.5m (1.5 f t) away from any flammable materials (decoration etc.).

Always use and install the supplied safety cable as a safety measure to prevent accidental damage and/or injury in the event the clamp fails.

Mounting points:

Overhead mounting requires extensive experience, including amongst others calculating working load limits, a fine knowledge of the installation material being used, and periodic safety inspection of all installation material and the fixture. If you lack these qualifications, do not attempt the installation yourself. Improper installation can result in bodily injury.

Be sure to complete all rigging and installation procedures before connecting the main power cord to the appropriate wall outlet.

Clamp Mounting:

This item provides a unique mounting bracket assembly that integrates the bottom of the base, and the safety cable rigging point in one unit (see the illustration below). When mounting this fixture to truss be sure to secure an appropriately rated clamp to the included omega bracket using a M10 screw fitted through the center hole of the "Hanging Kit". As an added safety measure be sure to attached at least one properly rated safety cable to the fixture using one of the safety cable rigging point integrated in the base assembly

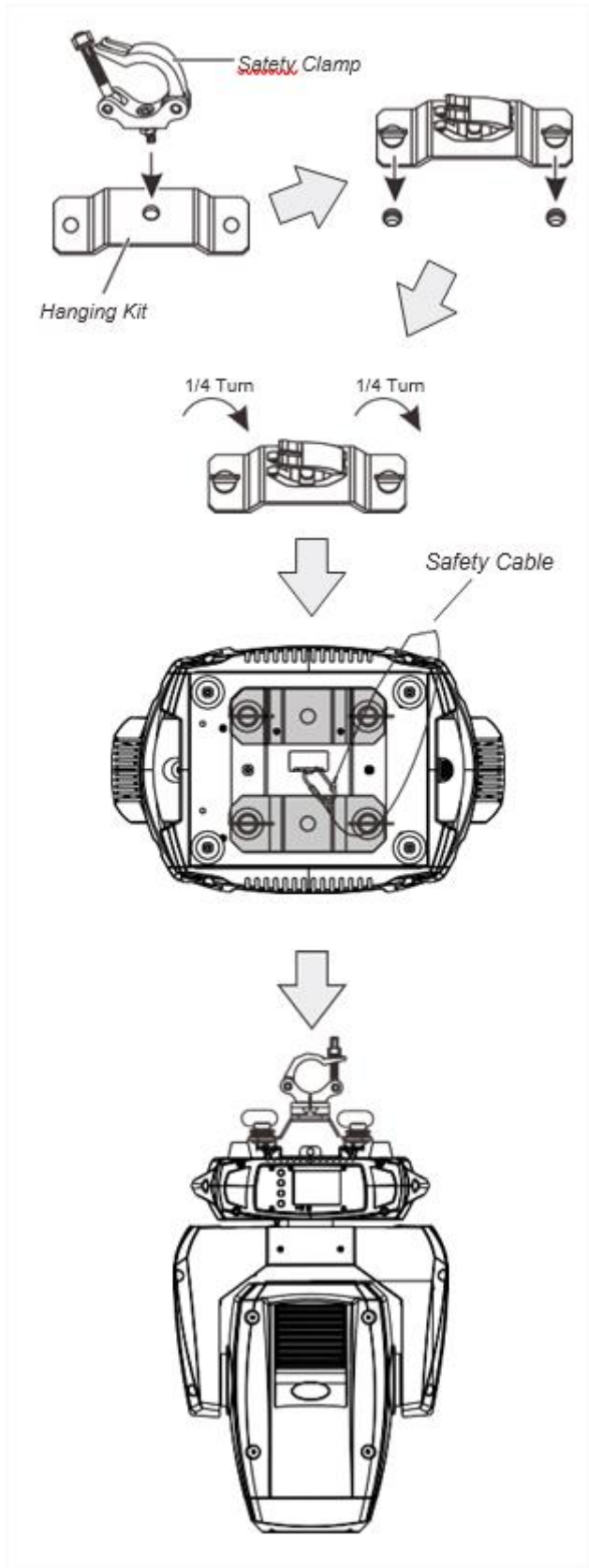

○ **DMX Connection**

Occupation of the XLR-connection:

DMX-output
XLR mounting-socket:

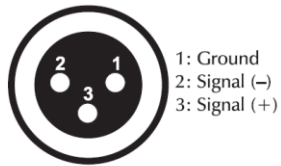

DMX-input
XLR mounting-plug:

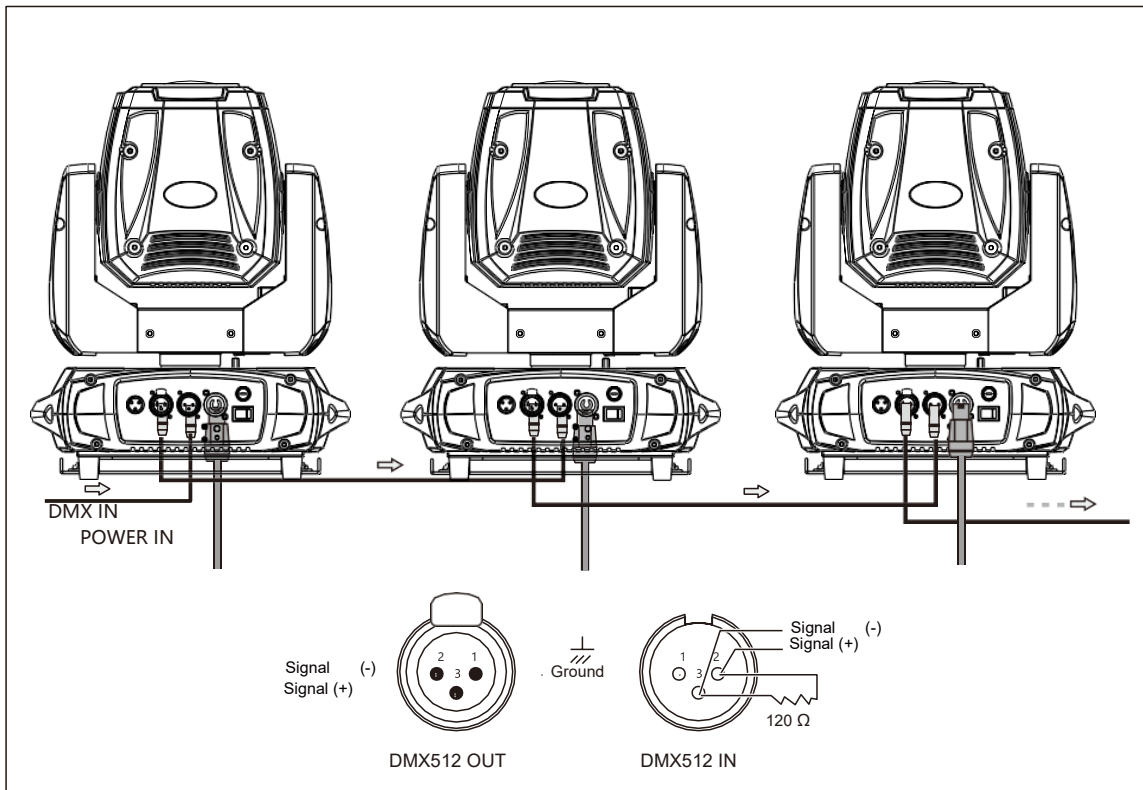
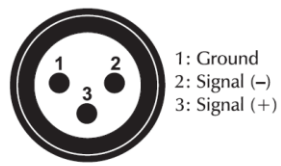

The occupation of the connection-cables is as follows:

Cable	Pin	International
Brown	Live	L
Blue	Neutral	N
Yellow/Green	Earth	

- **How to use**

Do not switch on the appliance if it has undergone a significant temperature change. Wait for the condensation to disappear before use.

When you connect the AC power cable and turn on the power switch on the back of the unit, the unit starts up and displays a greeting on the front panel display :

- **Configuration**

- Navigation in the menu

Control panel :

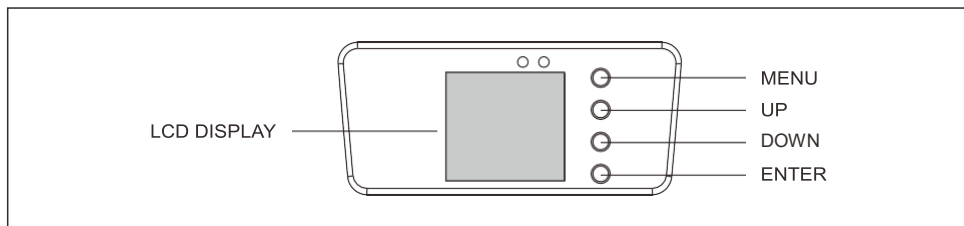

Access the menu directly by pressing the **Menu** key and move through the menus with the **UP & DOWN** keys. Press the **ENTER** key to confirm your choices and values.

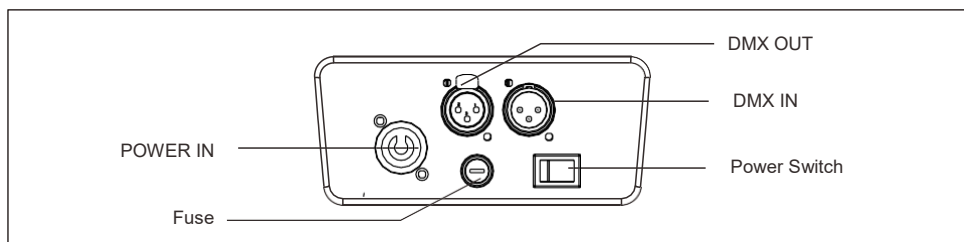

- **MENU**

Function Mode	Dmx Address	A001~AXXX		<i>DMX address</i>
	Channel Mode	CH16		<i>DMX Mode 16 ch</i>
		CH14		<i>DMX Mode 14 ch</i>
	Auto Run	Internal Program1~9	Master/Alone	<i>Auto Mode</i>
Music Control	Internal Program1~9	Master/Alone	<i>Sound Mode</i>	
Option	Reset Default	Yes/No		<i>Factory presets</i>
	Signal Set	Cable DMX		<i>Wired DMX mode</i>
		WDMX & CAB		<i>Wireless receiver mode</i>

	Pan / Tilt	Reverse Pan (On/Off)	Reverse Pan
		Reverse Tilt (On/Off)	Reverse Tilt
		Select Pan 630°/540°/360°	Pan max angle
		Select Tilt 270°/180°/90°	Tilt max angle
	UI SET	Mic sensitivity 0~99%	Sound mode mic sensitivity
		OFF Signal Mode (On/Off)	Keep last DMX values
Half Color Wheel		Half colors	
Information	Lampe Hours Temperature Fan parameter	Xxxx(Hours) Xxx°C/°F Current = xxxmA, Voltage = xxxmV	Lamp use time Current temperature Fan parameters
Manual Control	Reset	Total Reset Pan/Tilt Reset Color Reset Gobo Reset The Others Reset	Reset total Pan/Tilt Reset Coleur Reset Gobo Reset Other Reset
	Channel	PAN=XXX.....	Manual mode
Advanced (Access Code 088)	Calibration	PAN=XXX.....	Calibration (factory only)
	Clear lamp time	Yes/No	Reset lamp time

○ Auto Mode

Press the **MENU** key then **ENTER**, then use the **DOWN** key to reach the **AUTO RUN** menu. Press **ENTER** and select the program from 1 to 9 then scroll down to Alone or Master, depending on whether this unit is master or slave. Press **ENTER** to confirm this choice. Finally, press **MENU** 2 times to return to the main menu. The device will then start its automatic program.

Sound Mode :

Press the **MENU** key then **ENTER**, then use the **DOWN** key to reach the **Music Control** menu. Press **ENTER** and select the program from 1 to 9 then scroll down to Alone or Master, depending on whether this unit is master or slave. Press **ENTER** to confirm this choice. Finally, press **MENU** 2 times to return to the main menu. The device will then start its automatic program.

○ DMX Mode

Each device can be individually controlled using a standard DMX-512 controller.

You must "address" each device through the "A001" menu. The filled-in address is then the base address, address from which the device will respond.

If two devices are addressed to the same DMX address; they will then behave identically, responding to the same DMX channels.

Wired DMX mode :

Press the **MENU** key and then **DOWN** to access the next menu. Then press **ENTER** then **DOWN** to reach the Signal Set menu. Press **ENTER** and then check the DMX Cable box. Confirm this choice by pressing **ENTER**.

Press the **MENU** key and then **UP** to go to the first menu. Press **ENTER** to select the Dmx Address menu. Use the **UP & DOWN** keys to select the DMX address of the device. Press **ENTER** to confirm your choice. Finally, press **MENU** 2 times to return to the main menu. The unit is in DMX mode, and if no DMX signal is present, the display flashes. Then connect a DMX cable as input.

DMX mode selection via W-DMX (wireless):

In the Signal Set menu, check the **WDMX & CAB** box. This mode activates the W-DMX receiver. When the devices communicate with each other, the transmitting device flashes red and the receiver (s) flashes green.

The LED is off: no connection.

The LED flashes green quickly: the connection to the transmitter has been lost.

The LED flashes green slowly: The connection to the transmitter is established, but there is no DMX signal.

The LED is fixed green: The connection and the DMX signal are effective.

○ DMX Protocol

Mode/Channel		Value	Function
Standard	Vector		
1	1		Pan
		0..255	PAN Movement
2	2		Pan-fine
		0..255	Fine control of Pan movement
3	3		Tilt
		0..255	Tilt Movement
4	4		Tilt-fine
		0..255	Fine control of Tilt movement
			Color wheel
		0..4	Open / white
		5..9	white + Color 1
		10..14	Color 1
		15..19	Color 1 + Color 2
		20..24	Color 2
		25..29	Color 2 + Color 3
		30..34	Color 3
		35..39	Color 3 + Color 4
		40..44	Color 4
		45..49	Color 4 + Color 5
		50..54	Color 5
55..59	Color 5 + Color 6		
60..64	Color 6		

5	5	65..69	Color 6 + Color 7
		70..74	Color 7
		75..79	Color 7 + Color 8
		80..84	Color 8
		85..89	Color 8 + Color 9
		90..94	Color 9
		95..99	Color 9 + Color 10
		100..104	Color 10
		105..109	Color 10 + Color 11
		110..114	Color 11
		115..127	Color 11 + white
		128.. 189	Forwards rainbow effect from fast to slow
		190-193	Color rotation stop
		194..255	Backwards rainbow effect from slow to fast

6	6		Gobo wheel 1
		0..4	Open
		5..9	gobo 1
		10..14	gobo 2
		15..19	gobo 3
		20..24	gobo 4
		25..29	gobo 5
		30..34	gobo 6
		35..39	gobo 7
		40..44	gobo 8
		45..49	gobo 9
		50..54	gobo 10
		55..59	gobo 11
		60..64	gobo 12
		65..69	gobo 13
		70..74	gobo 14
		75..79	gobo 15
		80..84	gobo 16
		85..92	Gobo 1 shake slow to fast
		93..100	Gobo 2 shake slow to fast
		101..107	Gobo 3 shake slow to fast
		108..116	Gobo 4 shake slow to fast
		117..124	Gobo 5 shake slow to fast
		125..132	Gobo 6 shake slow to fast
		133..140	Gobo 7 shake slow to fast
		141..148	Gobo 8 shake slow to fast
		149..156	Gobo 9 shake slow to fast
		157..164	Gobo 10 shake slow to fast
		165..172	Gobo 11 shake slow to fast
		173..180	Gobo 12 shake slow to fast
181..188	Gobo 13 shake slow to fast		
189..196	Gobo 14 shake slow to fast		
197..204	Gobo 15 shake slow to fast		
205..212	Gobo 16 shake slow to fast		
213..255	Rot. gobo wheel cont. rotation slow to fast		

7	7		Shutter
		0..31	Shutter closed
		32..63	shutter open
		64..95	Strobe effect slow to fast
		96..127	shutter open
		128..143	Opening pulse in sequences slow to fast
		144..159	Closing pulse in sequences fast to slow
		160..191	shutter open
		192..223	Random strobe effect slow to fast
		224..255	shutter open

8	8		Dimmer
		0..255	Dimmer 0%...100%

9	9		Focus
		0..255	In(near) to Out(far)

10	10		Rotating prism1
		0..5	Prism1 swing out(hole)
		6..127	Prism1 swing in
		128..189	Prism1 Forwards rotation from fast to slow
		190..193	Prism1 rotation stop
		194..255	Prism1 Backwards rotation from slow to fast
11	11		Rotating prism2
		0..5	Prism2 swing out(hole)
		6..127	Prism2 swing in
		128..189	Prism2 Forwards rotation from fast to slow
		190..193	Prism2 rotation stop
		194..255	Prism2 Backwards rotation from slow to fast
12	12		Frost
		0..199	Frost swing out
		200..255	Frost swing in
13	13		Speed pan/tile
		0..225	max to min speed
		226..235	blackout by movement
		236..245	blackout by all wheel changing
		246..255	no function
14	14		Special function
		0..19	No function
		20..29	No function
		30..39	No function
		40..59	Lamp on
		60-79	Lamp switch off
		80..84	Total Reset
		85..87	Pan/Tilt Reset
		88..90	Color Reset
		91..93	Gobo Reset
		94..96	Strobe Reset
		97..99	The Others Reset
		100..119	Internal program 1
		120..139	Internal program 2
		140..159	Internal program 3
		160..179	Internal program 4
		180..199	Internal program 5
200..219	Internal program 6		
220..239	Internal program 7		
240..255	Internal program 8		
	15		Color Time
		0..255	max to min speed
	16		Gobo Time
		0..255	max to min speed

• Maintenance & service

○ Cleaning

The cleaning of internal must be carried out periodically to optimize light output. Cleaning frequency depends on the environment in which the fixture operates: damp, smoky or particularly dirty surrounding can cause greater accumulation of dirt on the fixture's optics.

- Clean with soft cloth using normal glass cleaning fluid.
- Always dry the parts carefully.
- Clean the external optics at least every 20 days.

○ Troubleshooting

Following are a few common problems that may occur during operation. Here are some suggestions for easy troubleshooting:

- **The fixture does not work, no light**
 - Check the connection of power and main fuse.
 - Measure the mains voltage on the main connector.
- **Not responding to DMX controller**
 - DMX LED should be on. If not, check DMX connectors, cables to see if link properly.
 - If the DMX LED is on and no response to the channel, check the address settings and DMX polarity.
 - If you have intermittent DMX signal problems, check the pins on connectors or on PCB of the fixture or the previous one.
 - Try to use another DMX controller.
 - Check if the DMX cables run near or run alongside to high voltage cables that may cause damage or interference to DMX interface circuit.
- **Some fixtures don't respond to the easy controller**
 - You may have a break in the DMX cabling.
 - Check the LED for the response of the master/ slave mode signal.
- **No response to the sound**
 - Make sure the fixture does not receive DMX signal.
 - Check microphone to see if it is good by tapping the microphone.

• Technical Specifications

Model	Moving Beam 7R
Voltage	110V- 250V / 50-60Hz
Power consumption:	270 W
Lamp	1x 230W Osram
Gross Weight	16 kg
Package Dimensions	445x275x525 mm

www.evolite-pro.com

Importé par / Imported by
EVOLITE – MSC
7 avenue du 1er Mai
91120 Palaiseau / FRANCE
infos@msc-distribution.com
Tel : +33 1 69 34 80 62