

TROPIKOLOR 4X15W

RGBL 4in1 ip65 battery projector

Mode d'emploi (p2)

User manual (p16)

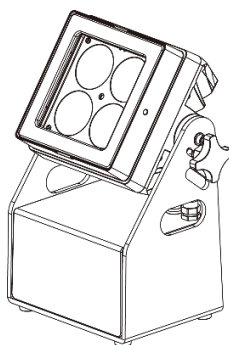

WIRELESS SOLUTION
MADE IN SWEDEN



evolite





ATTENTION !

Avant d'utiliser votre matériel, nous vous recommandons de lire l'ensemble des instructions de ce manuel.



ATTENTION !

Cet appareil produit une lumière intense et puissante. Risque pour les yeux. Ne regardez pas directement dans le faisceau.



DANGER !

Risque de chocs électriques.

Il est important d'utiliser le câble d'alimentation secteur fourni (câble avec terre).

Toujours débrancher l'appareil avant une intervention technique ou avant son entretien.

Ne pas brancher cet appareil sur un bloc de puissance variable type " Dimmer pack".



ATTENTION !

Risque d'incendie.

Il est important de garder éloigner tous matériaux combustibles et inflammables de l'appareil en fonctionnement.



DANGER !

Cet appareil présente des risques importants de blessures. Il est important de manipuler et d'utiliser cet appareil de façon professionnelle.

Cet appareil **Evolite** doit être installé avec des crochets solides et de dimension adéquate au

poids supporté. L'appareil doit être vissé aux crochets et serré convenablement afin d'éviter toute chute due aux vibrations produites par la machine en fonctionnement. L'accroche de l'appareil doit être sécurisée par une élingue de sécurité. Assurez-vous également que la structure (ou point d'accroche) peut supporter au moins 10X le poids de l'appareil accroché. L'appareil doit être installé par une personne qualifiée et doit être placée hors de portée du public.

En cas de problème de fonctionnement, arrêtez immédiatement l'appareil. Ne pas essayer de le réparer soi-même. Contactez votre revendeur ou faites appel à un réparateur spécialisé et agréé. Il n'y a aucune pièce remplaçable par l'utilisateur.

La batterie est garantie 6 mois



Élimination des anciens équipements

Lorsqu'il doit être définitivement mis hors service, apportez le produit à une usine de recyclage locale pour une élimination qui ne soit pas nocive pour l'environnement. Les appareils marqués de ce symbole ne doivent pas être jetés avec les ordures ménagères. Contactez votre revendeur ou les autorités locales pour plus d'informations. Retirez toutes les piles insérées et jetez-les séparément du produit.

En tant qu'utilisateur final, vous êtes tenu par la loi (ordonnance sur les piles) de restituer toutes les piles/piles rechargeables usagées. Il est interdit de les jeter dans les ordures ménagères. Vous pouvez déposer gratuitement vos piles usagées dans les points de collecte de votre commune et partout où des piles/piles rechargeables sont vendues. En vous débarrassant correctement des appareils et piles usagés, vous contribuez à la protection de l'environnement.

• Introduction

Toutes nos félicitations pour l'achat de ce projecteur Evolite.

Ce projecteur professionnel est doté des dernières avancées technologiques, et a été conçu pour un usage professionnel. Sa qualité et sa fiabilité sont le résultat d'une fabrication soignée et suivant un cahier des charges précis. Ce projecteur intelligent respecte les normes européennes en vigueur. Avant la première utilisation, veillez à recharger la batterie complètement.

• Dimensions du produit

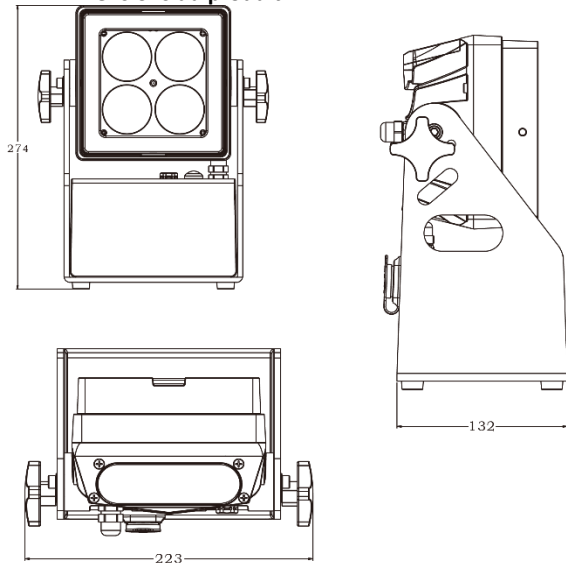

• Description du produit

- ✓ LED : 4 LED 15W RGBL 4en1
- ✓ Optiques 10°
- ✓ Consommation électrique : 30 W
- ✓ 4 modes DMX : SSP (8 canaux) – HSIC (7 canaux) – TOUR (11 canaux) – PIXEL (11 canaux)
- ✓ Protocole de contrôle : WDMX (Wireless Solution Sweden)
- ✓ Couleur du boîtier : noire
- ✓ Sans ventilateur, refroidissement par convection
- ✓ Température de couleur : 2700K~8000K
- ✓ Boîtier robuste et résistant à l'eau
- ✓ Entrée courant Powercon True1
- ✓ Indice de protection : IP65
- ✓ Modes de fonctionnement : Auto, WDMX, télécommande IR
- ✓ Entrée d'alimentation : 100 ~ 240 V, 50/60 Hz
- ✓ Batterie : Lithium-Ion 14.8V / 11AH

- ✓ Autonomie : de 6 à 16h (mono-couleur)
- ✓ Durée de charge : de 6 à 7h
- ✓ Dimensions : 233 x 274 x 132 mm
- ✓ Poids net : 6.3 kg

- **Installation**

- **Accroche ou posé**

Ce projecteur Evolite doit être installé avec des crochets solides et de dimension adéquate au poids supporté. L'appareil doit être vissé aux crochets et serré convenablement afin d'éviter toute chute due aux vibrations produites par la machine en fonctionnement. L'accroche de l'appareil doit être sécurisée par une élingue de sécurité. Assurez-vous également que la structure (ou point d'accroche) peut supporter au moins 10X le poids de l'appareil accroché.

L'appareil doit être installé par une personne qualifiée et doit être placée hors de portée du public.

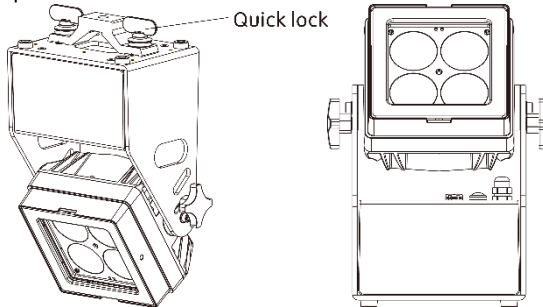

Sécurisez la fixation du projecteur avec une élingue de sécurité homologuée pour le poids du projecteur.

- **Connexion du câble d'alimentation secteur pour la charge**

The occupation of the connection-cables is as follows:

Cable	Pin	International
Brown	Live	L
Blue	Neutral	N
Yellow/Green	Earth	

La terre ou « Earth » doit toujours être connectée. Les câble d'alimentation doivent être

homologués et conformes au Standard IEC.

- **Menu**

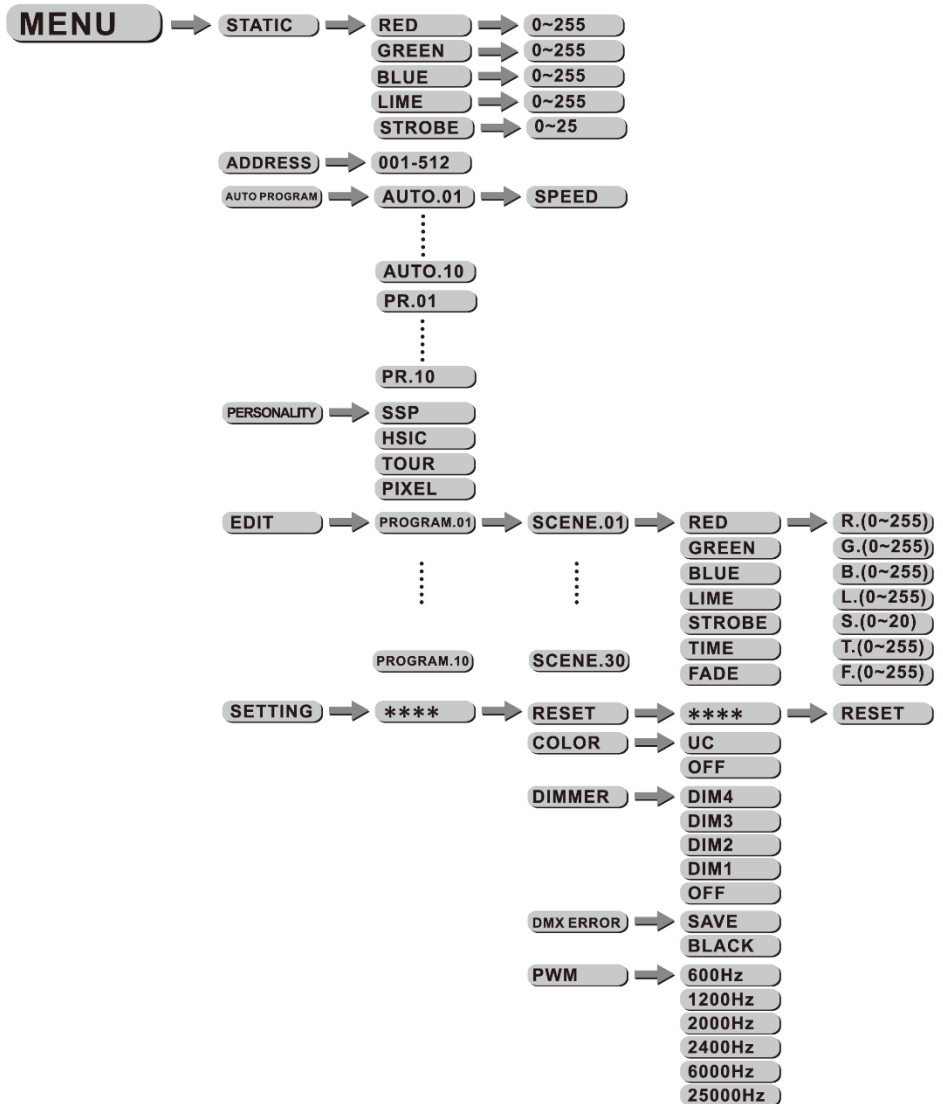

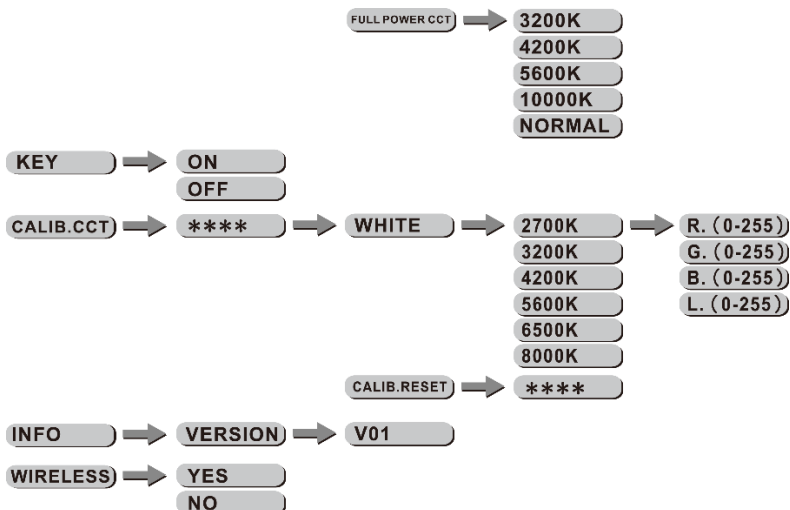

Le code de déverrouillage est UP – DOWN – UP – DOWN

○ **Modes DMX - WDMX**

Chaque appareil peut-être contrôlé individuellement grâce à un contrôleur DMX-512 standard équipé d'un émetteur WDMX. L'appareil n'est pas équipé d'entrée DMX filaire.

Il faut « adresser » chaque appareil grâce au menu « A001 ». L'adresse renseignée est alors l'adresse de base, adresse à partir de laquelle l'appareil va répondre.

Si deux appareils sont adressés à la même adresse DMX ; ils se comporteront alors de manière identique, répondants aux mêmes canaux DMX.

Ce produit embarque également la technologie DMX sans-fil. Il est compatible avec le Evolite DWT-512 ainsi que Wireless Solution jusqu'au protocole G4. Attention, pas compatible avec le protocole G5.

Pour effectuer une connexion sans-fil.

1/ Allumer l'émetteur WDMX (non-fourni).

2/ Allumer le(s) TROPIKOLOR 4X15W

3/ Naviguer dans MENU – WIRELESS – YES. Le faire sur chaque produit.



4/ Le récepteur intégré dans le produit se connectera alors à l'émetteur si l'émetteur est en appairage.

Mode DMX SSP - 8 Canaux

SSP

CHANNEL	VALUE	FUNCTION
1	0 ↔ 255	MASTER DIMMER
2	0 ↔ 255	RED
3	0 ↔ 255	GREEN
4	0 ↔ 255	BLUE
5	0 ↔ 255	LIME
7		STROBE
	0 ↔ 9	NO FUNCTION
	10 ↔ 99	STROBE FROM (SLOW TO FAST , 0-25Hz)
	100 ↔ 109	NO FUNCTION
	110 ↔ 179	LIGHTNING STROBE
	180 ↔ 189	NO FUNCTION
	190 ↔ 255	RANDOM STROBE
8		DIMMER SPEED
	0 ↔ 9	NO FUNCTION
	10 ↔ 29	OFF
	30 ↔ 69	DIM1
	70 ↔ 129	DIM2
	130 ↔ 189	DIM3
	190 ↔ 255	DIM4

Mode DMX HSIC - 7 Canaux

HSIC

CHANNEL	VALUE	FUNCTION
1	0 ↔ 255	INTENSIYET
2	0 ↔ 255	HUE
3	0 ↔ 255	HUE FINE
4	0 ↔ 255	SATURATION
5		CCT
	0 ↔ 10	NO FUNCTION
	11 ↔ 50	2700K
	51 ↔ 90	3200K
	91 ↔ 130	4200K
	131 ↔ 170	5600K
	171 ↔ 210	6500K
	211 ↔ 255	8000K
6		STROBE
	0 ↔ 9	NO FUNCTION
	10 ↔ 99	STROBE FROM (SLOW TO FAST , 0-25Hz)
	100 ↔ 109	NO FUNCTION
	110 ↔ 179	LIGHTNING STROBE
	180 ↔ 189	NO FUNCTION
	190 ↔ 255	RANDOM STROBE
7		DIMMER SPEED
	0 ↔ 9	NO FUNCTION
	10 ↔ 29	OFF
	30 ↔ 69	DIM1
	70 ↔ 129	DIM2
	130 ↔ 189	DIM3
	190 ↔ 255	DIM4

Mode DMX TOUR – 11 Canaux

TOUR

CHANNEL	VALUE	EFFECT
1	0 ↔ 255	MASTER DIMMER
2	0 ↔ 255	RED
3	0 ↔ 255	GREEN
4	0 ↔ 255	BLUE
5	0 ↔ 255	LIME
6		MARCOS
	0 ↔ 9	NO FUNCTION
	10 ↔ 29	RED 100% / GREEN UP / BLUE 0%
	30 ↔ 49	RED DOWN / GREEN 100% / BLUE 0%
	50 ↔ 69	RED 0% / GREEN 100% / BLUE UP
	70 ↔ 89	RED 0% / GREEN DOWN / BLUE 100%
	90 ↔ 109	RED UP / GREEN 0% / BLUE 100%
	110 ↔ 129	RED 100%/GREEN 0%/BLUE DOWN
	130 ↔ 149	RED 100%/GREEN UP/BLUE UP
	150 ↔ 169	RED DOWN/GREEN DOWN/BLUE 100%
	170 ↔ 189	ALL LED AT FULL OUTPUT
	190 ↔ 199	2700K
	200 ↔ 209	3200K
	210 ↔ 219	4200K
220 ↔ 229	5600K	
230 ↔ 239	6500K	
240 ↔ 255	8000K	
7		STROBE
	0 ↔ 9	NO FUNCTION
	10 ↔ 99	STROBE FROM (SLOD TO FAST , 0–25Hz)
	100 ↔ 109	NO FUNCTION
	110 ↔ 179	LIGHTNING STROBE
	180 ↔ 189	NO FUNCTION
	190 ↔ 255	RANDOM STROBE
8		PIXEL EFFECT
	0 ↔ 9	NO FUNCTION
	10 ↔ 39	STATIC 1
	40 ↔ 69	STATIC 2
	70 ↔ 99	STATIC ALL
	100 ↔ 129	AUTO 1-2
	130 ↔ 159	AUTO 2-1
	160 ↔ 189	2700k as the running color 1→2,Thebackground color can be related to the color for #1.#2.#3.#4.#5.#6.#7.#10.#11 LEDES.
	190 ↔ 219	2700k as the running color 2→1,Thebackground color can be related to the color for #1.#2.#3.#4.#5.#6.#7.#10.#11 LEDES.
	220 ↔ 249	8000k as the running color 1→2,Thebackground color can be related to the color for #1.#2.#3.#4.#5.#6.#7.#10.#11 LEDES.

CHANNEL	VALUE	EFFECT
8	250 ↔ 255	8000k as the running color 2→1, The background color can be related to the color for #1. #2. #3. #4. #5. #6. #7. #10. #11 LEDs.
9		AUTO
	0 ↔ 40	NO FUNCTION
	41 ↔ 50	ATUO1
	51 ↔ 60	ATUO2
	61 ↔ 70	ATUO3
	71 ↔ 80	ATUO4
	81 ↔ 90	ATUO5
	91 ↔ 100	ATUO6
	101 ↔ 110	ATUO7
	111 ↔ 120	ATUO8
	121 ↔ 130	ATUO9
	131 ↔ 140	ATUO10
	141 ↔ 150	PROGRAM1
	151 ↔ 160	PROGRAM2
	161 ↔ 170	PROGRAM3
	171 ↔ 180	PROGRAM4
	181 ↔ 190	PROGRAM5
191 ↔ 200	PROGRAM6	
201 ↔ 210	PROGRAM7	
211 ↔ 220	PROGRAM8	
221 ↔ 230	PROGRAM9	
231 ↔ 255	PROGRAM10	
10	0 ↔ 255	AUTO SPEED ADJUSTMENT
11		DIMMER SPEED
	0 ↔ 9	NO FUNCTION
	10 ↔ 29	OFF
	30 ↔ 69	DIM1
	70 ↔ 129	DIM2
	130 ↔ 189	DIM3
	190 ↔ 255	DIM4

Mode DMX PIXEL - 11 Canaux

PIXEL

CHANNEL	VALUE	FUNCTION
1	0 ↔ 255	DIMMER
2		STROBE
	0 ↔ 9	NO FUNCTION
	10 ↔ 99	STROBE FROM (SLOD TO FAST , 0-25Hz)
	100 ↔ 109	NO FUNCTION
	110 ↔ 179	LIGHTNING STROBE
	180 ↔ 189	NO FUNCTION
	190 ↔ 255	RANDOM STROBEBOBE
3	0 ↔ 255	RED1
4	0 ↔ 255	GREEN1
5	0 ↔ 255	BLUE1
6	0 ↔ 255	LIME1
7	0 ↔ 255	RED2
8	0 ↔ 255	GREEN2
9	0 ↔ 255	BLUE2
10	0 ↔ 255	LIME2
11		DIMMER SPEED
	0 ↔ 9	NO FUNCTION
	10 ↔ 29	OFF
	30 ↔ 69	DIM1
	70 ↔ 129	DIM2
	130 ↔ 189	DIM3
	190 ↔ 255	DIM4

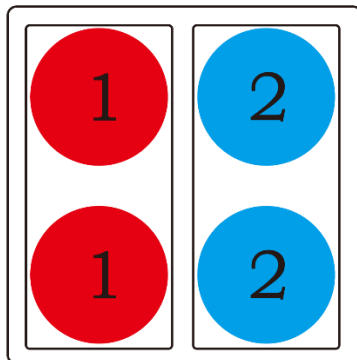

- **TÉLÉCOMMANDE IR**

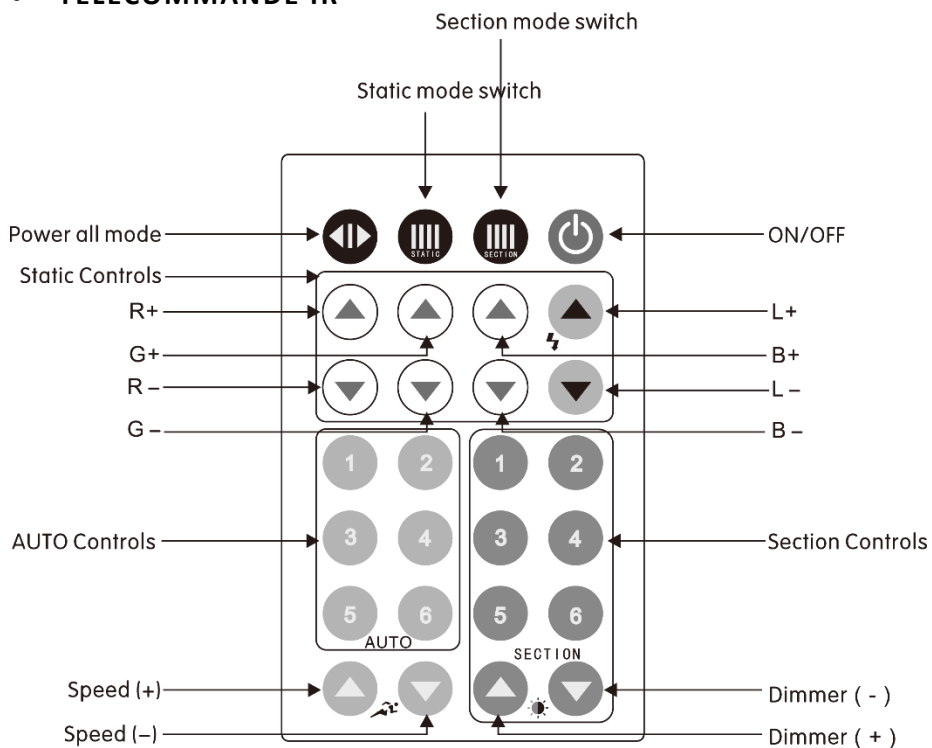

- **Entretien et maintenance**

- Nettoyage

Un nettoyage extérieur de l'appareil doit être fait régulièrement. Les lentilles doivent être nettoyées pour une luminosité optimum. Si l'appareil est installé dans un environnement poussiéreux ou avec de la fumée cet entretien régulier est très important. Débranchez l'appareil avant toute intervention !

Utilisez un chiffon propre et sec.

- Maintenance

1	glass2	1
2	Fixture cover	1
3	The naterproof aprons	1
4	Display board	1
5	Fixture holder	1
6	Adapter plate	1
7	Wireless fixed board	1
8	Wireless receiving board	1
9	LED board	1
10	Control board	1
11	Lens	4
12	Wireless antenna	1
13	Control panel	1
14	Cover glass	1
15	Top cover of fixture holder	1
16	IP powercon IN	1
17	Abracket	1
18	Battery	1
19	Switch	1
20	The following fixture housing	1
21	The following waterproof apron	1
22	Charging panel	1
23	Power supply	1
24	Base under the cover	1
25	Machine foot	4
26	The insurance rope	1

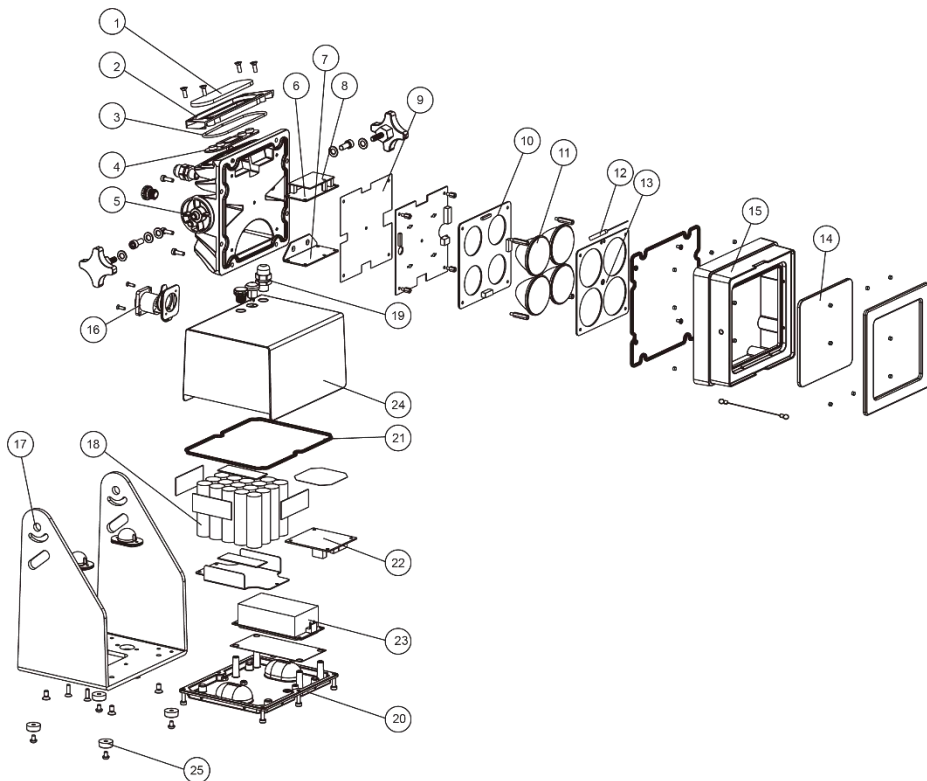

La déclaration de conformité est disponible sur notre site www.msc-distribution.com

ENGLISH



WARNING !

Before use, and before installing this fixture, read carefully user manual, and follow the safety precautions listed on this page.



WARNING !

Very high level light output. DO NOT LOOK INTO THE BEAM.



DANGER !

Hazardous voltage. Risk of electric shock!

ALWAYS disconnect the fixture from power for servicing, for cleaning or installing.
Do not connect this unit on a dimmer power pack.
Protect the unit from rain or moisture.



WARNING !

Fire Hazard!

Keep flammable materials away from the fixture. Do not operate the fixture with ambient temperature over 40°C.



DANGER !

Safety Hazard. Risk of injury.

This evolite unit must be installed by professional people. If suspended, make sure the structure and the hardware used for this suspension is secured. This Hardware must support at least 10 times the weight of the device suspended.

Ensure public is not looking at the beam. Do not try to repair the fixture by yourself. Contact a professional repair service.

In the event of a malfunction, stop the appliance immediately. Do not attempt to repair it yourself. Contact your retailer or call a specialized and authorized repairer. There are no user replaceable parts.

The battery is guaranteed for 6 months



Disposal of old equipment

When it is to be permanently decommissioned, take the product to a local recycling plant for disposal that is not harmful to the environment. Devices marked with this symbol must not be disposed of with household waste. Contact your dealer or local authorities for more information. Remove all inserted batteries and dispose of them separately from the product.

As an end user, you are obliged by law (Battery Ordinance) to return all used batteries/rechargeable batteries. It is forbidden to throw them in the household waste. You can drop off your used batteries free of charge at collection points in your municipality and wherever batteries/rechargeable batteries are sold. By disposing of used devices and batteries correctly, you help protect the environment.

- **Introduction**

Thank you for selecting this professional fixture from Evolite

This new intelligent Moving Wash will provide you reliability, latest features, and professional lighting effects for a long period of time. Before first use, be sure to fully charge the battery.

- **Device Description**

- ✓ LED: 4 LED 15W RGBL 4in1
- ✓ Optics 10°
- ✓ Power consumption: 30W
- ✓ 4 DMX modes : SSP (8 ch) – HSIC (7 ch) – TOUR (11 ch) – PIXEL (11 ch)
- ✓ Control protocol: WDMX (Wireless Solution Sweden)
- ✓ Color of the case: black
- ✓ Fanless
- ✓ Color temperature: 2700K~8000K
- ✓ Rugged, water-resistant housing
- ✓ Powercon True1 current input
- ✓ Protection index: IP65
- ✓ Operating modes: Auto, WDMX, IR remote control
- ✓ Power Input: 100~240V, 50/60Hz
- ✓ Battery: Lithium-Ion 14.8V / 11AH
- ✓ Autonomy: from 6 to 16h (mono-color)
- ✓ Charging time: 3 to 4 hours
- ✓ Dimensions: 233 x 274 x 132 mm
- ✓ Net weight: 6.3 kg

- **Installation**

Hanging or standing

The installation of the projector has to be built and constructed in a way that it can hold 10 times the weight for 1 hour without any harming deformation.

IMPORTANT! OVERHEAD RIGGING REQUIRES EXTENSIVE EXPERIENCE, including calculating working load limits, installation material being used, and periodic safety inspection of all installation material and the projector. If you lack these qualifications, do not attempt the installation yourself, but instead use a professional structural rigger. Improper installation can result in bodily injury and or damage to property. The projector had to be installed out of the reach of people

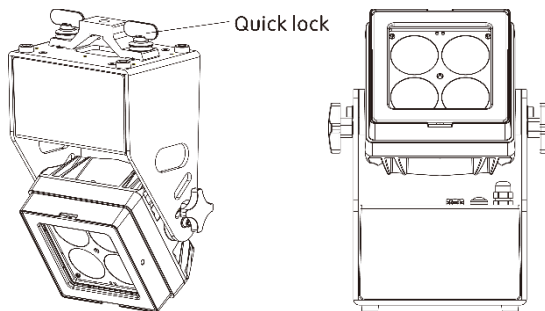



Always secure your fixture with a safety cable!

Connection with the mains.

The occupation of the connection-cables is as follows:

Cable	Pin	International
Brown	Live	L
Blue	Neutral	N
Yellow/Green	Earth	

The earth has to be connected. The device must only be connected with an electric installation carried out in compliance with IEC standards.

- **MENU > See French part of manual page 6 and 7**

Unlock password is UP – DOWN – UP – DOWN

- **DMX Mode**

Each fixture can be individually controlled with a standard DMX-512 controller equipped with a WDMX transmitter. The device is not equipped with a wired DMX input.

Each device must be “addressed” using the “A001” menu. The address entered is then the base address, the address from which the device will respond.

If two fixtures are addressed to the same DMX address; they will then behave identically, responding to the same DMX channels.

This product also embeds wireless DMX technology. It is compatible with the Evolite DWT-512 as well as Wireless Solution up to G4 protocol. Attention, not compatible with the G5 protocol. To make a wireless connection.

1/ Turn on the WDMX transmitter (not supplied).

2/ Turn on the TROPIKOLOR 4X15W

3/ Navigate in the menu and activate 2.4G > CONNECT. Do it on every product.



4/ The receiver will then connect to the transmitter

- **DMX CHART > See French part of manual page 8 to 12**

- **IR REMOTE CONTROLLER**

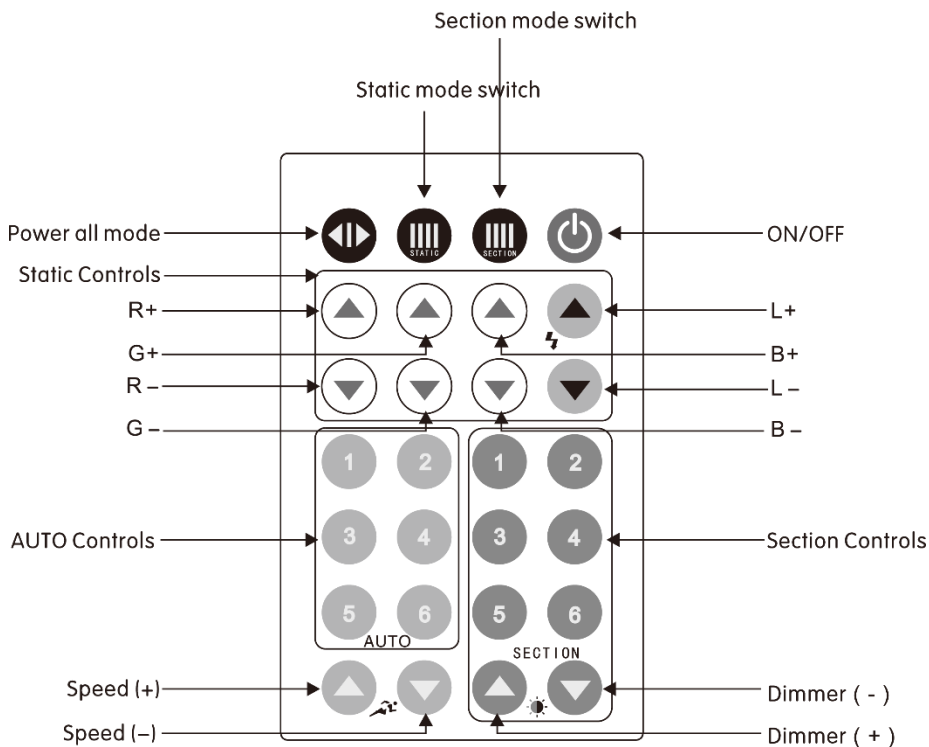

- **Maintenance & service (See French part of user manual page 14 and 15)**
 - Cleaning

The cleaning of internal must be carried out periodically to optimize light output. Cleaning frequency depends on the environment in which the fixture operates: damp, smoky or particularly dirty surrounding can cause greater accumulation of dirt on the fixture's optics.

- Clean with soft cloth using normal glass cleaning fluid.
- Always dry the parts carefully.
- Clean the external optics at least every 20 days.

The declaration of conformity is available on our website www.msc-distribution.com

www.evolite-pro.com

Importé par / Imported by
EVOLITE – MSC
7 avenue du 1er Mai
91120 Palaiseau / FRANCE
infos@msc-distribution.com
Tel : +33 1 69 34 80 62