

-FLAT PAR-

7 x 12W 6in 1

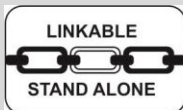

MODE D'EMPLOI – USER MANUAL

Français

1- Instructions de sécurité



WARNING

Avant d'utiliser votre matériel, nous vous recommandons de lire l'ensemble des instructions de ce manuel.

- Conservez ce manuel pour une future consultation. Si vous revendez cet appareil, veillez à transmettre également ce manuel d'utilisation au nouvel acquéreur.
- Déballez entièrement l'appareil ainsi que tous ses accessoires. Vérifiez qu'il n'y a aucun dommage et que l'appareil se trouve en parfait état.
- Il est important d'utiliser le câble d'alimentation secteur fourni (câble avec terre).
- Toujours débrancher l'appareil avant une intervention technique ou avant son entretien.
- Température ambiante maximum pour un fonctionnement optimal de l'appareil : 40°C. Ne pas utiliser l'appareil si la température ambiante dépasse cette valeur.
- En cas de problème de fonctionnement, arrêtez immédiatement l'appareil. Ne pas essayer de le réparer soi-même. Contactez votre revendeur ou faites appel à un réparateur spécialisé et agréé. Il n'y a aucune pièce remplaçable par l'utilisateur.
- Ne pas brancher cet appareil sur un bloc de puissance variable type " Dimmer pack"
- Afin de réduire et d'éviter tout risque d'électrocution ou d'incendie, ne pas utiliser cet appareil dans un milieu humide ou sous la pluie.
- Ne pas regarder directement le faisceau lumineux.
- Cet appareil FlatPar doit être installé avec un crochet solide et de dimension adéquate au poids supporté. L'appareil doit être vissé au crochet et serré convenablement afin d'éviter toute chute due aux vibrations produites par la machine en fonctionnement. L'accroche de l'appareil doit être sécurisée par une élingue de sécurité. Assurez-vous également que la structure (ou point d'accroche) peut supporter au moins 10X le poids de l'appareil accroché.
- L'appareil doit être installé par une personne qualifiée et doit être placé hors de portée du public.

2-Présentation du *FLAT PAR* :

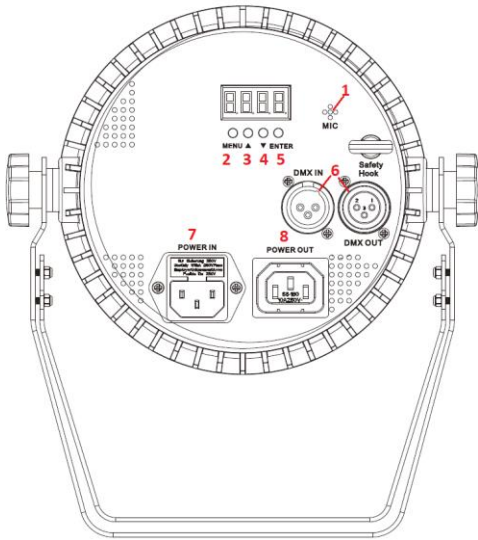

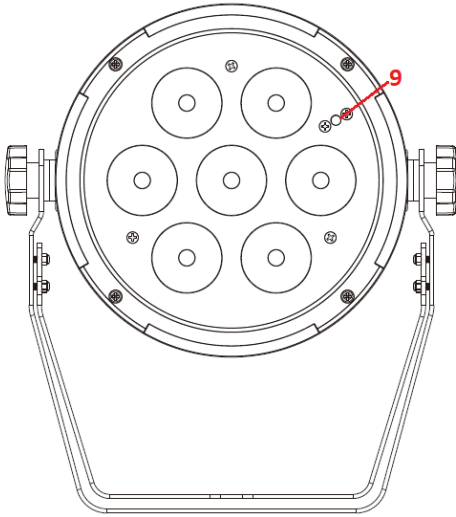

Boutons :

1. Microphone pour la détection musicale
2. MENU : Pour accéder aux fonctions. Permet également de revenir en arrière dans la navigation.
3. UP : Navigation dans les menus vers le haut
4. DOWN : Navigation dans les menus vers le bas
5. ENTER : Pour la validation et accès au menu
6. DMX input & output : Pour la connexion du câble DMX d'arrivée et de sortie (type XLR 3 broches).
7. Connecteur d'alimentation IN
8. Connecteur d'alimentation OUT pour le repiquage d'un autre FLAT PAR
9. Capteur infra rouge pour la réception du signal de la télécommande

3- Dimensions du FLAT PAR

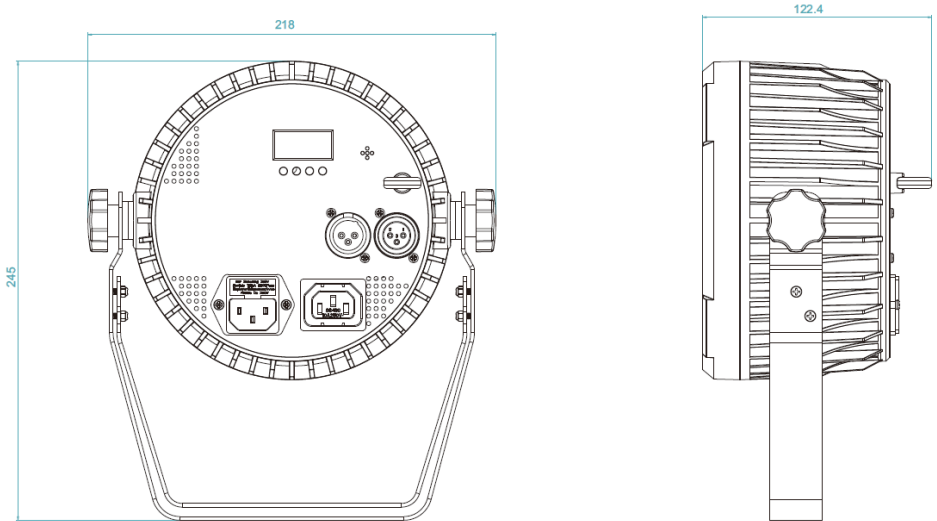

4- Caractéristiques techniques

- Alimentation : AC100-240V 50/60Hz
- Fusible: T1A/250V
- Sources lumineuses: 7 x LED 12W RGBWA/UV 6 en 1
- Angle du faisceau lumineux : 25 degrés
- Boitier ABS
- Canaux DMX: 4 ou 10 canaux
- Consommation max : 48W
- Dimensions du carton: **L 270 × l 252 × H90mm**
- Poids brut: 1.6 kg

Ce projecteur intelligent respecte les normes européenne en vigueur : EN 2014/30/EU, EN 2011/65/EU, EN 2014/35/EU.

5- Modes de Fonctionnement

Sélection du Mode de fonctionnement

Mode	Programme	Description
Auto	Au-1	Programme Auto 1
	Au-2	Programme Auto 2
	Au-3	Programme Auto 3
Sound	So-1	Programme activé par le son 1
	So-2	Programme activé par le son 2
	So-3	Programme activé par le son 2
Speed	SP 1—SP9	Réglage de la vitesse du programme

		De lent (1) à rapide (9)
Sensitivity	Se 1—Se9	Réglage de la sensibilité du micro
Silent scene	OFF	La lumière reste allumée lorsqu'il y a un silence en mode musical
	ON	La lumière s'éteint lorsqu'il y a un silence en mode musical
InFr	ON	Activer le récepteur de télécommande Infra rouge
	OFF	Désactiver le récepteur de télécommande Infra rouge
Addr	4CH	Mode DMX 4 canaux
	10CH	Mode DMX 10 canaux
Slave	Slav	Mode esclave
RGB	Rouge	Réglage de l'intensité de la couleur rouge en mode manuel de faible (0) à haute (255)
	Vert	Réglage de l'intensité de la couleur verte en mode manuel de faible (0) à haute (255)
	Bleu	Réglage de l'intensité de la couleur bleu en mode manuel de faible (0) à haute (255)
	Blanc	Réglage de l'intensité de la couleur blanc en mode manuel de faible (0) à haute (255)
	Ambre	Réglage de l'intensité de la couleur ambre (orange) en mode manuel de faible (0) à haute (255)
	UV	Réglage de l'intensité de la couleur UV (Ultraviolet) en mode manuel de faible (0) à haute (255)
Color	C1	Rouge
	C2	Vert
	C3	Bleu
	C4	Blanc
	C5	Ambre

	C6	UV
	C7	Rouge + Vert
	C8	Vert + Bleu
	C9	Bleu + Blanc
	C10	Blanc + Ambre
	C11	Ambre + UV
	C12	Rouge + Bleu + UV
	C13	Vert + Ambre
	C14	Rouge + Vert + Bleu
	C15	Rouge + Vert + Bleu + Blanc
Dimming	dim 1—dim9	Valeur du gradateur ajustable de basse (1) à haute (255)

A. Utilisation en mode AUTO ou SON avec fonction Maître/Esclave.

En MODE Maître /Esclave, le 1er FLAT PAR commande les suivants. Ce mode est très pratique lorsqu'il vous faut faire une installation rapide avec un résultat immédiat. Les appareils suivants doivent être sélectionnés en « **SLAV** ». Pour cela, les FLAT PAR doivent être branchés entre eux avec un câble DMX XLR.

Le mode Auto ou Son désiré doit alors être sélectionné sur le 1^{er} FLAT PAR et sera dupliqué sur les autres FLAT PAR relié entre eux si les autres FLAT PAR sont en mode « **SLAV** »

B. Utilisation en mode DMX

Ce mode permet de contrôler votre FLATPAR avec un contrôleur DMX.

Il faut d'abord « adresser » chaque appareil de 1 à 512.

Appuyez sur **MENU** jusqu'à visualiser « **Addr** » puis **A001**, appuyez sur **ENTER**, puis avec les touches **DOWN** et **UP**, sélectionnez l'adresse DMX désirée. Appuyez sur **ENTER** pour valider cette valeur

Protocole DMX 4 canaux :

CH1	0~9	Pas de fonction
	10~19	Rouge
	20~29	Vert

	30~39	Bleu
	40~49	Blanc
	50~59	Ambre
	60~69	UV
	70~79	Rouge + Vert
	80~89	Rouge + Bleu
	90~99	Rouge + Blanc
	100~109	Rouge + Ambre
	110~119	Rouge + UV
	120~129	Vert +Bleu
	130~139	Vert + Blanc
	140~149	Vert + Ambre
	150~159	Vert +UV
	160~169	Bleu + Blanc
	170~179	Bleu + Ambre
	180~189	Bleu + UV
	190~199	Blanc + Ambre
	200~209	Blanc + UV
	210~219	Ambre +UV
	220~229	Rouge +Vert + Bleu
	230~239	Rouge + Bleu + Ambre
	240~259	Vert + Blanc + UV
	250~255	Rouge +Vert +Bleu + Blanc +Ambre +UV
CH2	0~9	Pas de fonction
	10~255	Stroboscope (de lent à rapide)
CH3	0~9	Pas de fonction
	10~199	MODE Auto DMX
	200~255	MODE Son DMX
CH4	0~255	Vitesse MODE Auto - Son (de lent à rapide)

Protocole DMX 10 canaux :

CH1	0~255	Rouge
CH2	0~255	Vert
CH3	0~255	Bleu
CH4	0~255	Blanc
CH5	0~255	Ambre
CH6	0~255	UV
CH7	0~255	Dimmer
CH8	0~9	Pas de fonction
	10~255	Stroboscope (de lent à rapide)
CH9	0~9	Pas de fonction
	10~199	MODE Auto DMX
	200~255	MODE Son DMX
CH10	0~255	Vitesse MODE Auto - Son (de lent à rapide)

C. Utilisation avec télécommande IR :



- Blackout :** Allume / Eteint le projecteur
- Auto :** Mode Automatique : AUTO > +/- pour choisir le mode AUTO désiré
- Sound :** Mode détection musicale : SOUND > +/- pour choisir le mode SON désiré
- Strobe :** Pour ajuster la vitesse du STROBE en Mode AUTO ou SON : STROBE > +/-
- Speed :** Pour ajuster la vitesse du mode AUTO ou SON : SPEED > +/-
- Sensitivity :** Sensibilité du micro : SENSITIVITY > +/-
- DMX / % :** Pour passer en mode DMX
- Manual :** Pour contrôler manuellement l'intensité des différentes couleurs (R-G-B-A-UV-W)
- Fade / Unit :** Mode Fondu / Mode changement de couleur auto
- R :** Pour régler l'intensité du Rouge en mode manuel : MANUAL > R > +/-
- G :** Pour régler l'intensité du Vert en mode manuel : MANUAL > G > +/-
- B :** Pour régler l'intensité du Bleu en mode manuel : MANUAL > B > +/-
- A :** Pour régler l'intensité du Ambre en mode manuel : MANUAL > A > +/-
- UV :** Pour régler l'intensité de UV en mode manuel : MANUAL > UV > +/-
- W :** Pour régler l'intensité du Rouge en mode manuel : MANUAL > W > +/-
- +** : Incrémente le paramètre choisi (Vitesse du Strobe, sensibilité du micro, intensité de la couleur R, G, B, W, A ou UV vitesse du mode Jump).
- : Décrémte le paramètre choisi(Vitesse du Strob, sensibilité du micro, intensité de la couleur R,G,B,W, Y ou UV vitesse du mode Jump).

6. Mode DMX (Connexion DMX)

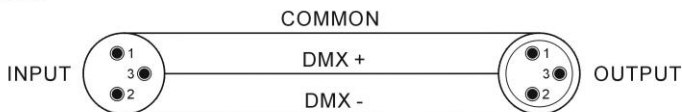
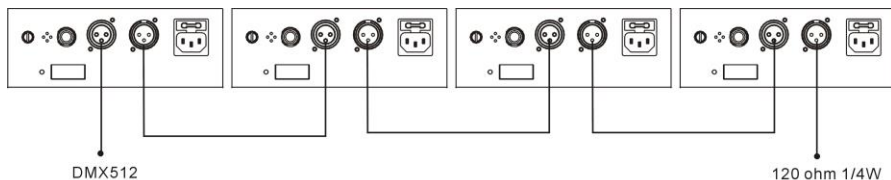

Termination reduces signal errors and to avoid signal transmission problems and interference. It is always advisable to connect a DMX terminal. (Resistance 120 ohm 1/4W) between pin2 (DMX-) and pin3 (DMX+) of the last fixture.



- Si vous utilisez un contrôleur équipé d'une sortie DMX en XLR 5 points, vous devez vous procurer un adaptateur XLR 5 points/3 points.
- Sur le dernier appareil de la chaîne DMX, il est conseillé d'utiliser un « bouchon DMX ». (une résistance de 120 Ohms 1/4W entre le pin 2(DMX-) et le pin 3(DMX+) placée dans un connecteur DMX mâle).
- Connectez "à la chaîne" les appareils les uns après les autres : Sortie DMX vers Entrée DMX de l'appareil suivant. Le câble DMX ne doit JAMAIS être un câble en "Y". La liaison DMX-512 transporte un signal à haute vitesse. Les câbles utilisés pour cette liaison doivent être de bonne qualité et en bon état.
- Chaque appareil doit avoir une adresse DMX bien précise pour qu'il puisse être contrôlé par le contrôleur DMX. (voir tableau ci-dessus).

7- Dépannage

Voici quelques suggestions si vous rencontrez des problèmes avec votre appareil FLAT

PAR.

- **L'appareil ne fonctionne pas du tout.**
 - Vérifiez le cordon d'alimentation et le fusible.
 - Assurez-vous que votre prise soit bien alimentée.
- **L'appareil ne répond pas ou pas correctement aux commandes DMX.**
 - Vérifiez vos câbles DMX
 - Vérifiez votre adressage DMX
 - Essayez un autre contrôleur DMX
 - Vérifiez que vos câbles DMX ne passent pas à proximité de câbles haute tension, ce qui pourrait créer des interférences.
- **Ne réagit pas au son**
 - Vérifiez le mode de fonctionnement choisi
 - Vérifiez qu'il n'y a pas de câble DMX branché sur DMX IN
 - Tapotez directement sur le microphone pour tester sa réactivité.

8- Entretien

Un nettoyage extérieur de l'appareil doit être fait régulièrement. Les lentilles doivent être nettoyées pour une luminosité optimum. Si l'appareil est installé dans un environnement poussiéreux ou avec de la fumée cet entretien régulier est très important. Il est possible qu'un nettoyage des optiques par l'intérieur soit également nécessaire. Débranchez l'appareil avant toute intervention !

- Utilisez un chiffon propre avec très peu de liquide vitre. Toujours bien sécher les parties nettoyées.

1- Safety Instructions



WARNING

Please read the instructions carefully which includes important information about the installation, operation and maintenance.

- Please keep this User Manual for future consultation. If you sell the fixture to another user, be sure that they also receive this instruction booklet.
- Unpack and check carefully there is no transportation damage before using the fixture.
- It's important to ground the yellow/green conductor to earth in order to avoid electric shock.
- Disconnect main power before servicing and maintenance.
- Maximum ambient temperature is $T_a : 40^{\circ}$. Don't operate it where the temperature is higher than this.
- In the event of serious operating problem, stop using the fixture immediately. Never try to repair the fixture by yourself. Repairs carried out by unskilled people can lead to damage or malfunction. Please contact the nearest authorized technical assistance center. There are no user serviceable parts inside the fixture.
- Do not connect the device to any dimmer pack.
- To prevent or reduce the risk of electrical shock or fire, do not expose the fixture to rain or moisture.
- Do not look directly at the LED light beam while the fixture is on.
- Do not touch any wire during operation.
- The unit should be mounted via its screw holes on the bracket. Always ensure that the unit is firmly fixed to avoid vibration and slipping while operating. Always ensure that the structure to which you are attaching the unit is secure and is able to support a weight of 10 times of the unit's weight. Also always use a safety cable that can hold 12 times of the weight of the unit when installing the fixture.
- The equipment must be fixed by professionals. And it must be fixed at a place where is out of the touch of people and has no one pass by or under it.

2. FLAT PAR Description

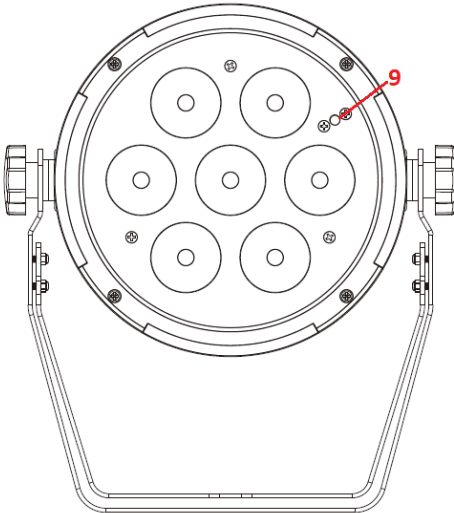
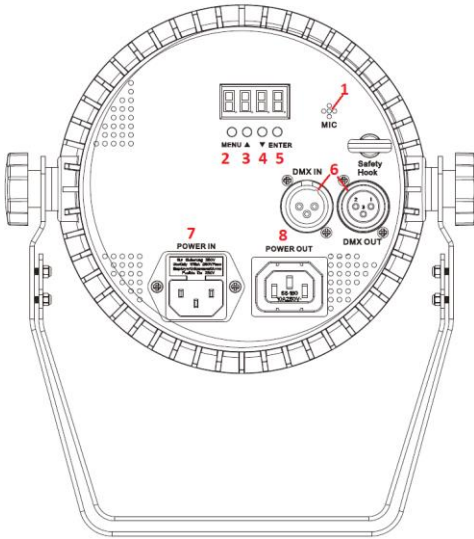

Buttons:

- 1: Microphone: Receive music for the sound mode
- 2: MENU: Select functions
- 3: UP: Increase parameter
- 4: DOWN: Decrease parameter
- 5: ENTER: Enter submenu
- 6: DMX In & Out
- 7: Input Power connector
- 8: Output Power connector
- 9: Infrared receiver to receive signal from IR remote

3- FLAT PAR Dimension

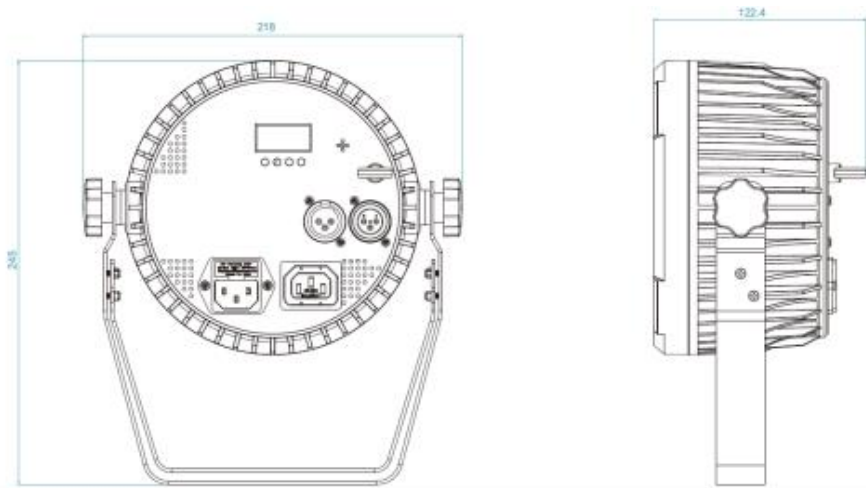

4- Technical Specifications

- Power supply: AC100-240V 50/60Hz
- Fuse: F3A/250V
- Power Supply: IEC Input/output block
- Light source: 12 Watt 6 in one LEDS, RGBWA/UV
- Beam Angle: 25 degrees
- DMX Channels: 4 or 10 DMX channels selectable
- Packing Dimensions : L 270 × I 252 × H90mm
- Gross Weight: 1.6 kg

This BoomToneDJ fixture is complying with European standards : EN 2014/30/EU, EN 2011/65/EU, EN 2014/35/EU.

5- Menu

Mode	Program	Description
Auto	Au-1	Auto program 1
	Au-2	Auto program 2
	Au-3	Auto program 3
Sound	So-1	Sound program 1
	So-2	Sound program 2
	So-3	Sound program 3
Speed	SP 1—SP9	Speed value for program adjustable
Sensitivity	Se 1—Se9	MIC value adjustable
Silent scene	OFF	The fixture is open light on music by Sound program
	ON	The fixture is closed light on music by Sound program
InFr	ON	Enable IR remote signal receiving.
	OFF	Disenable IR remote signal receiving.
Addr	4CH	4 channels DMX mode
	10CH	10 channels DMX mode
Slave	Slav	Slave
RGB	Red	0~255
	Green	0~255

	Blue	0~255
	White	0~255
	Amber	0~255
	UV	0~255
Color	C1	Red
	C2	Green
	C3	Blue
	C4	White
	C5	Amber
	C6	UV
	C7	Red + Green
	C8	Green + Blue
	C9	Blue + White
	C10	White + Amber
	C11	Amber + UV
	C12	Red + Blue + UV
	C13	Green + Amber
	C14	Red + Green + Blue
	C15	Red + Green + Blue + White
Dimming	dim 1—dim9	Dimming value for program adjustable

A. By Master/Slave built-in program function.

By linking the units in master/slave connection, the first unit will control the other units to give an automatic, sound activated, synchronized light show. This function is good when you want an instant show. You have to set the first unit in Automatic, sound activated mode. Its DMX input jack will have nothing plugged into it. The other units will have to select **SLAV**, Their DMX cables plugged into the DMX input jacks (daisy chain) and the slave led lights will constantly on.

B. By universal DMX controller

Using universal DMX controller to control the units, you have to set DMX address from 1 to 512 channel so that the units can receive DMX signal.

Press the MENU, then find Addr, press ENTER, when the 1 is showing on the display. Pressing ENTER. Use DOWN and UP button change the DMX512 address.

C. By IR remote controller :



BLACK OUT Mode

1. Press BLACK OUT off existing modes, Press BLACK OUT return the last modes.

AUTO Mode

Automatic mode will enable you to run the automatic programs on the product.

To turn on Automatic mode:

1. Press <AUTO> on the IRC.
2. Press <+> or <-> to choose between the different auto programs.

SOUND Mode

Sound-Active mode will enable the product to respond to the music.

To turn on Sound-Active mode:

1. Press <SOUND> on the IRC.
2. Press <+> or <-> to choose between the different SOUND programs.

STROBE Mode

To adjust the strobe speed of the automatic program and the sound active program.

1. Press <STROBE> on the IRC.
2. Press <+> or <-> to either increase or decrease the speed of the program.
3. Press <STROBE> again to turn off the strobe.

SPEED Mode

To adjust the speed of the automatic program and the sound active program.

1. Press <SPEED> on the IRC.
2. Press <+> or <-> to either increase or decrease the speed of the program.

SENSITIVITY Mode

To adjust sound sensitivity for in Sound-Active mode

1. Press <SENSITIVITY> on the IRC.
2. Press <+> or <-> to either increase or decrease sound sensitivity.

DMX/% Mode

To enable DMX or disable DMX on the product

Manual Mode

To manually control the RGBWAUV percentage:

1. Press <MANUAL> on the IRC.
2. Press <R>, <G>, , <W>, <A>, or <UV> (red, green, blue, white, amber, or UV) to choose your color.
3. Press <+> or <-> to either increase or decrease to choose your color.

FADE Mode

To adjust the FADE speed of the automatic program, the sound active program and the manual mode.

1. Press <FADE> on the IRC.
2. Press < FADE > again to turn off the FADE.

Number 1~9

To adjust the brightness value of the automatic program, the sound active program and Manual Mode.

Press digit <1> to <9> to change different brightness on the device.

DMX Protocole 4 channels mode :

CH1	0~9	No function
	10~19	Red
	20~29	Green
	30~39	Blue
	40~49	White
	50~59	Amber
	60~69	UV
	70~79	Red +Green
	80~89	Red + Blue
	90~99	Red + White
	100~109	Red + Amber

	110~119	Red + UV
	120~129	Green +Blue
	130~139	Green + White
	140~149	Green +Amber
	150~159	Green +UV
	160~169	Blue + White
	170~179	Blue +Amber
	180~189	Blue +UV
	190~199	White +Amber
	200~209	White +UV
	210~219	Amber +UV
	220~229	Red +Green +Blue
	230~239	Red + Blue + Amber
	240~259	Green + White +UV
	250~255	Red +Green +Blue + White +Amber +UV
CH2	0~9	No function
	10~255	LED Strobe (From slow to fast)
CH3	0~9	No function
	10~199	Auto DMX
	200~255	Sound DMX
CH4	0~255	Auto DMX/ Sound Speed (From slow to fast)

DMX Protocole 10 channels mode :

CH1	0~255	Red
CH2	0~255	Green
CH3	0~255	Blue
CH4	0~255	White
CH5	0~255	Amber
CH6	0~255	UV

CH7	0~255	Dimming
CH8	0~9	No function
	10~255	LED Strobe (From slow to fast)
CH9	0~9	No function
	10~199	Auto DMX
	200~255	Sound DMX
CH10	0~255	Auto DMX/ Sound Speed (From slow to fast)

6. DMX 512 Connection

The DMX 512 is widely used in intelligent lightings and with a maximum of 512 channels.

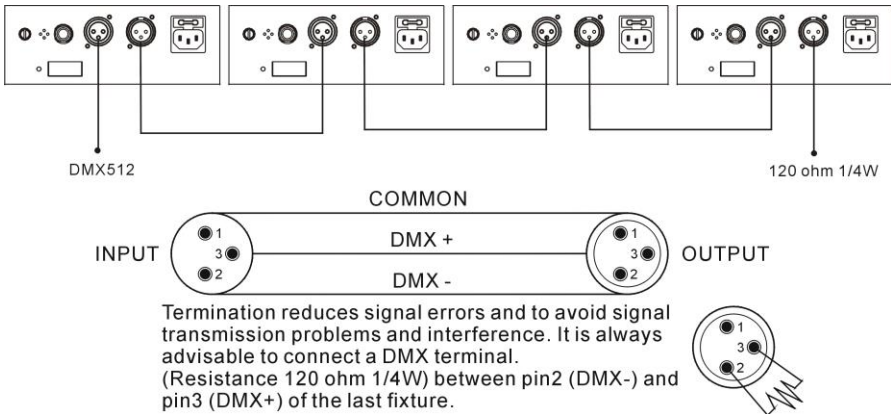

1. If you using a controller with 5 pins DMX output, you need to use a 5 to 3 pin adapter-cable.
2. At last unit, the DMX cable has to be terminated with a terminator. Solder a 120 ohm 1/4W resistor between pin 2(DMX-) and pin 3(DMX+) into a 3-pin XLR-plug and plug it in the DMX-output of the last unit.
3. Connect the unit together in a 'daisy chain' by XLR plug from the output of the unit to the input of the next unit. The cable cannot be branched or split to a 'Y' cable. DMX512 is a very high-speed signal. Inadequate or damaged cables, solder joints or corroded connectors can easily distort the signal and shut down the system.
4. Each lighting unit needs to have an address set to receive the data sent by the controller. The address number is between 0-511 (usually 0 & 1 are equal to 1).

7. Troubleshooting

Following are a few common problems that may occur during operation. Here are some suggestions for easy troubleshooting:

- **The fixture does not work, no light**
 - Check the connection of power and main fuse.
 - Measure the mains voltage on the main connector.
- **Not responding to DMX controller**
 - DMX LED should be on. If not, check DMX connectors, cables to see if link properly.
 - If the DMX LED is on and no response to the channel, check the address settings and DMX polarity.
 - If you have intermittent DMX signal problems, check the pins on connectors or on PCB of the fixture or the previous one.
 - Try to use another DMX controller.
 - Check if the DMX cables run near or run alongside to high voltage cables that may cause damage or interference to DMX interface circuit.
- **Some fixtures don't respond to the easy controller**
 - You may have a break in the DMX cabling.
 - Check the LED for the response of the master/ slave mode signal.
- **No response to the sound**
 - Make sure the fixture does not receive DMX signal.
 - Check microphone to see if it is good by tapping the microphone.

8. Fixture Cleaning

The cleaning of internal must be carried out periodically to optimize light output. Cleaning frequency depends on the environment in which the fixture operates: damp, smoky or particularly dirty surrounding can cause greater accumulation of dirt on the fixture's optics.

- Clean with soft cloth using normal glass cleaning fluid.
- Always dry the parts carefully.
- Clean the external optics at least every 20 days. Clean the internal optics at least every 30/60 days



Importé par / Imported by
Mac Mah – MSC Distribution
9 Rue Camille Flammarion
91630 Avrainville / FRANCE
infos@msc-distribution.com
Tel : +33 1 69 34 80 62